



DTX

drums

ELECTRONIC PERCUSSION PAD
DTX-MULTI 12

Manuale di istruzioni



Informazioni per gli utenti sulla raccolta e lo smaltimento di vecchia attrezzatura



Questo simbolo sui prodotti, sull'imballaggio, e/o sui documenti che li accompagnano significa che i prodotti elettrici ed elettronici non dovrebbero essere mischiati con i rifiuti domestici generici.

Per il trattamento, recupero e riciclaggio appropriati di vecchi prodotti, li porti, prego, ai punti di raccolta appropriati, in accordo con la Sua legislazione nazionale e le direttive 2002/96/CE.

Smaltendo correttamente questi prodotti, Lei aiuterà a salvare risorse preziose e a prevenire alcuni potenziali effetti negativi sulla salute umana e l'ambiente, che altrimenti potrebbero sorgere dal trattamento improprio dei rifiuti.

Per ulteriori informazioni sulla raccolta e il riciclaggio di vecchi prodotti, prego contatti la Sua amministrazione comunale locale, il Suo servizio di smaltimento dei rifiuti o il punto vendita dove Lei ha acquistato gli articoli.

[Per utenti imprenditori dell'Unione europea]

Se Lei desidera disfarsi di attrezzatura elettrica ed elettronica, prego contatti il Suo rivenditore o fornitore per ulteriori informazioni.

[Informazioni sullo smaltimento negli altri Paesi al di fuori dell'Unione europea]

Questo simbolo è valido solo nell'Unione Europea. Se Lei desidera disfarsi di questi articoli, prego contatti le Sue autorità locali o il rivenditore e richieda la corretta modalità di smaltimento.

OBSERVERA!

Apparaten kopplas inte ur växelströmskällan (nätet) så länge som den är ansluten till vägguttaget, även om själva apparaten har stängts av.

ADVARSEL: Netspændingen til dette apparat er IKKE afbrudt, så længe netledningen sidder i en stikkontakt, som er tændt — også selvom der er slukket på apparatets afbryder.

VAROITUS: Laitteen toisiopiiriin kytketty käyttökytin ei irroita koko laitetta verkosta.

(standby)

PRECAUZIONI

LEGGERE ATTENTAMENTE PRIMA DI CONTINUARE

* Conservare questo Manuale in un luogo sicuro per future consultazioni.

AVVERTENZA

Attenersi sempre alle precauzioni di base indicate di seguito per evitare il rischio di lesioni gravi o addirittura di morte conseguente a scosse elettriche, cortocircuiti, danni, incendi o altri pericoli. Tali precauzioni includono, fra le altre, quelle indicate di seguito:

Alimentatore/adattatore CA

- Utilizzare solo la tensione corretta specificata per lo strumento. La tensione necessaria è indicata sulla piastrina del nome dello strumento.
- Utilizzare solo l'adattatore specificato (pagina 110). L'utilizzo di un adattatore non adeguato potrebbe causare danni allo strumento o surriscaldamento.
- Controllare periodicamente la spina elettrica ed eventualmente rimuovere la sporcizia o la polvere accumulata.
- Non posizionare il cavo dell'adattatore CA in prossimità di fonti di calore, quali radiatori o caloriferi. Non piegarlo eccessivamente né danneggiarlo. Non posizionare oggetti pesanti sul cavo, né collocarlo in luoghi dove potrebbe essere calpestato.

Non aprire

- Non aprire lo strumento né smontare o modificare in alcun modo i componenti interni. Lo strumento non contiene componenti riparabili dall'utente. In caso di malfunzionamento, non utilizzare lo strumento e richiedere l'assistenza di un tecnico autorizzato Yamaha.

Esposizione all'acqua

- Non esporre lo strumento alla pioggia, né utilizzarlo in prossimità di acqua o in condizioni di umidità. Non posizionare sullo strumento contenitori con liquidi. Un'eventuale fuoriuscita di liquido potrebbe penetrare nelle aperture dello strumento. In caso di infiltrazione di liquido all'interno dello strumento, come ad esempio acqua, spegnere immediatamente lo strumento e scollegare il cavo di alimentazione dalla presa CA. Richiedere quindi l'assistenza di un tecnico autorizzato Yamaha.
- Non inserire o rimuovere la spina elettrica con le mani bagnate.

Esposizione al fuoco

- Non appoggiare sullo strumento oggetti con fiamme vive, come ad esempio candele. Tali oggetti potrebbero cadere provocando un incendio.

Anomalie

- In caso di danneggiamento del cavo di alimentazione o della spina, di improvvisa scomparsa del suono durante l'utilizzo o di presenza di odori insoliti o fumo, spegnere immediatamente lo strumento, scollegare la spina elettrica dalla presa e richiedere l'assistenza di un tecnico autorizzato Yamaha.

ATTENZIONE

Attenersi sempre alle precauzioni di base elencate di seguito per evitare lesioni personali o danni allo strumento o ad altri oggetti. Tali precauzioni includono, fra le altre, quelle indicate di seguito:

Alimentatore/adattatore CA

- Per scollegare il cavo di alimentazione dallo strumento o dalla presa elettrica, afferrare sempre la spina e non il cavo.
- Scollegare l'adattatore CA quando lo strumento non viene utilizzato o durante i temporali.
- Non collegare lo strumento a una presa elettrica utilizzando un connettore multiplo, per evitare una riduzione della qualità del suono o un eventuale surriscaldamento della presa stessa.

Posizionamento

- Per evitare di deformare il pannello o di danneggiare i componenti interni, non esporre lo strumento a un'eccessiva quantità di polvere, a vibrazioni o a condizioni climatiche estreme. Ad esempio, non lasciare lo strumento sotto la luce diretta del sole, in prossimità di una fonte di calore o all'interno di una vettura nelle ore diurne.

- Non utilizzare lo strumento in prossimità di apparecchi televisivi, radio, stereo, telefoni cellulari o altri dispositivi elettrici. In questi casi, lo strumento o tali dispositivi potrebbero generare rumore.
- Non collocare lo strumento in posizione instabile, per evitare che cada.
- Prima di spostare lo strumento, scollegare l'adattatore e tutti gli altri cavi.
- Durante l'installazione del prodotto, assicuratevi che la presa CA utilizzata sia facilmente accessibile. In caso di problemi o malfunzionamenti, spegnete immediatamente il dispositivo e scollegate la spina dalla presa elettrica. Anche se l'interruttore di accensione è in posizione di spento, una quantità minima di corrente continua ad alimentare il prodotto. Se non si intende utilizzare il prodotto per un periodo di tempo prolungato, scollegare il cavo di alimentazione dalla presa CA a muro.
- Utilizzare solo il supporto/rack specificato per lo strumento. Fissare il supporto o il rack utilizzando esclusivamente le viti fornite per evitare di danneggiare i componenti interni o la caduta dello strumento.
- Non posizionare oggetti davanti alla presa d'aria dello strumento per garantire un'adeguata ventilazione dei componenti interni ed evitare il surriscaldamento dello strumento.

Collegamenti

- Prima di collegare lo strumento ad altri componenti elettronici, spegnere tutti i componenti interessati. Prima di accendere o spegnere i componenti, impostare al minimo i livelli del volume. Assicurarsi inoltre che il volume di tutti i componenti sia impostato al minimo. Aumentare gradualmente il volume mentre si suona lo strumento fino a raggiungere il livello desiderato.

Manutenzione

- Pulire lo strumento con un panno morbido e asciutto. Non utilizzare diluenti, solventi, liquidi per la pulizia o salviette detergenti.

Precauzioni di utilizzo

- Non inserire o introdurre carta, oggetti metallici o di altro tipo nelle fessure presenti sul pannello o sulla tastiera. Se ciò dovesse accadere, spegnere immediatamente lo strumento e scollegare il cavo di alimentazione dalla presa CA. Richiedere quindi l'assistenza di un tecnico autorizzato Yamaha.
- Non collocare oggetti in vinile, plastica o gomma sullo strumento, per evitare di scolorire il pannello o la tastiera.

- Non appoggiarsi allo strumento, né posizionarvi sopra oggetti pesanti. Non esercitare eccessiva forza su pulsanti, interruttori o connettori.
- Non utilizzare il dispositivo/strumento o le cuffie per lunghi periodi di tempo o con livelli di volume eccessivi. Tali pratiche potrebbero causare una perdita permanente dell'udito. Se perdetevi l'udito o percepite fischi nelle orecchie, rivolgetevi a un medico.

Salvataggio dei dati

Salvataggio e backup dei dati

- I dati salvati potrebbero andare persi a causa di malfunzionamenti o utilizzo errato. Salvare i dati importanti su un dispositivo di memorizzazione USB esterno.

Backup del dispositivo di memorizzazione USB

- Per evitare la perdita di dati dovuta al danneggiamento del supporto, si consiglia di salvare i dati importanti su due dispositivi di memorizzazione USB.

Yamaha declina qualsiasi responsabilità per i danni derivanti da un utilizzo non corretto o dalle modifiche apportate allo strumento, nonché per la perdita o la distruzione di dati.

Spegnere sempre lo strumento quando non è utilizzato.

Anche se l'interruttore di accensione è in posizione di standby, una quantità minima di corrente continua ad alimentare il dispositivo. Se non si intende utilizzare lo strumento per un periodo di tempo prolungato, scollegare l'adattatore CA dalla presa CA a muro.

■ Versione più recente del firmware

Periodicamente, Yamaha potrebbe aggiornare il firmware del prodotto senza preavviso. Si consiglia, pertanto, di controllare il sito Web Yamaha (indicato di seguito) per verificare se è presente una versione aggiornata del firmware per l'unità DTX-MULTI 12.

<http://dtxdrums.yamaha.com>

Le spiegazioni contenute nel presente Manuale d'istruzioni si riferiscono alla versione del firmware corrente alla data di stampa del Manuale stesso. Per informazioni dettagliate sulle funzioni aggiunte nelle versioni più recenti, fare riferimento al sito Web indicato in precedenza.

■ Pad opzionali

All'interno del presente Manuale di istruzioni, i pad esterni opzionali che si possono collegare all'unità DTX-MULTI 12 vengono indicati per nome di modello. Questi nomi sono aggiornati alla data di stampa del presente Manuale. Per informazioni dettagliate sui nuovi modelli, fare riferimento al sito Web indicato di seguito.

<http://dtxdrums.yamaha.com>

Avviso speciale

- Il software e il presente Manuale sono tutelati da copyright esclusivo di Yamaha Corporation.
- Le illustrazioni e le schermate LCD riprodotte nel presente Manuale hanno finalità puramente didattiche e possono variare rispetto a quanto effettivamente visualizzato nello strumento dell'utente.
- Questo prodotto comprende ed è fornito in bundle con programmi e contenuti per computer per i quali Yamaha è titolare di copyright o cessionaria di licenza di copyright da parte di terzi. Tra i materiali protetti da copyright figurano, tra l'altro, tutto il software per computer, i file di stile, i file MIDI, i dati WAVE, brani musicali e registrazioni audio. Qualsiasi uso non autorizzato di tali programmi e contenuti ad eccezione dell'uso personale è vietato dalle leggi in materia. Le violazioni del copyright comportano conseguenze civili e penali. È VIETATO ESEGUIRE, DISTRIBUIRE O UTILIZZARE COPIE ILLEGALI.
- Questo dispositivo è in grado di supportare e utilizzare in anteprima diversi tipiformali di dati musicali dopo avere eseguito un processo di ottimizzazione per ottenere il formato corretto. Di conseguenza, è possibile che la riproduzione non sia esattamente fedele all'intento originario del produttore o del compositore.
- Fatta eccezione per l'uso personale, è severamente vietato copiare i dati musicali commercialmente disponibili compresi, tra gli altri, i dati MIDI e/o i dati audio.
- I nomi di società e prodotti presenti in questo Manuale sono marchi o marchi registrati delle rispettive società.

Benvenuti

Grazie per aver acquistato il pad per percussioni elettroniche Yamaha DTX-MULTI 12.

Per ottenere le migliori prestazioni da questo strumento, leggere con attenzione il presente Manuale di istruzioni.

Una volta letto questo documento, accertarsi di riporlo in un posto sicuro in modo che, se necessario, possiate consultarlo di nuovo.

Contenuto aggiuntivo della confezione

- Adattatore di alimentazione
- Manuale d'istruzioni (il presente documento)
- Documento Elenco dati
- DVD-ROM (contenente il software)

Caratteristiche di DTX-MULTI 12

12 pad incorporati e connettori di ingresso versatili

L'unità DTX-MULTI 12 vanta 12 pad incorporati, disposti in modo ideale per essere suonati facilmente in un'ampia gamma di situazioni esecutive. Sul pannello posteriore, inoltre, sono presenti cinque connettori di ingresso per pad e trigger per batterie elettroniche Yamaha. Abbinando questi pad e trigger (venduti a parte) con l'unità DTX-MULTI 12, si può creare un kit di batteria elettronica compatto, da integrare anche con una batteria acustica. Grazie al jack per foot switch e a quello per il controller del charleston, si possono utilizzare foot switch e controller per selezionare i kit di batteria, simulare le tecniche esecutive con il charleston e migliorare le proprie performance in moltissimi modi.

Audio di alta qualità

Oltre all'ampia gamma di voci dell'eccezionale DTXTREME III Drum Trigger Module, l'unità DTX-MULTI 12 vanta anche nuovi campionamenti di suoni di percussioni ed effetti molto versatili e di facile utilizzo, per un totale di ben 1.277 voci. Sono inclusi, tra gli altri, suoni di timpani, marimba, vibrafono e di molti altri strumenti percussivi cromatici. Oltre ai fantastici effetti di riverbero e chorus applicabili a tutti i kit di batteria, l'unità DTX-MULTI 12 vanta anche un effetto Variation da utilizzare per modificare le singole voci in modo creativo.

Ampia selezione di pattern

L'unità DTX-MULTI 12 è dotata di 128 frasi ritmiche e melodiche (comprese 3 demo), dette anche pattern, che si possono avviare o arrestare facilmente colpendo i pad a cui sono assegnate, al fine di aggiungere maggiore espressività alle performance. Inoltre, è possibile registrare le proprie esecuzioni sotto forma di pattern ed assegnarle a pad specifici per dare un groove più originale ai kit di batteria.

Ottima capacità di espansione USB

Utilizzando la porta USB TO HOST e un cavo USB (venduto a parte), è possibile collegare l'unità DTX-MULTI 12 a un computer. Ciò consente di ottenere una migliore efficacia e rapidità nella registrazione delle performance e nell'esecuzione di vari processi di produzione musicale grazie a software DAW (Digital Audio Workstation, workstation per audio digitale) come Cubase AI, in dotazione con l'unità DTX-MULTI 12.

Alla porta USB TO DEVICE è possibile collegare dispositivi di memorizzazione USB per semplificare lo scambio dei dati. Ciò consente di memorizzare le impostazioni dell'unità DTX-MULTI 12 su un dispositivo sotto forma di file standard; inoltre, è possibile importare file audio in formato WAV o AIFF da un dispositivo di memorizzazione USB e assegnarli ai singoli pad, così da ottenere performance di qualità personalizzate.

Versatile funzione di trigger per migliorare le performance musicali

Grazie alla funzione Stack, ogni pad è in grado di produrre fino a quattro suoni diversi, mentre la funzione Alternate attiva i vari suoni ogni volta che si colpisce un pad. Inoltre, è possibile configurare lo strumento in modo che selezioni automaticamente i vari suoni in base all'intensità con cui si colpisce il pad corrispondente o alla pressione di un foot switch. È possibile anche configurare l'unità DTX-MULTI 12 in modo da disattivare l'audio dei suoni se si preme un pad con la mano o anche riprodurre suoni diversi quando si colpisce un pad mentre si appoggia una mano su di esso. La tecnica esecutiva non è limitata alle bacchette. Con l'unità DTX-MULTI 12 si può suonare anche con le mani, impiegando stili diversi.

Sommario

Contenuto aggiuntivo della confezione	6
Caratteristiche di DTX-MULTI 12	6
Nomi dei componenti e funzioni.....	8
Installazione	10
Utilizzo con una batteria acustica.....	10
Alimentazione.....	10
Collegamento di altoparlanti e/o cuffie	10
Collegamento di altri dispositivi audio	10
Accensione dell'unità DTX-MULTI 12	11
Collegamento di un dispositivo di memorizzazione USB.....	11
Collegamento di altri dispositivi MIDI	12
Collegamento a un computer	13
Creazione di musica con un computer.....	13
Configurazione del controllo remoto per Cubase.....	15
Guida rapida	
Generazione dei suoni con i pad.....	16
Ascolto dei pattern	20
Creazione di pattern personalizzati	21
Salvataggio dei dati su un dispositivo di memorizzazione USB	23
Importazione dei file audio	25
Riferimenti	
Funzionamento interno	27
Blocchi funzionali	27
Pad e segnali trigger	28
Generazione dei suoni con i pad.....	31
Composizione dei kit	32
Effetti	36
Memoria interna	42
Operazioni di base	44
Area delle impostazioni KIT (KIT).....	46
Composizione dell'area delle impostazioni KIT.....	46
KIT1 Selezione del kit	47
KIT2 Volume, tempo e nome del kit	47
KIT3 Livelli di mandata degli effetti	48
KIT4 Configurazione dell'effetto Variation	48
KIT5 Configurazione dell'effetto chorus	49
KIT6 Configurazione dell'effetto riverbero	50
KIT7 Altre impostazioni del kit di batteria	51
KIT8 Gestione dei kit.....	53
Area delle impostazioni VOICE (VCE).....	55
Composizione dell'area delle impostazioni VOICE	55
VCE1 Selezione della voce.....	56
VCE2 Intonazione, volume e pan delle voci.....	57
VCE3 Timbro della voce	58
VCE4 Livelli di mandata degli effetti.....	59
VCE5 Altre impostazioni relative alle voci.....	60
Area delle impostazioni MIDI (MIDI).....	61
Composizione dell'area delle impostazioni MIDI	61
MIDI1 Selezione del tipo di messaggio	62
MIDI2 Switch di destinazione MIDI.....	66
MIDI3 Altre impostazioni MIDI.....	67
Area delle impostazioni WAVE (WAVE)	69
Composizione dell'area delle impostazioni WAVE	69
WAVE1 Selezione e riproduzione delle wave	70
WAVE2 Modalità di riproduzione, punti di taglio e nome.....	70
WAVE3 Altre operazioni relative alle wave	71
WAVE4 Stato della memoria per le wave	73
Area delle impostazioni PATTERN (PTN)	74
Composizione dell'area delle impostazioni PATTERN.....	74
PTN1 Selezione del pattern	75
PTN2 Esecuzione in loop, tempo e nomi pattern	75
PTN3 Impostazioni MIDI per i pattern	76
PTN4 Quantizzazione e gestione dei pattern.....	78
PTN5 Stato della memoria dei pattern	81
Area delle impostazioni UTILITY (UTIL).....	82
Composizione dell'area delle impostazioni UTILITY	82
UTIL1 Impostazioni di sistema	83
UTIL2 Impostazioni del clic del metronomo	84
UTIL3 Equalizzazione principale	86
UTIL4 Utilità dei pad	88
UTIL5 Configurazione del charleston	89
UTIL6 Configurazione MIDI dello strumento	90
UTIL7 Gestione dei file	92
UTIL8 Reimpostazione dello strumento	98
Area delle impostazioni TRIGGER (TRG)	99
Composizione dell'area delle impostazioni TRIGGER	99
TRG1 Selezione dell'impostazione trigger	100
TRG2 Configurazione pad.....	100
TRG3 Nomi di impostazione trigger	104
TRG4 Copia dei parametri trigger	104
Risoluzione dei problemi	105
Messaggi visualizzati sullo schermo	108
Specifiche tecniche	110
Indice	111

Nomi dei componenti e funzioni

■ Pannello frontale

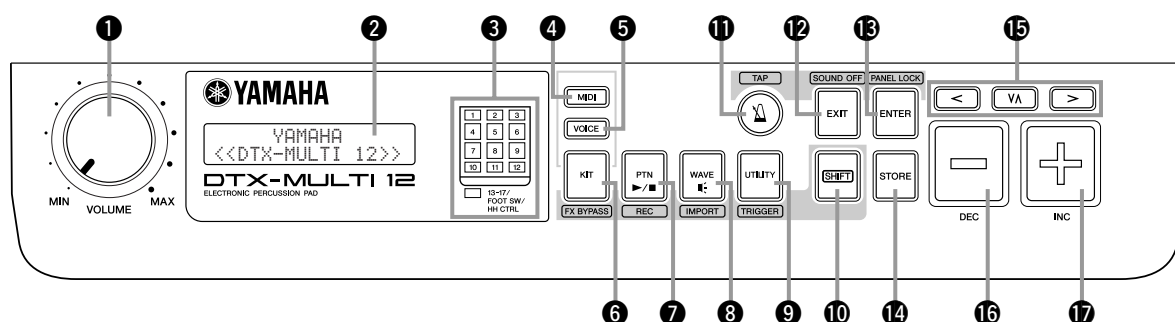

1 Dial VOLUME

Questo dial controlla il volume principale, ovvero quello trasmesso dai jack OUTPUT. Ruotare il dial in senso orario per aumentare il volume o in senso antiorario per ridurlo.

2 Display

Nello schermo LCD vengono visualizzate le informazioni e i dati necessari per l'utilizzo dello strumento.

3 Indicatore pad

Questa serie di LED mostra i pad che sono stati colpiti e che emettono un suono. I numeri visualizzati, da 1 a 12, corrispondono ai 12 pad principali e rim dello strumento stesso. Inoltre, la spia [13-17] si accende se si suonano pad aggiuntivi (venduti a parte), collegati mediante i jack PAD sul pannello posteriore, o se si riceve un segnale da un foot switch o controller per charleston (venduti a parte), collegati mediante il jack FOOT SW o HI-HAT CONTROL sempre sul pannello posteriore.

NOTA

• Assicurarsi di rimuovere la pellicola protettiva trasparente applicata al pannello dell'indicatore.

4 Pulsante [MIDI]

Questo pulsante viene utilizzato per accedere all'area delle impostazioni MIDI (vedere pagina 61). Inoltre, è possibile attivare o disattivare la funzione Cubase Remote tenendo premuto il pulsante [SHIFT] e premendo il pulsante [MIDI]. Quando si attiva questa funzione, è possibile utilizzare i pulsanti sul pannello frontale dell'unità DTX-MULTI 12 per controllare il software Cubase (vedere pagina 15).

5 Pulsante [VOICE]

Questo pulsante viene utilizzato per accedere all'area delle impostazioni VOICE (vedere pagina 55).

6 Pulsante [KIT]

Questo pulsante viene utilizzato per accedere all'area delle impostazioni KIT (vedere pagina 46). Inoltre, è possibile attivare o disattivare gli effetti applicati al kit di batteria corrente tenendo premuto il pulsante [SHIFT] e premendo il pulsante [KIT] (vedere pagina 83).

7 Pulsante [PTN]

Questo pulsante viene utilizzato per accedere all'area delle impostazioni PATTERN (vedere pagina 74). Inoltre, è possibile attivare la modalità di registrazione tenendo premuto il pulsante [SHIFT] e premendo il pulsante [PTN] (vedere pagina 21).

8 Pulsante [WAVE]

Questo pulsante viene utilizzato per accedere all'area delle impostazioni WAVE (vedere pagina 69). Inoltre, è possibile aprire la pagina di importazione tenendo premuto il pulsante [SHIFT] e premendo il pulsante [WAVE] (vedere pagina 25).

9 Pulsante [UTILITY]

Questo pulsante viene utilizzato per accedere all'area delle impostazioni UTILITY (vedere pagina 82). Inoltre, è possibile accedere all'area delle impostazioni TRIGGER tenendo premuto il pulsante [SHIFT] e premendo il pulsante [UTILITY] (vedere pagina 99).

10 Pulsante [SHIFT]

Tenere premuto questo pulsante e premerne un altro per accedere all'area delle impostazioni o alla funzione precedente o successiva.

11 Pulsante [TAP]

Il pulsante del clic viene utilizzato per avviare o interrompere il metronomo. Inoltre, è possibile attivare la funzione Tap Tempo tenendo premuto il pulsante [SHIFT] e premendo il pulsante [TAP].

12 Pulsante [EXIT]

Le pagine di impostazione dei parametri di ogni area sono organizzate in una struttura gerarchica. Premere questo pulsante per chiudere la pagina corrente e tornare indietro di un livello nella struttura dell'area delle impostazioni. Inoltre, è possibile disattivare immediatamente tutti i suoni tenendo premuto il pulsante [SHIFT] e premendo il pulsante [EXIT].

13 Pulsante [ENTER]

Questo pulsante è utilizzato per eseguire i processi e confermare i valori. Inoltre, è possibile attivare la funzione Panel Lock per bloccare o sbloccare il pannello frontale tenendo premuto il pulsante [SHIFT] e premendo il pulsante [ENTER]. In questo modo, si può disattivare il pannello frontale durante le performance al fine di non modificare accidentalmente le impostazioni. Anche con la funzione Panel Lock attivata, è possibile utilizzare i pulsanti [KIT] e [VOICE] per accedere alle aree delle impostazioni corrispondenti; sarà possibile, tuttavia, modificare solo il kit corrente mediante i pulsanti [-/DEC] e [+ /INC] o verificare visivamente la voce assegnata ai pad che si colpiscono. Per controllare le voci quando è attivata la funzione Panel Lock, premere il pulsante [VOICE].

14 Pulsante [STORE]

Questo pulsante è utilizzato per memorizzare le impostazioni e altri dati nella memoria interna dell'unità DTX-MULTI 12. Inoltre, questo pulsante si accende ogni volta che i parametri vengono modificati, ma non sono ancora memorizzati.

15 Pulsanti [<] [VΛ] [>]

- Questi selettori consentono di spostarsi nelle pagine di impostazione dei parametri e di selezionare i parametri nelle varie aree delle impostazioni.
- È possibile attivare e disattivare la modalità Input Lock tenendo premuto il pulsante [SHIFT] e premendo il pulsante [VΛ] (vedere pagina 103).
- Quando è visualizzata una pagina di impostazione dei parametri, è possibile spostarsi sulla prima pagina della sezione precedente o successiva nell'area delle impostazioni corrente tenendo premuto il pulsante [SHIFT] e premendo il pulsante [<] o [>].

16 Pulsante [-/DEC]

Questo pulsante è utilizzato quando si impostano i parametri per ridurre il valore nel punto in cui è posizionato il cursore. Inoltre, è possibile diminuire il valore selezionato in unità di 10 alla volta tenendo premuto il pulsante [SHIFT] e premendo il pulsante [-/DEC] oppure tenendo premuto il pulsante [-/DEC] e premendo il pulsante [+ /INC].

17 Pulsante [+ /INC]

Questo pulsante è utilizzato quando si impostano i parametri per aumentare il valore nel punto in cui è posizionato il cursore. Inoltre, è possibile aumentare il valore selezionato in unità di 10 alla volta tenendo premuto il pulsante [SHIFT] e premendo il pulsante [+ /INC] oppure tenendo premuto il pulsante [+ /INC] e premendo il pulsante [-/DEC].

■ Pannello laterale

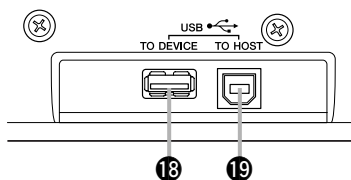

18 Porta USB TO DEVICE

Questa porta è utilizzata per collegare direttamente o tramite un cavo USB un dispositivo di memorizzazione USB, ad esempio un'unità di memoria flash o un hard disk esterno. Quando si effettua questo collegamento, è possibile salvare i dati creati sull'unità DTX-MULTI 12 nel dispositivo di memorizzazione USB e anche importare impostazioni, file audio e altri tipi di file.

19 Porta USB TO HOST

Questa porta è utilizzata per collegare l'unità DTX-MULTI 12 a un computer mediante un cavo USB. Quando si effettua questo collegamento, è possibile scambiare dati MIDI tra lo strumento e il computer.

■ Pannello posteriore

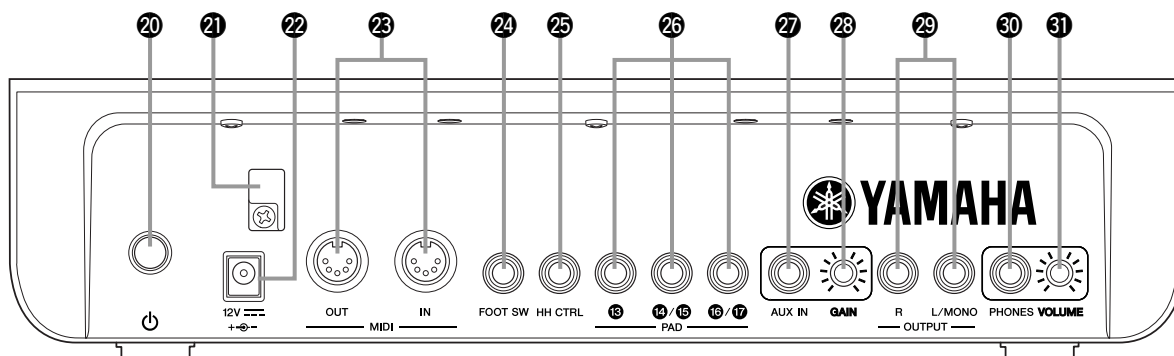

20 Switch Standby/On

Utilizzare questo switch (interruttore) per accendere () e spegnere () l'unità DTX-MULTI 12.

21 Fermacavi

Per evitare che il cavo dell'adattatore di alimentazione si scollegli accidentalmente durante l'uso dello strumento, avvolgerlo attorno ai fermacavi.

22 Terminale DC IN

Collegare il cavo di alimentazione dall'adattatore di alimentazione a questo terminale.

23 Connettori MIDI IN/OUT

Il connettore MIDI IN riceve i dati di controllo o delle performance da un altro dispositivo MIDI, come un sequencer esterno, mediante un cavo MIDI. Quando si effettua questo collegamento, è possibile suonare il generatore di suoni interno e controllare vari parametri utilizzando un dispositivo MIDI. Il connettore MIDI OUT, invece, trasmette i dati della performance dallo strumento ad altri dispositivi sotto forma di messaggi MIDI.

24 Jack FOOT SW

Utilizzare il jack Foot Switch per collegare un foot switch opzionale (FC4, FC5, FC7 ecc.) o un controller per charleston (HH65 ecc.) all'unità DTX-MULTI 12.

25 Jack HI-HAT CONTROL

Al jack Hi-hat Control è possibile collegare un controller per charleston opzionale (HH65 ecc.).

26 Jack PAD (da 13 a 17)

A questi jack di ingresso dei trigger è possibile collegare i pad opzionali. Il jack PAD 13 è compatibile con i tipi mono e stereo (a due e a tre zone), mentre i jack PAD 14/15 e PAD 16/17 supportano solo i pad mono (vedere pagina 30).

27 Jack AUX IN

Utilizzare questa presa per cuffia stereo standard per ricevere segnali audio esterni. In questo modo è possibile collegare un lettore MP3 o CD per suonare a tempo con i brani musicali preferiti.

28 Manopola GAIN

Utilizzare questa manopola per regolare il livello di guadagno dell'audio ricevuto dal jack AUX IN. È possibile che sia necessario regolare il guadagno dato che i dispositivi audio esterni trasmettono segnali con volume spesso diverso. Il guadagno viene aumentato ruotando la manopola in senso orario e diminuito ruotandola in senso antiorario.

29 Jack OUTPUT L/MONO e R

Utilizzare questi jack per trasmettere i messaggi stereo di livello linea. Ad esempio, è possibile collegare ogni jack agli ingressi sinistro e destro di un amplificatore o di un mixer stereo esterno utilizzando cavi audio mono. Per l'uscita mono, usare solo il jack L/ MONO.

30 Jack PHONES

Utilizzare questo jack audio standard per collegare delle cuffie stereo.

31 Manopola VOLUME

Utilizzare questa manopola per regolare il livello del segnale audio trasmesso dal jack PHONES. Il volume viene aumentato ruotando la manopola in senso orario e diminuito ruotandola in senso antiorario.

Installazione

Utilizzo con una batteria acustica

Se si intende utilizzare l'unità DTX-MULTI 12 con una batteria acustica, è possibile collegare il modulo di collegamento MAT1 (venduto a parte) nella parte inferiore dell'unità per poterla fissare comodamente a un reggimont o a un'asta di supporto. Per ulteriori dettagli sull'assemblaggio, fare riferimento al Manuale di istruzioni fornito con il modulo MAT1.

Alimentazione

- 1 Assicurarsi che lo switch  (Standby/On) sul pannello posteriore sia spento.

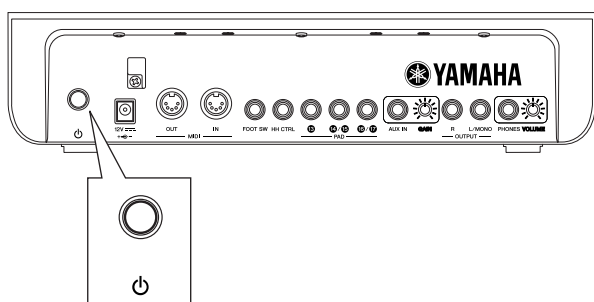

- 2 Collegare il cavo di alimentazione CC dell'alimentatore in dotazione al terminale DC IN sul pannello posteriore. Per evitare che il cavo si scolleghi accidentalmente, avvolgerlo attorno ai fermacavi.

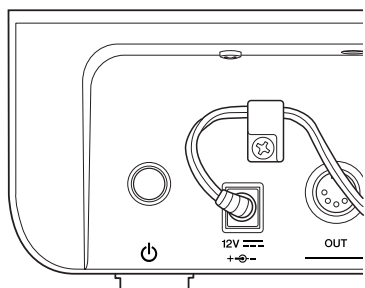

ATTENZIONE

- Accertarsi che il cavo di alimentazione non sia piegato ad angolo acuto quando lo si avvolge sul fermacavi. Ciò potrebbe danneggiare il cavo e causare pericolo di incendio.

- 3 Collegare il cavo di alimentazione CA dell'adattatore a una presa di corrente.

AVVERTENZA

- Utilizzare esclusivamente l'adattatore di alimentazione in dotazione. L'uso di alimentatori diversi potrebbe danneggiare lo strumento, causarne il surriscaldamento o creare pericolo di incendio.
- Accertarsi che la tensione elettrica sia quella corretta per l'adattatore di alimentazione in dotazione.
- L'unità DTX-MULTI 12 continua a caricarsi e a consumare corrente anche se lo switch  (Standby/On) è in posizione (spento). Se si prevede di non utilizzare lo strumento per un periodo di tempo prolungato, accertarsi di scollegare l'adattatore di alimentazione CA dalla presa di corrente.

Collegamento di altoparlanti e/o cuffie

L'unità DTX-MULTI 12 non dispone di altoparlanti incorporati. Per poterne ascoltare il suono, occorre collegare delle cuffie oppure un amplificatore e degli altoparlanti esterni (vedere l'immagine in basso per la descrizione dei collegamenti).

ATTENZIONE

- Ogni volta che si effettuano i collegamenti, assicurarsi che le prese dei cavi utilizzati corrispondano al jack di uscita dell'unità DTX-MULTI 12.

- **Jack OUTPUT L/MONO e R (jack audio mono standard)**

Utilizzare questi jack per collegare lo strumento a un amplificatore e altoparlanti esterni per potersi ascoltare suonare. Se l'amplificatore ha solo un jack di ingresso, collegarlo mediante il jack OUTPUT L/MONO.

- **Jack PHONES (jack audio stereo standard)**

Utilizzare questo jack audio per collegare delle cuffie stereo. Per regolare il volume delle cuffie, utilizzare la manopola VOLUME sul pannello posteriore.

ATTENZIONE

- Per proteggere il proprio udito, evitare di utilizzare le cuffie a livelli di volume eccessivi per lunghi periodi.

Collegamento di altri dispositivi audio

L'audio di un lettore MP3 o CD ricevuto dal jack AUX IN può essere mixato con il suono dell'unità DTX-MULTI 12 e trasmesso tramite i jack OUTPUT (L/MONO e R) e PHONES. Ciò semplifica la possibilità di suonare a tempo con i brani preferiti. Se necessario, è possibile anche regolare il volume mediante la manopola GAIN.

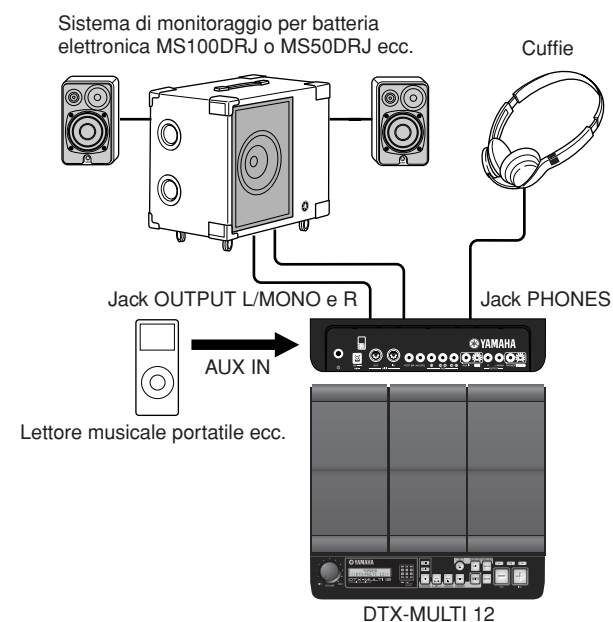

Accensione dell'unità DTX-MULTI 12

- 1 Dopo aver collegato altoparlanti, lettore audio e qualsiasi altra apparecchiatura necessaria, abbassare completamente il volume dell'unità DTX-MULTI 12 e degli altri dispositivi, a scopo precauzionale.
- 2 Premere lo switch  (Standby/On) sul pannello posteriore dell'unità DTX-MULTI 12 per accenderla.

Comparirà la schermata iniziale, seguita dalla pagina Select Kit (Seleziona kit) dell'area delle impostazioni KIT.

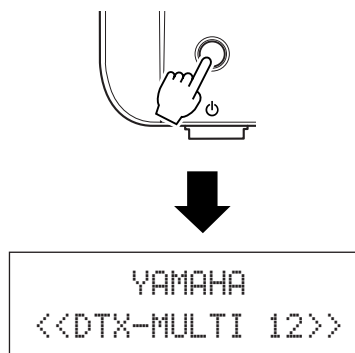

Collegamento di un mixer o di altri dispositivi MIDI

Accertarsi che il volume di tutti i dispositivi sia abbassato al minimo. Accendere i dispositivi nel seguente ordine: ① controller MIDI (dispositivi master), ② ricevitori MIDI (dispositivi slave), ③ apparecchiature audio (mixer, amplificatore, altoparlanti ecc.).

NOTA

- Quando si spegne il sistema, innanzitutto abbassare completamente il volume di ogni dispositivo audio, quindi spegnere ogni dispositivo nell'ordine inverso, ovvero iniziando dalle apparecchiature audio.

Collegamento di un dispositivo di memorizzazione USB

È possibile collegare un dispositivo di memorizzazione USB alla porta USB TO DEVICE sul pannello posteriore dell'unità DTX-MULTI 12.

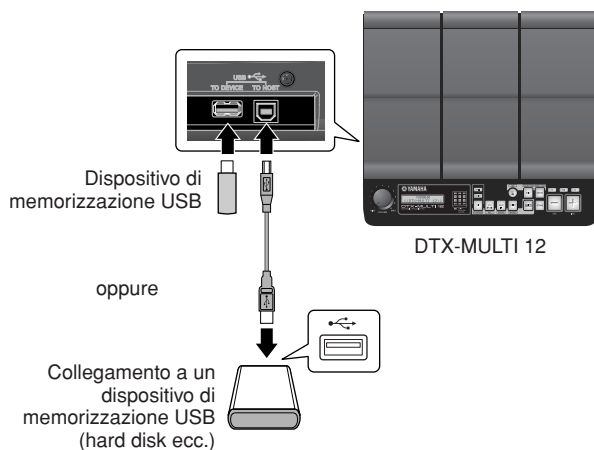

Precauzioni durante l'utilizzo della porta USB TO DEVICE

Ogni volta che si collega un dispositivo USB mediante la porta USB TO DEVICE, fare attenzione a maneggiarlo con cura e a osservare le seguenti precauzioni.

NOTA

- Per ulteriori informazioni sull'uso di un dispositivo USB, fare riferimento al rispettivo Manuale di istruzioni.

● Dispositivi USB supportati

A questo strumento è possibile collegare unità flash, hard disk esterni e altri dispositivi di memorizzazione di massa compatibili con USB.

L'unità DTX-MULTI 12 non supporta necessariamente tutti i dispositivi di memorizzazione USB disponibili in commercio e Yamaha non ne garantisce il funzionamento. Prima di acquistare un dispositivo USB da utilizzare unitamente a questo strumento, rivolgersi al proprio rivenditore Yamaha o a un distributore autorizzato Yamaha (vedere l'elenco alla fine del Manuale di istruzioni) oppure visitare la seguente pagina Web:
<http://dtxdrums.yamaha.com>

NOTA

- Non è possibile utilizzare altri dispositivi USB, ad esempio la tastiera o il mouse di un computer.

● Collegamento di un dispositivo di memorizzazione USB

Prima di collegare un dispositivo di memorizzazione USB, accertarsi che il suo connettore corrisponda alla porta USB TO DEVICE dello strumento e entrambi siano orientati nella stessa direzione.

Questa porta supporta lo standard USB 1.1, ma è possibile anche collegare e utilizzare dispositivi di memorizzazione USB 2.0. In questo caso, la velocità di trasferimento dei dati sarà quella dello standard USB 1.1.

Utilizzo di un dispositivo di memorizzazione USB

Quando si collega un dispositivo di memorizzazione USB, è possibile salvare i dati creati e anche importare impostazioni e file audio.

NOTA

- Sebbene le unità CD-RW e CD-R di tipo USB possano essere utilizzate per caricare dati nello strumento, non possono essere utilizzate per salvare direttamente i dati. È possibile, tuttavia, trasferire i dati su un computer con unità CD-RW o CD-R per scriverli su questo tipo di supporto.

● Formattazione di un dispositivo di memorizzazione USB

Per poter essere utilizzati dallo strumento, è possibile che alcuni dispositivi di memorizzazione USB debbano essere formattati. Per ulteriori informazioni su questa procedura, vedere vedere pagina 97.

⚠ ATTENZIONE

- Quando si formatta un dispositivo di memorizzazione USB, tutti i dati memorizzati al suo interno verranno cancellati definitivamente. Prima di eseguire questa operazione, assicurarsi di copiare in un'altra posizione tutti i dati importanti al suo interno.

● Protezione da scrittura

Alcuni tipi di dispositivi di memorizzazione USB possono protetti da scrittura per impedire la cancellazione involontaria dei dati. Qualora un dispositivo di memorizzazione USB contenga dati importanti, è consigliabile utilizzare questa funzione per impedire cancellazioni involontarie. Se occorre salvare i dati sul dispositivo, assicurarsi di disattivare la protezione da scrittura.

⚠ **ATTENZIONE**

- Se si utilizza un dispositivo di memorizzazione USB autoalimentato, evitare di accenderlo e spegnerlo ripetutamente. Inoltre, evitare di collegare e scollegare spesso i cavi USB. Se non si osserva questa precauzione, l'unità DTX-MULTI 12 potrebbe bloccarsi e smettere di funzionare.
- In nessun caso spegnere un dispositivo di memorizzazione USB collegato o l'unità DTX-MULTI 12 oppure scollegare il dispositivo di memorizzazione mentre vi si accede dall'area delle impostazioni UTILITY per salvare, caricare o eliminare i dati o per eseguirne la formattazione. Se non si osserva questa precauzione, i dati sul dispositivo di memorizzazione USB o sull'unità DTX-MULTI 12 potrebbero essere danneggiati.

Collegamento di altri dispositivi MIDI

Utilizzando cavi MIDI standard (venduti a parte) è possibile collegare altri dispositivi MIDI attraverso i connettori MIDI IN e MIDI OUT. Quando si effettua questo collegamento, è possibile utilizzare l'unità DTX-MULTI 12 per controllare sintetizzatori e altro moduli audio. Inoltre, è possibile suonare il generatore di suoni interno utilizzando i dispositivi MIDI collegati. L'uso delle funzioni MIDI amplia sensibilmente le potenzialità esecutive e di registrazione.

NOTA

- Oltre ai due connettori MIDI incorporati, la porta USB TO HOST può essere utilizzata anche per scambiare i dati MIDI. Per decidere se utilizzare i connettori MIDI o la porta USB TO HOST a questo fine, accedere alla pagina MIDI In/Out della sezione MIDI nell'area delle impostazioni UTILITY (vedere pagina 91).

■ Controllo di un modulo audio o di un sintetizzatore

Utilizzare un cavo MIDI per collegare il connettore MIDI OUT dell'unità DTX-MULTI 12 al connettore MIDI IN del dispositivo da controllare o suonare.

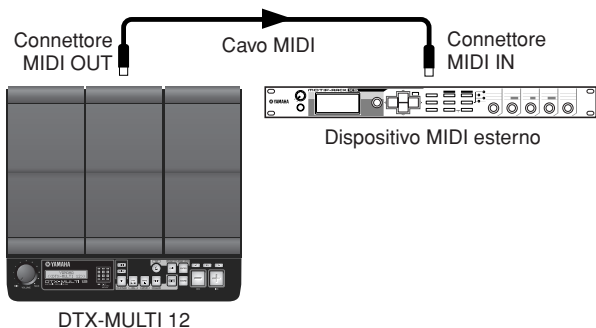

■ Per controllare l'unità DTX-MULTI 12 da un altro dispositivo MIDI

Utilizzare un cavo MIDI per collegare il connettore MIDI IN dell'unità DTX-MULTI 12 al connettore MIDI OUT sul dispositivo di controllo.

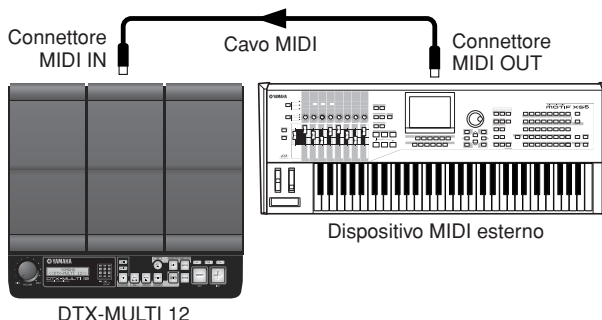

● Sincronizzazione con altri dispositivi MIDI (master e slave)

È possibile sincronizzare la riproduzione dei pattern dell'unità DTX-MULTI 12 con quella di un dispositivo MIDI esterno. Questo strumento e altri dispositivi MIDI utilizzano un clock interno per controllare il tempo della riproduzione. Quando si sincronizzano due dispositivi di questo tipo, occorre pertanto specificare il clock che verrà utilizzato da entrambi. Il dispositivo impostato in modo da utilizzare il proprio clock interno serve come riferimento per tutti i dispositivi collegati ed è definito strumento "master". I moduli collegati e impostati in modo da utilizzare il clock esterno sono invece chiamati "slave". Ad esempio, se si collegano i dispositivi come indicati nella figura in alto e si desidera registrare i dati riprodotti dal dispositivo MIDI esterno come pattern sull'unità DTX-MULTI 12, occorre impostare il dispositivo MIDI esterno come master; inoltre, l'unità DTX-MULTI 12 deve essere configurata in modo da utilizzare un clock esterno per la sincronizzazione. Per fare ciò, premere il pulsante [UTILITY] per accedere all'area delle impostazioni UTILITY, andare alla sezione MIDI (UTIL6) premendo i pulsanti [\leftarrow]/[\rightarrow], quindi premere il pulsante [ENTER]. Andare alla pagina MIDI Sync (UTIL6-6) premendo i pulsanti [\leftarrow]/[\rightarrow] e impostare il parametro MIDI Sync su "ext" o "auto".

```
UTIL6-6  <MIDI>
MIDI Sync=ext
oppure AUTO
```

NOTA

- Per impostazione predefinita, il parametro MIDI Sync è impostato su "auto".

Collegamento a un computer

Sebbene l'unità DTX-MULTI 12 sia eccezionalmente potente e versatile, il collegamento a un computer, mediante cavo USB, ne aumenta le potenzialità e la versatilità. Quando si effettua questo collegamento, è possibile trasferire liberamente i dati MIDI tra lo strumento e il computer. Questa sezione contiene informazioni su come eseguire i collegamenti necessari.

NOTA

- Poiché l'unità DTX-MULTI 12 non dispone di altoparlanti incorporati, per poterne ascoltare il suono occorre collegare delle cuffie oppure un amplificatore e degli altoparlanti esterni. Per informazioni dettagliate, vedere pagina 10.
- Il cavo USB non è incluso nella confezione. Per effettuare il collegamento a un computer, utilizzare un cavo USB di tipo A-B lungo al massimo tre metri.

- 1 Scaricare sul computer la versione più recente del driver USB-MIDI visitando la pagina Web riportata di seguito. Dopo aver fatto clic sul pulsante Download (Scarica), salvare il file compresso in una posizione sul computer e decomprimerlo.**

http://www.global.yamaha.com/download/usb_midi/

NOTA

- Ulteriori informazioni sui requisiti di sistema sono disponibili nella pagina Web riportata in alto.
- Il driver USB-MIDI potrebbe essere modificato e aggiornato senza notifica. Prima di eseguirne l'installazione, visitare la pagina Web indicata in alto per controllare le relative informazioni e verificare di disporre della versione più aggiornata.

- 2 Installare il driver USB MIDI nel computer.**

Per informazioni sull'installazione, consultare la guida del programma di installazione del driver. Se viene specificato che il prodotto Yamaha deve essere collegato al computer, fare ciò come descritto di seguito.

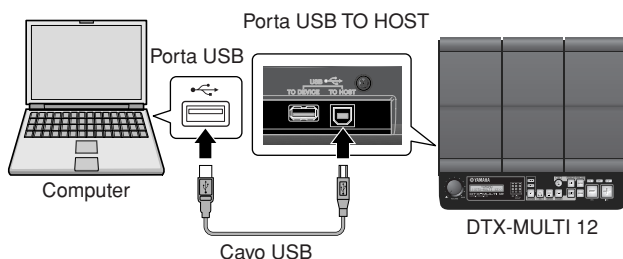

- 3 Per abilitare lo scambio dei dati MIDI mediante la porta USB TO HOST, premere il pulsante [UTILITY] per accedere all'area delle impostazioni UTILITY, quindi andare alla pagina MIDI In/Out (UTIL6-9).**

```
UTIL6-9 <MIDI>
MIDI IN/OUT=MIDI
```

- 4 Impostare il parametro MIDI IN/OUT su "USB" mediante il pulsante [+ / INC], se necessario.**

```
UTIL6-9 <MIDI>
MIDI IN/OUT=USB
```

- 5 Premere il pulsante [STORE] per salvare questa impostazione.**



Precauzioni durante l'utilizzo della porta USB TO HOST

Quando si effettua il collegamento a un computer tramite la porta USB TO HOST, attenersi alle precauzioni riportate di seguito. La mancata osservanza di queste precauzioni potrebbe comportare il blocco del computer e il danneggiamento o la perdita dei dati. Se il computer o l'unità DTX-MULTI 12 si blocca, riavviare l'applicazione in uso, riavviare il computer oppure spegnere e riaccendere lo strumento.

⚠ ATTENZIONE

- Utilizzare un cavo USB di tipo A-B di lunghezza non superiore a 3 metri.
- Prima di collegare il computer mediante la porta USB TO HOST, chiudere eventuali modalità di risparmio energetico (come sospensione, sleep e standby) del computer.
- Prima di accendere l'unità DTX-MULTI 12, collegare il computer alla porta USB TO HOST.
- Accertarsi di effettuare sempre quanto raccomandato di seguito prima di accendere o spegnere lo strumento o di collegare o scollegare il cavo USB.
 - Chiudere tutte le applicazioni.
 - Assicurarsi che nessun dato sia inviato dall'unità DTX-MULTI 12. I dati vengono trasmessi colpendo i pad o suonando i pattern.
- Se è collegato un computer, far trascorrere almeno 6 secondi tra l'accensione e lo spegnimento dello strumento e il collegamento e lo scollegamento del cavo USB.

Creazione di musica con un computer

Registrazione dei dati delle performance con l'unità DTX-MULTI 12 mediante un'applicazione DAW

In questa sezione viene descritto come registrare le proprie performance mediante un'applicazione DAW in esecuzione sul computer collegato.

Quando si suona per effettuare una registrazione su computer, i dati prodotti dalla percussione dei pad vengono solitamente inviati al computer, quindi reinviati allo strumento in modo che venga suonato il generatore di suoni interno. Se si attiva il controllo locale dell'unità DTX-MULTI 12 mediante la pagina Local Control (UTIL6-5) dell'area delle impostazioni UTILITY, i dati della performance verranno inviati direttamente anche al generatore di suoni. Di conseguenza, i dati diretti e quelli reinviati si sovrappongono, dando l'idea che i pad vengano colpiti due volte.

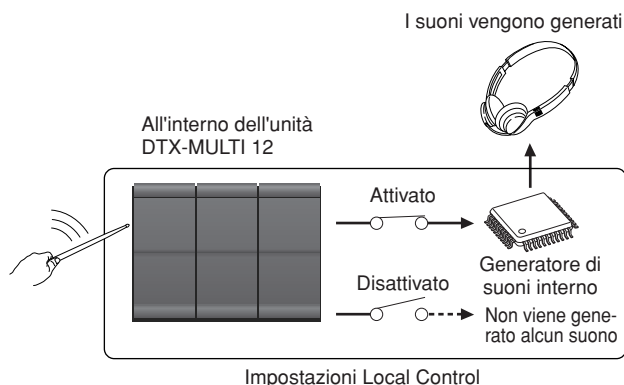

Gran parte delle applicazioni DAW consente di attivare il MIDI Thru, quindi è possibile configurare il sistema come illustrato di seguito, disattivando il controllo locale dell'unità DTX-MULTI 12 in modo che l'applicazione DAW reinvii i dati della performance al generatore di suoni. In questo modo, è possibile registrare le performance con grande comodità, senza che i colpi sui pad vengano percepiti due volte.

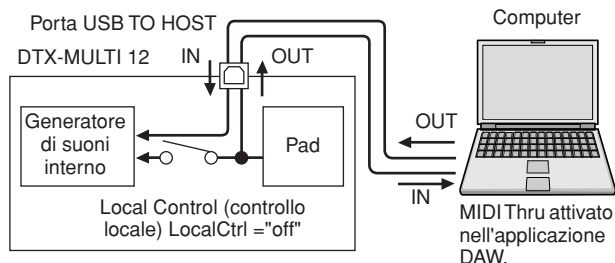

NOTA

- DAW è l'abbreviazione di Digital Audio Workstation (workstation audio digitale). È possibile utilizzare applicazioni DAW come Cubase per registrare, modificare e mixare audio e dati MIDI su computer.

Di seguito viene descritto come configurare i parametri per registrare le performance, prima sullo strumento e quindi nell'applicazione DAW.

● Impostazioni dell'unità DTX-MULTI 12

Disattivare il controllo locale come segue.

- 1 Premere il pulsante [UTILITY] per accedere all'area delle impostazioni UTILITY, andare alla sezione MIDI (UTIL6) premendo i pulsanti [<]/[>], quindi premere il pulsante [ENTER].**

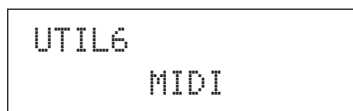

- 2 Andare alla pagina Local Control (UTIL6-5) premendo i pulsanti [<]/[>].**

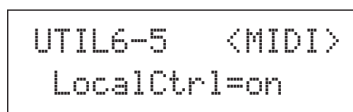

- 3 Impostare il parametro LocalCtrl su "off" mediante il pulsante [-/DEC], se necessario.**

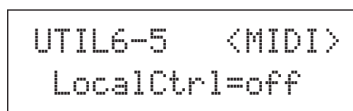

- 4 Premere il pulsante [STORE] per salvare questa impostazione.**

Dopo aver disattivato il controllo locale, i dati della performance prodotti dalla percussione dei pad non verranno inviati al generatore di suoni interno.

● Impostazione dei parametri dell'applicazione DAW

Attivare la funzione MIDI Thru nell'applicazione DAW. Questa impostazione fa sì che i dati della performance, quando vengono registrati su una traccia nell'applicazione, vengano reinviiati anche al sistema MIDI esterno.

Ad esempio, si supponga di voler registrare dati di performance nella traccia 3 dell'applicazione DAW e che il canale MIDI 1 sia stato impostato per reinvviare questi dati. Se la funzione MIDI Thru è attivata per la traccia 3, l'applicazione DAW reinvierà i dati della performance all'unità DTX-MULTI 12 quando vengono registrati e il generatore di suoni interno allo strumento verrà attivato come se lo si stesse suonando direttamente (sul canale 1).

NOTA

- Per ulteriori informazioni sull'attivazione della funzione MIDI Thru, fare riferimento al Manuale di istruzioni dell'applicazione DAW.
- Se il controllo locale dell'unità DTX-MULTI 12 e la funzione MIDI Thru dell'applicazione DAW sono disattivati, i dati della performance non verranno inviati al generatore di suoni interno, né direttamente né indirettamente. Di conseguenza, non verrà generato alcun suono.

■ Suonare l'unità DTX-MULTI 12 utilizzando i dati MIDI di un'applicazione DAW

Come descritto di seguito, è possibile configurare l'unità DTX-MULTI 12 in modo che funga da generatore di suoni multitimbrico per l'applicazione DAW. In questo modo è possibile integrare facilmente l'eccezionale generatore di suoni MIDI dello strumento con il proprio impianto di produzione musicale. Per informazioni su come collegare l'unità DTX-MULTI 12 al computer, vedere pagina 13.

- 1 Impostare ogni traccia nell'applicazione DAW in modo da trasmettere i dati MIDI all'unità DTX-MULTI 12.**
- 2 Suonare i dati di performance MIDI mediante l'applicazione DAW.**

Configurazione del controllo remoto per Cubase

Grazie a una funzione specifica, l'unità DTX-MULTI 12 può fungere da controller remoto per Cubase. Ad esempio, è possibile attivare la funzione di trasporto di Cubase, attivarne o disattivarne il metronomo e controllare molte altre funzioni dal pannello frontale dello strumento, il che consente di migliorare sensibilmente l'efficacia del flusso di lavoro di produzione musicale.

■ Impostazioni del computer

Quando si configura la prima volta il controllo remoto per Cubase, attenersi alla seguente procedura per impostare correttamente il computer.

1 Scaricare la versione più recente dell'estensione per DTX-MULTI 12 dalla pagina Web riportata di seguito.

Salvare il file compresso in una posizione sul computer e decomprimerlo.

<http://dtxdrums.yamaha.com>

NOTA

- Assicurarsi che sul computer sia installato il driver USB MIDI più recente (vedere pagina 13).
- Ulteriori informazioni sui requisiti di sistema sono disponibili nella pagina Web riportata in alto.
- L'estensione per DTX-MULTI 12 potrebbe essere modificata e aggiornata senza notifica. Prima di eseguirne l'installazione, visitare la pagina Web indicata in alto per controllare le relative informazioni e verificare di disporre della versione più aggiornata.

2 Eseguire l'estensione per DTX-MULTI 12 e seguire le istruzioni di installazione. Per ulteriori informazioni, fare riferimento al Manuale di istruzioni fornito con il file scaricato.

■ Impostazioni dell'unità DTX-MULTI 12

Ogni volta che si desidera utilizzare la funzione Cubase Remote (Controllo remoto per Cubase), effettuare i seguenti passaggi sull'unità DTX-MULTI 12.

1 Nell'area delle impostazioni UTILITY, accedere alla pagina MIDI In/Out (UTIL6-9) e impostare MIDI IN/OUT su "USB".

```
UTIL6-9  <MIDI>
MIDI IN/OUT=USB
```

2 Accertarsi che l'unità DTX-MULTI 12 sia collegata correttamente al computer, quindi avviare Cubase.

Per ulteriori informazioni sui collegamenti, vedere pagina 13.

3 Tenere premuto il pulsante [SHIFT] e premere il pulsante [MIDI].

Comparirà il messaggio "Cubase Remote", che conferma che la funzione è stata attivata.

```
<<  Cubase  >>
<<  Remote  >>
```

NOTA

- Una volta attivata la modalità Cubase Remote, si accenderanno i pulsanti del pannello frontale che possono essere utilizzati.

4 Per disattivare la modalità Cubase Remote, tenere premuto il pulsante [SHIFT] e premere il pulsante [MIDI].

■ Funzioni dei pulsanti in modalità Cubase Remote

NOTA

- Per ulteriori informazioni sul funzionamento della modalità Cubase Remote, fare riferimento al Manuale di istruzioni fornito con il file scaricato.

Pulsante	Operazione
[SHIFT] + [MIDI]	Attiva e disattiva la funzione Cubase Remote.
[KIT]	Apri la finestra VSTi.
[PTN]	Avvia e interrompe la riproduzione.
[SHIFT] + [PTN]	Avvia la registrazione.
[-/DEC], [+/INC]	Aumenta o diminuisce un valore preset di 1.
[<]	Manda indietro la funzione di trasporto (REW).
[>]	Manda avanti la funzione di trasporto (FF).
[VA]	Riporta la funzione di trasporto all'inizio della song (TOP).
	Attiva e disattiva il clic del metronomo.

Generazione dei suoni con i pad

Per iniziare a divertirsi subito con l'unità DTX-MULTI 12, in questa sezione vengono spiegate le procedure di base per suonare i pad con le bacchette (vendute a parte), quindi viene descritto come selezionare i vari kit, ovvero i gruppi di suoni per i pad.

Nomi dei pad

Come indicato di seguito, i numeri da 1 a 12 sono assegnati ai pad incorporati. Questi numeri sono visualizzati, inoltre, nelle posizioni corrispondenti all'interno dell'indicatore pad e si accendono quando si colpisce il pad associato.

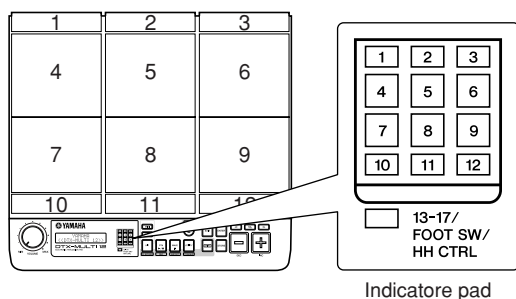

⚠ ATTENZIONE

- Non introdurre le dita nelle fessure presenti tra i 1-3 o nel corpo in plastica dello strumento. La mancata osservanza di tale precauzione potrebbe causare lesioni da schiacciamento o di altro tipo.

Percussione dei pad

Quando si suonano i pad da 4 a 9, ovvero i pad principali, occorre cercare di colpire il centro del pad con la punta della bacchetta.

● Suonare i pad da 4 a 9



Area della bacchetta da utilizzare Punta



Quando, invece, si suonano i pad da 1 a 3 e quelli da 10 a 12, ovvero i pad rim, occorre cercare di colpire il centro del pad con il lato della bacchetta.

● Suonare i pad da 1 a 3 e da 10 a 12



Area della bacchetta da utilizzare

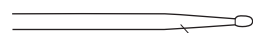

Lato della bacchetta

È possibile anche regolare la sensibilità dei pad in modo da suonarli con le mani (vedere pagina 19).

**NOTA**

- A ogni pad è possibile assegnare suoni di batteria o di altri strumenti musicali, detti "voci preset", o anche frasi ritmiche o musicali, dette "pattern". Ogni volta che si colpisce un pad a cui è assegnato un pattern, questo verrà riprodotto una sola volta (one-shot) o più volte (loop) e la spia corrispondente nell'indicatore pad si illuminerà. Se si colpisce di nuovo un pad a cui è assegnato un pattern in loop, questo verrà interrotto e la spia si spegnerà.
- Se si assegnano pattern in loop a più pad e non si sa più quale è in fase di riproduzione, è possibile disattivare l'audio di tutti i suoni tenendo premuto il pulsante [SHIFT] e premendo il pulsante [EXIT].
- Se un pad viene colpito troppo leggermente o molto vicino a un bordo o a un angolo, la spia corrispondente nell'indicatore pad potrebbe non accendersi.

■ Riduzione del suono

È possibile porre una mano su uno strumento a percussione per ridurne in parte o del tutto il suono. I pad dell'unità DTX-MULTI 12 supportano questo tipo di tecnica esecutiva. Inoltre, se a un pad sono assegnati più suoni, è possibile utilizzare questa tecnica per passare da un suono a un altro al fine di creare performance più espressive.

NOTA

- Per ulteriori dettagli su come passare da un suono all'altro con questa tecnica esecutiva, vedere pagina 51.

Selezione di un kit preset

Per "kit" si intende un gruppo di suoni (ad esempio voci preset, wave e pattern) generati quando si colpisce ogni pad. L'unità DTX-MULTI 12 è dotata di una vasta gamma di kit preset creati appositamente per questo strumento. Seguendo la procedura descritta di seguito, è possibile selezionare vari kit per ascoltare alcuni dei suoni incredibili che questo strumento è in grado di riprodurre.

NOTA

- Le schermate riportate in questo Manuale di istruzioni hanno solo scopo informativo e potrebbero differire da quanto visualizzato sull'unità DTX-MULTI 12.

1

Premere il pulsante [KIT] per accedere alla pagina Select Kit (Seleziona kit).

Il pulsante [KIT] si accende.



```
KIT1
P001:PercsMaster
```

2

Per selezionare un nuovo kit di batteria, utilizzare i pulsanti [-/DEC] e [+/INC].

Provare a suonare ogni pad con i vari tipi di kit.

NOTA

- Alcuni kit preset sono stati creati appositamente per suonare con le mani. Selezionandone uno, comparirà l'icona di una mano, come indicato di seguito.

- **Kit specifici per suonare con le mani**

```
KIT1  🖐️
P001:PercsMaster
```

- I kit preceduti dalla lettera "U" sono kit User, ovvero definiti dall'utente. Con questi kit è possibile creare e salvare gruppi personalizzati di voci, pattern e wave preset.

- **Kit definiti dall'utente**

```
KIT1
U001:User Kit
```

Inizia con la lettera "U"

Assegnazione delle voci preset ai pad

Nel seguente esempio viene creato un kit utente mediante la sostituzione di uno dei suoni assegnati ai pad di un kit preset. In particolare, viene assegnata una voce al pad 4 dal kit selezionato, quindi il kit viene salvato nel kit utente U001 (vuoto).

- 1** Premere il pulsante [KIT] per accedere alla pagina Select Kit.

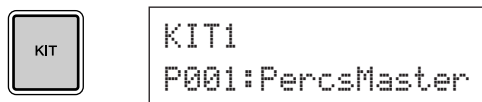

- 2** Per selezionare il kit su cui lavorare, utilizzare i pulsanti [-/DEC] e [+/INC].

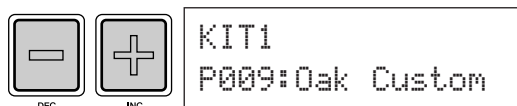

- 3** Premere il pulsante [VOICE] per accedere alla pagina Select Voice (Seleziona voce).

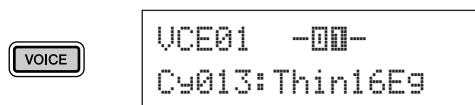

- 4** Colpire il pad 4 per selezionarlo e modificare il numero visualizzato del pad in -00-.

In alternativa, è possibile spostare il cursore lampeggiante sul numero del pad, quindi cambiarlo da -00- a -00- mediante i pulsanti [-/DEC] e [+/INC].

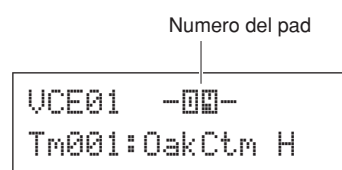

- 5** Selezionare la voce da assegnare al pad 4.

Spostare il cursore lampeggiante sul parametro più a sinistra rispetto alla riga inferiore di testo, quindi utilizzare i pulsanti [-/DEC] e [+/INC] per selezionare la categoria di voci e il numero di voce da assegnare.

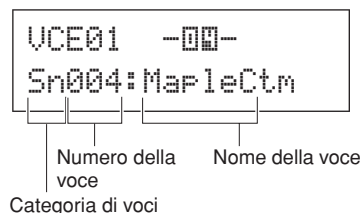

Categorie di voci

Le voci simili sono raggruppate in categorie. Oltre a strumenti melodici come timpani e marimba, si possono selezionare categorie di voci che contengono pattern preset, pattern utente e wave. Per ulteriori informazioni, vedere il documento Elenco dati.

6 Premere il pulsante [STORE] per memorizzare il kit modificato come kit utente.

Come indicato nella figura, selezionare il kit utente U001 vuoto utilizzando i pulsanti [-/DEC] e [+ /INC], se necessario, quindi premere il pulsante [ENTER].

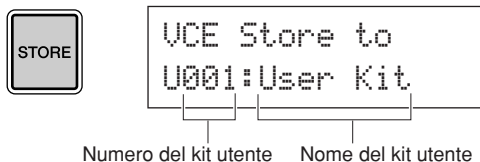

NOTA

- Il pulsante [STORE] si accende ogni volta che le impostazioni vengono modificate, ma non sono ancora memorizzate nella memoria interna dell'unità DTX-MULTI 12 e si spegne quando le impostazioni modificate vengono salvate.

7 Quando viene chiesto di confermare la memorizzazione del kit, premere il pulsante [ENTER] per proseguire.

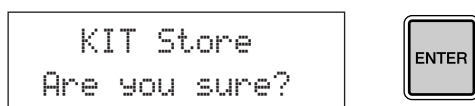

⚠ ATTENZIONE

- Durante il salvataggio dei dati viene visualizzato il messaggio "Please keep power on..." (Non spegnere lo strumento...). È fondamentale non spegnere l'unità DTX-MULTI 12 finché questo messaggio non scompare. In caso contrario, i dati di tutti i kit utente potrebbero andare persi definitivamente.

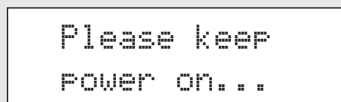

8 Selezionare il pad utente U001 e colpire il pad 4 per ascoltare la voce assegnata.

■ Livelli

Mediante la funzione Layer (Livelli), è possibile assegnare più voci a un singolo pad o a un controller esterno. È possibile configurare fino a quattro livelli (da A a D) per pad, pertanto su ogni pad si possono suonare fino a quattro voci diverse. Inoltre, si possono utilizzare varie modalità di riproduzione per le voci assegnate ai livelli. Ad esempio, possono essere attivate contemporaneamente, se ne può suonare una diversa ogni volta che si colpisce il pad oppure si possono attivare e disattivare a ogni colpo. Per i dettagli sui livelli, vedere pagina 32.

■ Suonare con le mani

L'unità DTX-MULTI 12 dispone di vari kit preset specifici per suonare con le mani piuttosto che con le bacchette. Come descritto di seguito, è possibile anche regolare la sensibilità dei pad in modo da attivare una configurazione ideale per suonare con le mani.

● Impostazione della sensibilità dei pad per suonare con le mani

- ① Tenere premuto il pulsante [SHIFT] e premere il pulsante [UTILITY] per accedere all'area delle impostazioni Trigger. Viene visualizzata la pagina Select Trigger Setup (Seleziona configurazione trigger).

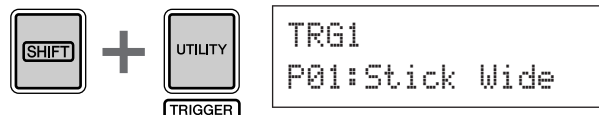

- ② Utilizzare i pulsanti [-/DEC] e [+ /INC] per selezionare la configurazione trigger "P04: Hand" o "P05: Finger".

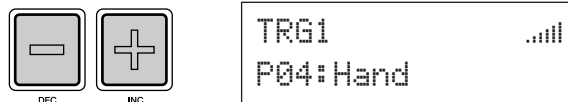

NOTA

- Ogni volta che si seleziona un kit preset specifico per le percussioni con le mani, la sensibilità dei pad, ovvero la configurazione di trigger, cambia automaticamente per adattarsi a questo tipo di tecnica esecutiva.
- Se la sensibilità dei pad è molto elevata, è più probabile che si verifichi un fenomeno detto "crosstalk", ovvero un'interferenza che si verifica poiché gli altri pad suonano a causa della vibrazione sul pad suonato effettivamente.
- Per informazioni dettagliate su come configurare le impostazioni nell'area delle impostazioni Trigger, vedere pagina 99.

Ascolto dei pattern

L'unità DTX-MULTI 12 contiene moltissime frasi melodiche e ritmiche, dette "pattern preset". I primi tre pattern (da ♪P001 a ♪P003) sono stati creati specificatamente per dare una dimostrazione della vasta gamma di suoni che l'unità DTX-MULTI 12 è in grado di generare. I pattern dal numero ♪P004 in su si possono assegnare liberamente ai pad per utilizzarli nei kit di batteria utente.

Ascolto dei pattern demo

1 Premere il pulsante [PTN] per accedere alla pagina Select Pattern (Seleziona pattern).

Il pulsante [PTN] si accende. I pattern demo sono numerati da ♪P001 a ♪P003.



```
PTN1  ♪=120 4/4
♪P001:Demo 01
```

2 Per interrompere la riproduzione di un pattern demo, premere di nuovo il pulsante [PTN].

Il pulsante [PTN] lampeggerà mentre il pattern demo viene eseguito e il suo nome verrà visualizzato tra "<<" e ">>" nella riga superiore di testo. Inoltre, nella riga inferiore di testo compare il nome del kit utilizzato per la riproduzione del pattern demo.



```
<<Demo 01>>
P039:Orchestra
```

3 Per arrestare il pattern demo, premere qualsiasi pulsante tranne [SHIFT].

Ascolto dei pattern preset

1 Premere il pulsante [PTN] per accedere alla pagina Select Pattern (Seleziona pattern).

2 Selezionare il pattern preset che si desidera ascoltare utilizzando i pulsanti [-/DEC] e [+ /INC].

Selezionare un pattern preset dal numero ♪P004 in poi.

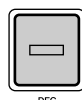

```
PTN1  ♪=120 4/4
♪P004:80s Electro
```

3 Per interrompere la riproduzione di un pattern preset selezionato, premere di nuovo il pulsante [PTN].

Il pulsante [PTN] lampeggia mentre il pattern preset viene eseguito.



4 Premere il pulsante [PTN] nella pagina Select Pattern (PTN1) per arrestare il pattern.

NOTA

- Per assegnare un pattern preset a un pad, seguire la procedura descritta a pagina 18 e al punto 5 selezionare il pattern preset invece di una voce preset.

Creazione di pattern personalizzati

Mediante l'unità DTX-MULTI 12 è possibile anche creare pattern utente registrando le proprie performance. Come nel caso dei pattern preset, questi pattern utente possono essere assegnati liberamente ai pad e quindi riprodotti.

Registrazione della performance come pattern

Attenersi alla seguente procedura per creare un pattern utente mediante la registrazione di una performance e assegnare il pattern al pad 6.

- 1** Premere il pulsante [PTN] per accedere all'area delle impostazioni Pattern e selezionare un pattern utente vuoto con i pulsanti [-/DEC] e [+ /INC].

I pattern utente vuoti sono contrassegnati dalla dicitura "Empty Ptn".



```
PTN1  J=120 4/4
JU003:Empty Ptn
```

Nome del pattern

ATTENZIONE

- Se si seleziona un pattern utente che già contiene dati, la performance verrà aggiunta ai dati dopo averla registrata. Per evitare questo risultato, assicurarsi di selezionare un pattern utente vuoto per la registrazione.

NOTA

- Se per la registrazione si seleziona un pattern utente che già contiene dati, si possono aggiungere altri dati al pattern durante la registrazione.
- È possibile unire tra loro due pattern esistenti per creare un nuovo pattern utente (vedere pagina 79).

- 2** Premere il pulsante [KIT] per aprire la pagina Select Kit e selezionare con i pulsanti [-/DEC] e [+ /INC] il kit di batteria da utilizzare per registrare il pattern.



```
KIT1
P001:PercsMaster
```

- 3** Per attivare la modalità di registrazione, tenere premuto il pulsante [SHIFT] e premere il pulsante [PTN].

Il pulsante [PTN] diventa di colore rosso.



```
REC  J=120 4/4
Meas=004 Q=J ->
```

NOTA

- Se si seleziona un pattern preset quando si attiva la modalità di registrazione, la performance verrà registrata in un pattern utente vuoto.

- 4** Impostare le condizioni di registrazione desiderate.

Nella schermata Record Mode (REC) è possibile impostare il tempo e la relativa indicazione del metronomo da ascoltare durante la registrazione, la lunghezza del pattern in misure e vari altri parametri. Spostare il cursore lampeggiante sul parametro desiderato con i pulsanti [<], [VA] e [>], quindi modificare l'impostazione mediante i pulsanti [-/DEC] e [+ /INC].

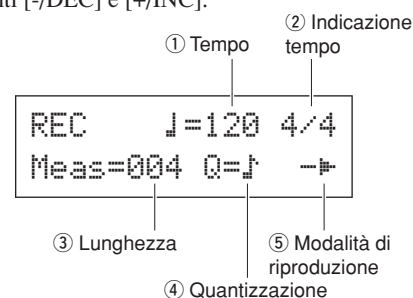

- 1 Tempo:** la velocità del pattern, espressa in battute al secondo.
- 2 Indicazione tempo:** l'indicazione del tempo del pattern da registrare.
- 3 Lunghezza:** la lunghezza del pattern, espressa in misure.
- 4 Quantizzazione:** la precisione di correzione del tempo per il pattern registrato.
- 5 Modalità di riproduzione:** il tipo di pattern da registrare, ad esempio one-shot o loop.

5 Premere il pulsante [PTN] per avviare la registrazione.

L'unità DTX-MULTI 12 conterà due misure a vuoto introduttive. Suonare il pattern da registrare a tempo con il clic del metronomo.

Misura attualmente registrata



```
REC Meas= 001
Now Recording...
```

⚠ ATTENZIONE

- Evitare di spegnere l'unità DTX-MULTI 12 durante la registrazione per non perdere tutti i dati dei pattern utente.

6 La registrazione termina automaticamente dopo il numero di misure impostato come lunghezza del pattern al punto 4.

Durante il salvataggio dei dati viene visualizzato brevemente il messaggio "Please keep power on..." (Non spegnere lo strumento...).

```
Please keep
power on...
```

⚠ ATTENZIONE

- Evitare di spegnere l'unità DTX-MULTI 12 durante mentre il messaggio "Please keep power on..." è visualizzato per non perdere tutti i dati dei pattern utente.

NOTA

- È possibile arrestare la registrazione in qualunque momento premendo il pulsante [PTN]. Verranno memorizzati tutti i dati della performance registrati fino a quel momento.
- Se al punto 4 è stata selezionata la riproduzione in loop, è possibile arrestare la registrazione premendo il pulsante [PTN].

7 Quando compare la pagina Pad Assign (Assegna pad), colpire il pad 6 per visualizzare il numero di pad e premere il pulsante [ENTER].

In alternativa, è possibile utilizzare i pulsanti [-/DEC] e [+/INC] per selezionare il pad in questa pagina.

```
REC
PadAssign=00
```

Numero del pad

NOTA

- Se si imposta PadAssign su "off", il pattern registrato non verrà assegnato ad alcun pad.
- Sebbene sia possibile assegnare il pattern registrato a qualsiasi pad, si consiglia di utilizzarne uno del kit di batteria selezionato al punto 1. Se lo si assegna al pad di un altro kit, la riproduzione del pattern potrebbe essere diversa da quanto registrato.

8 Premere il pulsante [KIT] per accedere all'area delle impostazioni KIT.



```
KIT1
P001:PercsMaster
```

9 Premere il pulsante [STORE] per memorizzare il kit corrente e il nuovo pattern assegnato come kit utente.

Come indicato nella figura, selezionare un kit utente vuoto utilizzando i pulsanti [-/DEC] e [+/INC], quindi premere il pulsante [ENTER].



```
UCE Store to
U001:User Kit
```

Numero del kit utente Nome del kit utente

10 Quando viene chiesto di confermare la memorizzazione del kit, premere il pulsante [ENTER] per proseguire.

```
KIT Store
Are you sure?
```



⚠ ATTENZIONE

- Durante il salvataggio dei dati viene visualizzato il messaggio "Please keep power on..." (Non spegnere lo strumento...). È fondamentale non spegnere l'unità DTX-MULTI 12 finché questo messaggio non scompare. In caso contrario, i dati di tutti i kit utente potrebbero andare persi definitivamente.

```
Please keep
power on...
```

11 Selezionare il kit di batteria memorizzato e colpire il pad 6 per ascoltare il pattern assegnato.



NOTA

- Sull'unità DTX-MULTI 12 si possono registrare fino a 50 pattern utente. Se si tenta di registrarne un numero maggiore, verrà visualizzato il messaggio "Seq data is not empty" (I dati del sequencer non sono vuoti) e la registrazione verrà interrotta. In questo caso, eliminare i pattern utente indesiderati (vedere pagina 79) e iniziare di nuovo la registrazione.

Salvataggio dei dati su un dispositivo di memorizzazione USB

I dati che si creano, ad esempio kit e pattern utente, si possono salvare come file combinati in un dispositivo di memorizzazione USB. L'esempio riportato di seguito dimostra come creare su questo dispositivo un singolo file contenente tutti i dati creati o modificati nelle varie aree delle impostazioni dell'unità DTX-MULTI 12.

1 Collegare un dispositivo di memorizzazione USB alla porta USB TO DEVICE sul pannello laterale.

NOTA

- Per ulteriori informazioni sui dispositivi di memorizzazione USB, vedere la sezione Collegamento di un dispositivo di memorizzazione USB a pagina 11.

2 Premere il pulsante [UTILITY] per accedere all'area delle impostazioni UTILITY, utilizzare i pulsanti [<]/[>] per accedere alla sezione FILE (UTIL7), quindi premere il pulsante [ENTER].

```
UTIL7
      FILE
```

3 Accedere alla pagina Save File (UTIL7-1) premendo i pulsanti [<]/[>], se necessario, quindi premere il pulsante [ENTER].

```
UTIL7-1
      Save File
```

4 Impostare il parametro Type (Tipo) su "All" (Tutti) utilizzando i pulsanti [-/DEC] e [+ /INC], se necessario.

Dopo aver effettuato questa impostazione, premere il pulsante [ENTER].

```
UTIL7-1-1
Type=All
```

NOTA

- Per ulteriori informazioni sul salvataggio dei dati con il parametro Type impostato su un valore diverso da "All", vedere pagina 93.

5 Immettere un nome per il file da salvare.

Per informazioni dettagliate sull'immissione dei caratteri e sui tipi di carattere che si possono utilizzare per i nomi dei file (vedere pagina 47).

```
UTIL7-1-2
Name[      ]
```

NOTA

- La lunghezza massima dei nomi dei file è di otto caratteri.

6 Dopo aver immesso il nome desiderato, premere il pulsante [ENTER].

Viene chiesto di confermare il salvataggio del file e il pulsante [ENTER] lampeggia.

```
Save File
Are you sure?
```

7

Per proseguire, premere di nuovo il pulsante [ENTER].

Se il dispositivo di memorizzazione USB contiene un file con lo stesso nome, verrà chiesto di confermarne la sovrascrittura. Se il file non è più necessario e può essere sovrascritto, premere il pulsante [ENTER]. Se, invece, il vecchio file contiene dati importanti, premere il pulsante [EXIT] per tornare alla pagina Name (Nome) e ripetere la procedura a partire dal punto 5 specificando un nome file diverso.

Durante il salvataggio dei dati comparirà il messaggio "Now saving... [EXIT] to cancel" (Salvataggio in corso... premere [EXIT] per annullare). Quando i dati sono stati salvati, comparirà il messaggio "Completed." (Operazione completata.) e verrà visualizzata di nuovo la pagina Save File (UTIL7-1) indicata al punto 4.

```
Now Saving
[EXIT] to cancel
```



```
Completed
```

 **ATTENZIONE**

- Durante il caricamento o il salvataggio dei dati, evitare di scollegare il dispositivo di memorizzazione USB dalla porta USB TO DEVICE oppure spegnere il dispositivo di memorizzazione USB o l'unità DTX-MULTI 12. Se non si osserva questa precauzione, i dati sul dispositivo di memorizzazione USB o sull'unità DTX-MULTI 12 potrebbero venire danneggiati definitivamente.

 **ATTENZIONE**

- Accertarsi sempre di scollegare i dispositivi di memorizzazione USB dall'unità DTX-MULTI 12 prima di iniziare a suonare. Nel caso si colpisse accidentalmente un dispositivo di memorizzazione mentre si suona, questo potrebbe essere danneggiato definitivamente e tutti i dati al suo interno potrebbero andare persi.

Importazione dei file audio

Utilizzando un dispositivo di memorizzazione USB è possibile importare i file audio WAV e AIFF dal computer e altri supporti nell'unità DTX-MULTI 12. Queste voci, dette anche "wave", possono essere assegnate ai pad come qualsiasi altra voce preset.

NOTA

- L'unità DTX-MULTI 12 supporta esclusivamente l'utilizzo di file audio a 16 bit. Se i file audio che si desidera utilizzare sono stati registrati con una profondità di bit diversa, convertirli a 16 bit utilizzando, ad esempio, il software DAW fornito in dotazione. Per ulteriori informazioni sul metodo di conversione, fare riferimento al manuale del software DAW.
- L'unità DTX-MULTI 12 è in grado di importare file audio di lunghezza non superiore a 23 secondi circa (nel caso di audio a 16 bit a 44,1-kHz).
- Tenere presente che, anche se le condizioni di cui sopra sono soddisfatte, esistono altri fattori che potrebbero determinare l'incompatibilità dei file audio con l'unità DTX-MULTI 12.

1 Utilizzare un computer per posizionare i file WAV o AIFF da importare nella directory principale di un dispositivo di memorizzazione USB.

2 Scollegare il dispositivo di memorizzazione USB dal computer e collegarlo allo strumento mediante la porta USB TO DEVICE sul pannello laterale.

3 Premere il pulsante [KIT] per aprire la pagina Select Kit e selezionare il kit di batteria a cui verranno assegnate le wave importate.



```
KIT1
U001:User Kit
```

4 Per aprire la pagina Import (Importazione), tenere premuto il pulsante [SHIFT] e premere il pulsante [WAVE].



```
IMPORT
Surdo.WAV
```

5 Selezionare il file audio che si desidera importare utilizzando i pulsanti [-/DEC] e [+ /INC].

6 Dopo aver effettuato la selezione, premere il pulsante [ENTER] per importare il file.

```
Now Importing...
[EXIT] to cancel
```

⚠ ATTENZIONE

- Durante il caricamento dei dati, evitare di scollegare il dispositivo di memorizzazione USB dalla porta USB TO DEVICE oppure spegnere il dispositivo di memorizzazione USB o l'unità DTX-MULTI 12. Se non si osserva questa precauzione, i dati sul dispositivo di memorizzazione USB o sull'unità DTX-MULTI 12 potrebbero venire danneggiati definitivamente.
- Se il file selezionato non è a 16 bit, verrà visualizzato il messaggio di errore "Illegal wave data." (Dati wave non validi) e il processo di importazione verrà interrotto. Nel caso, convertire il file a 16 bit utilizzando, ad esempio, il software DAW fornito in dotazione e ripetere il processo di importazione.

7 Una volta importato il file audio, comparirà la pagina Pad Assign. Selezionare il pad a cui assegnare la wave importata e premere il pulsante [ENTER].

```
IMPORT
PadAssign=00
```

⚠ ATTENZIONE

- Se al pad selezionato è già assegnata una voce, questa verrà eliminata e sostituita con la wave importata.

NOTA

- Se si imposta PadAssign su "off", la wave importata non verrà assegnata ad alcun pad.
- I file audio AIF e WAV importati vengono memorizzati come wave, ovvero come uno di tre tipi di voci DTX-MULTI 12. Sarà pertanto possibile assegnarle liberamente ai pad in qualsiasi momento dall'area delle impostazioni VOICE (vedere pagina 56).

8 Premere il pulsante [KIT] per tornare all'area delle impostazioni KIT.

9 Premere il pulsante [STORE] per memorizzare il kit corrente e la nuova wave assegnata come kit utente.

Come indicato nella figura, selezionare un kit utente vuoto utilizzando i pulsanti [-/DEC] e [+ /INC], quindi premere il pulsante [ENTER].



10 Quando viene chiesto di confermare la memorizzazione del kit, premere il pulsante [ENTER] per proseguire.

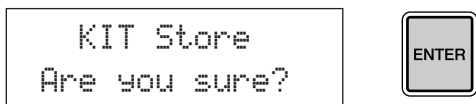

⚠ ATTENZIONE

- Durante il salvataggio dei dati viene visualizzato il messaggio "Please keep power on..." (Non spegnere lo strumento...). È fondamentale non spegnere l'unità DTX-MULTI 12 finché questo messaggio non scompare. In caso contrario, i dati di tutti i kit utente potrebbero andare persi definitivamente.

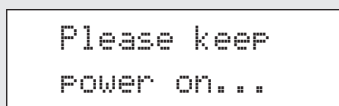

11 Per ascoltare la wave importata, colpire il pad al quale è stata assegnata.



Funzionamento interno

In questa sezione di riferimento viene descritto ciò che accade nell'unità DTX-MULTI 12 nel lasso di tempo tra la percussione di un e l'emissione del suono dagli altoparlanti. Comprendere il flusso dei segnali e la loro elaborazione interna è fondamentale per poter sfruttare al meglio le eccezionali funzionalità di questo versatile strumento.

Blocchi funzionali

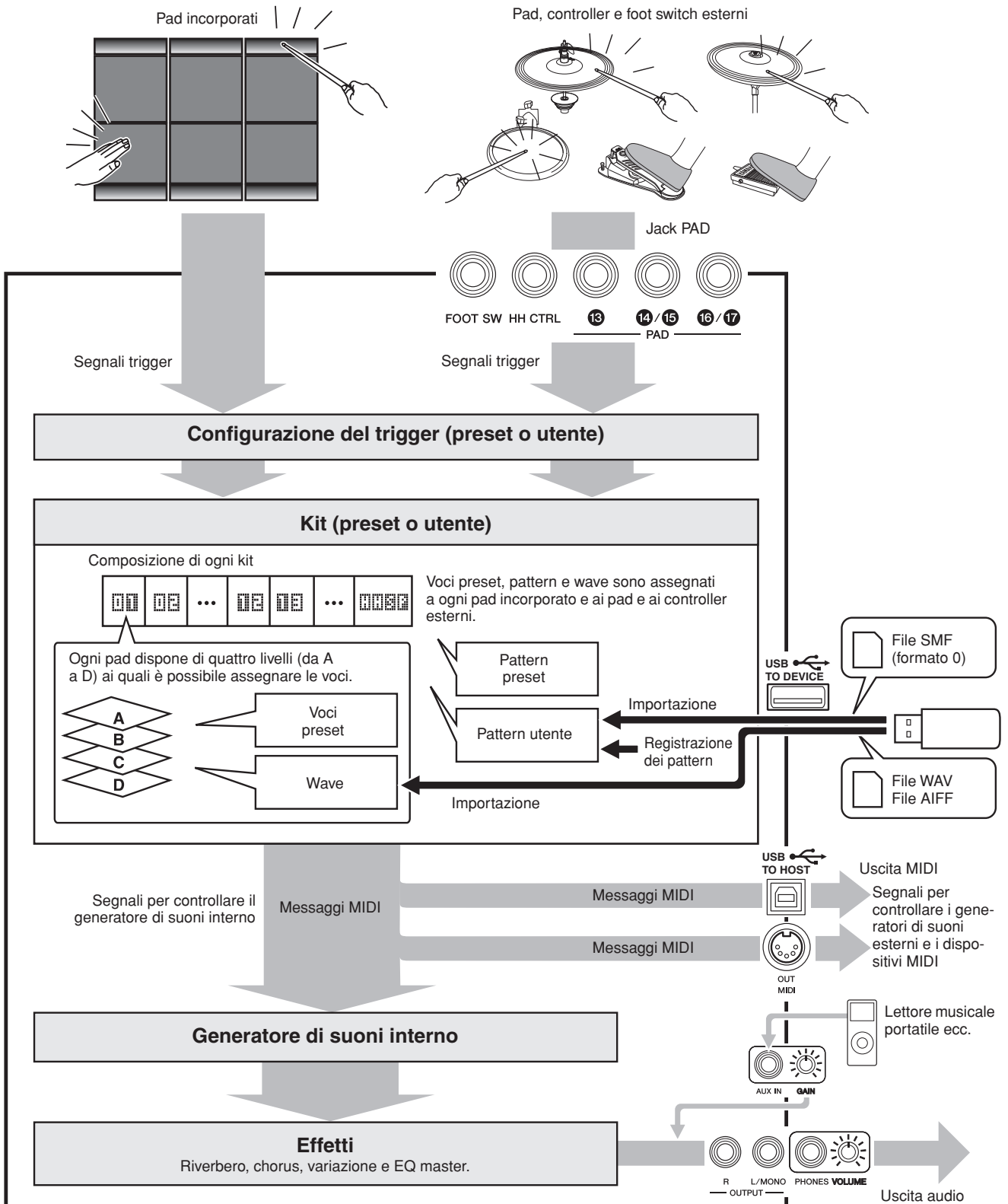

Riferimenti
KIT
VOICE
MIDI
WAVE
PATTERN
UTILITY
TRIGGER

Pad e segnali trigger

L'unità DTX-MULTI 12 viene suonata colpendo i 12 pad incorporati e percuotendo o utilizzando i pad, i foot switch o altri controller esterni collegati mediante i jack PAD (da ⑬ a ⑰), il jack HI-HAT CONTROL e il jack FOOT SW. Ogni volta che si esegue questo tipo di azione, viene prodotto un segnale trigger (attivazione) contenente vari elementi dei dati della performance come, ad esempio, la forza con cui è stato colpito il pad. Questi segnali trigger vengono inviati al generatore di suoni, che quindi trasmette il suono appropriato.

■ Pad incorporati (da 1 a 12)

Come indicato di seguito, a ogni pad incorporato dell'unità DTX-MULTI 12 sono assegnati numeri da 1 a 12. Questi numeri, nelle varie pagine di impostazione dei parametri per la configurazione dello strumento, sono presentati nel formato da 001 a 012 al fine di identificare i singoli pad. Sebbene i pad da 4 a 9 (principali) e quelli da 1 a 3 e da 10 a 12 (rim) abbiano una forma diversa, tutti funzionano nella stessa maniera. Ogni volta che vengono colpiti, le voci, le wave o i pattern assegnati vengono riprodotti.

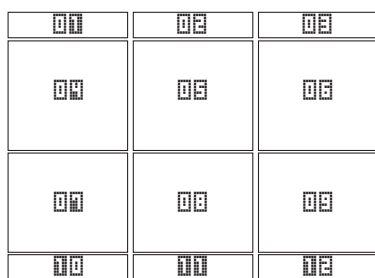

■ Jack PAD (da ⑬ a ⑰)

Ai jack di ingresso dei trigger sul pannello posteriore è possibile collegare i pad opzionali. Inoltre, il jack PAD ⑬ può essere utilizzato per collegare un pad a tre zone, in grado di riprodurre tre tipi diversi di segnale trigger a seconda del punto in cui viene colpito. L'unità DTX-MULTI 12 considera queste zone come tre pad singoli e le identifica sullo schermo come 001, 002 e 003. Ad esempio, i tre segnali trigger trasmessi da un pad a tre zone modello TP65S sono identificati come indicato di seguito.

Esempio: TP65S

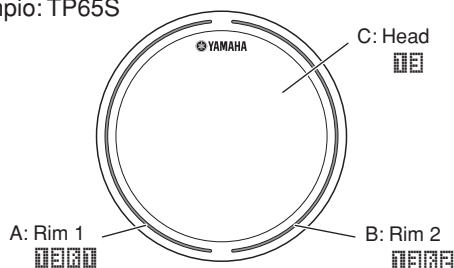

- A: quando viene ricevuto un segnale trigger dal rim 1, le voci assegnate al pad 001 vengono riprodotte.
- B: quando viene ricevuto un segnale trigger dal rim 2, le voci assegnate al pad 002 vengono riprodotte.
- C: quando viene ricevuto un segnale trigger dalla punta della bacchetta (Head), le voci assegnate al pad 003 vengono riprodotte.

Sebbene sia disponibile un solo connettore, è possibile utilizzare i jack PAD ⑭/⑮ e ⑯/⑰ per collegare le uscite mono di una coppia di pad. In questo modo ognuno di questi jack può gestire due diversi segnali trigger. All'interno del display, i numeri 001, 002, 003 e 004 sono utilizzati per identificare i pad corrispondenti.

Esempio:

Collegamento di un pad TP65 e di un pad PCY65 mediante il jack PAD ⑭/⑮

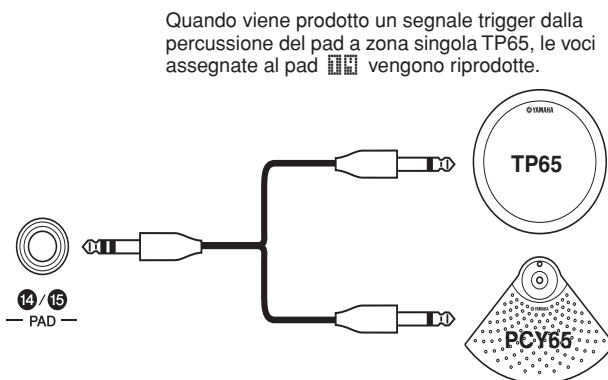

Quando viene prodotto un segnale trigger dalla percussione del pad a zona singola TP65, le voci assegnate al pad 001 vengono riprodotte.

Quando viene prodotto un segnale trigger dalla percussione del pad per piatti a zona singola PCY65, le voci assegnate al pad 002 vengono riprodotte.

■ Jack HI HAT CONTROL

Al jack Hi-hat Control è possibile collegare un pad per charleston a due zone RHH135 opzionale (mediante il rispettivo jack HH CTRL) o un controller per charleston HH65 (mediante il rispettivo jack OUTPUT). Quando si suona il pad o il controller, l'unità DTX-MULTI 12 riceve e riconosce i segnali trigger per i suoni di charleston chiuso e "splash" del charleston*. All'interno del display, questi segnali sono identificati come 001 e 002 rispettivamente.

* Per "splash" del charleston si intende la tecnica con cui si produce un suono premendo e rilasciando rapidamente il pedale del charleston.

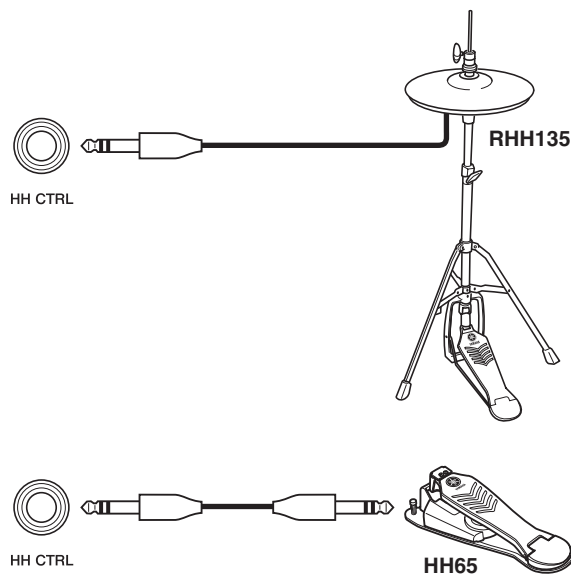

NOTA

- I parametri per i charleston si possono impostare nelle varie pagine della sezione HI-HAT (UTIL5) nell'area delle impostazioni UTILITY (vedere pagina 89).

■ Jack FOOT SW

Utilizzare il jack Foot Switch per collegare un controller per charleston opzionale (FC4 o FC5 ecc.), un controller per charleston opzionale (HH65 ecc.) o un foot controller opzionale (FC7) all'unità DTX-MULTI 12. All'interno del display dello strumento, un segnale di ingresso ricevuto attraverso questo jack è identificato come . Dopo aver specificato nell'unità DTX-MULTI 12 quale tipo di controller o foot switch è collegato, è possibile assegnarvi varie funzioni utili. Di seguito sono riportati una serie di esempi tipici.

NOTA

- Assicurarsi di spegnere sempre l'unità DTX-MULTI 12 prima di collegare un controller o un foot switch. Se non si segue questa precauzione, il controller o il foot switch potrebbe non funzionare correttamente.



● Uso di un controller HH65 come pedale della grancassa

[Funzione]

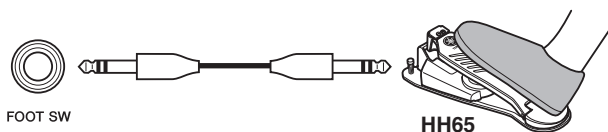
Specificando i parametri come indicato di seguito, è possibile utilizzare un controller per charleston HH65 per suonare voci di grancassa e simili. Come nel caso delle batterie acustiche, il tono del suono prodotto può essere determinato dalla velocità con cui si preme il controller. Inoltre, è possibile produrre suoni senza le vibrazioni o i rumori meccanici tipici dei pedali per batterie acustiche.



[Configurazione]

- Tenendo spenta l'unità DTX-MULTI 12, collegare il controller per charleston HH65 al jack FOOT SW.
- Accendere l'unità DTX-MULTI 12.
- Nella pagina Foot Switch Input (Ingresso foot switch, UTIL4-2), impostare FootSwInSel su "HH65" (vedere pagina 89).
- Nella pagina Pad Function (Funzione pad, UTIL4-1), selezionare  e impostare Func su "off" (vedere pagina 88).
- Aprire la pagina Select Voice (VCE1) e scegliere una voce, ad esempio quella di una grancassa, da assegnare a  (vedere pagina 56).

● Suonare con un foot switch FC4 o FC5



[Funzione]

Specificando i parametri come indicato di seguito, è possibile suonare utilizzando un foot switch FC4 o FC5. I segnali trigger generati in questo modo hanno una velocità fissa, pertanto sono ideali per suonare suoni, pattern e wave con effetti.



[Configurazione]

- Tenendo spenta l'unità DTX-MULTI 12, collegare il foot switch FC4 o FC5 al jack FOOT SW.
- Accendere l'unità DTX-MULTI 12.

- Nella pagina Foot Switch Input (UTIL4-2), impostare FootSwInSel su "ftSw" (vedere pagina 89).
- Nella pagina Pad Function (UTIL4-1), selezionare  e impostare Func su "off" (vedere pagina 88).
- Aprire la pagina Select Voice (VCE1) e scegliere una voce preset, un pattern o una wave da assegnare a  (vedere pagina 56).

● Cambio dei kit o dei pattern mediante un foot switch FC4 o FC5

[Funzione]

Specificando i parametri come indicato di seguito, è possibile utilizzare un foot switch FC4 o FC5 per cambiare varie impostazioni. Ad esempio, è possibile utilizzare un foot switch per selezionare il kit o il pattern successivo, aumentare o diminuire il tempo di una unità, battere il tempo oppure attivare o disattivare il clic del metronomo. È possibile anche impostare un numero e un valore per un messaggio di MIDI Control Change da inviare quando si preme il foot switch.



[Configurazione]

- Tenendo spenta l'unità DTX-MULTI 12, collegare il foot switch FC4 o FC5 al jack FOOT SW.
- Accendere l'unità DTX-MULTI 12.
- Nella pagina Foot Switch Input (UTIL4-2), impostare FootSwInSel su "ftSw" (vedere pagina 89).
- Nella pagina Pad Function (UTIL4-1), selezionare  e impostare Func sulla funzione da assegnare al foot switch (vedere pagina 88).

● Regolazione del volume o di altri valori di MIDI Control Change mediante un controller FC7

[Funzione]

Specificando i parametri come indicato di seguito, è possibile regolare il volume e molti altri valori di MIDI Control Change modificando l'angolazione del pedale di un controller FC7, al fine di inviare messaggi di MIDI Control Change. Il controller FC7 mantiene la propria angolazione dopo aver tolto il piede, pertanto è ideale per apportare modifiche anche minime al parametro controllato.



[Configurazione]

- Tenendo spenta l'unità DTX-MULTI 12, collegare il controller FC7 al jack FOOT SW.
- Accendere l'unità DTX-MULTI 12.
- Nella pagina Foot Switch Input (UTIL4-2), impostare FootSwInSel su "FC7" (vedere pagina 89).
- Nella pagina Pad Function (UTIL4-1), selezionare  e impostare Func sul messaggio di MIDI Control Change (da "CC01" a "CC95") da controllare (vedere pagina 88).

● **Regolazione del volume e di altri parametri utilizzando un controller HH65**

[Funzione]

Come nel caso del controller FC7, è possibile regolare il volume e molti altri valori di MIDI Control Change regolando l'intensità con cui si preme il controller per charleston HH65.

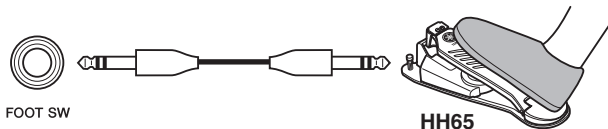

[Configurazione]

- Tenendo spenta l'unità DTX-MULTI 12, collegare il controller per charleston HH65 al jack FOOT SW.
- Accendere l'unità DTX-MULTI 12.
- Nella pagina Foot Switch Input (Ingresso foot switch, UTIL4-2), impostare FootSwInSel su "HH65" (vedere pagina 89).
- Nella pagina Pad Function (UTIL4-1), selezionare  e impostare Func sul messaggio di MIDI Control Change (da "CC01" a "CC95") da controllare (vedere pagina 88).

■ **Uso di una batteria acustica per generare segnali trigger**

È possibile utilizzare trigger per batteria opzionali, come il modello DT10 o DT20, per convertire quanto si suona su una batteria acustica in segnali trigger da inviare allo strumento. È possibile anche applicare trigger per batteria a pad di pratica per produrre segnali trigger.

■ **Impostazioni trigger**

Le impostazioni di tutti i parametri associati alla sensibilità dei pad sono dette "impostazioni trigger". Oltre alla sensibilità vera e propria di un pad, le impostazioni trigger possono includere anche valori dei parametri per evitare che vengano generati due segnali trigger in risposta a un colpo singolo (doppio triggering) o che vengano prodotti segnali trigger indesiderati da pad diversi da quello colpito (crosstalk). L'unità DTX-MULTI 12 supporta stili diversi di esecuzione, sia con le bacchette che con le mani. Selezionando le impostazioni trigger più adatte allo stile utilizzato, i segnali verranno elaborati in modo corretto. È possibile anche regolare le impostazioni trigger in modo che i segnali dei pad e dei controller esterni vengano elaborati in maniera ottimale. L'unità DTX-MULTI 12 è dotata di cinque impostazioni trigger preset, adatte per molte situazioni. È possibile anche creare fino a 10 impostazioni trigger utente per soddisfare le esigenze specifiche di chi suona.

■ **Utilizzo di pad e trigger per batteria opzionali con i jack PAD**

Ogni volta che si utilizzano pad e/o trigger per batteria opzionali, il tipo di segnale trigger gestito dipende dal modo in cui i jack PAD vengono impiegati per i collegamenti. La tabella riportata di seguito indica in che modo pad e trigger per batteria opzionali funzionano quando sono collegati ai vari jack PAD sul pannello posteriore.

PAD 13: adatto per collegare pad a due o a tre zone. Non adatto per i controller di pad.

PAD 14/15, PAD 16/17: non adatti per collegare pad a due o a tre zone oppure controller di pad.

Modello	Nome prodotto	Ingresso (jack PAD)	
		PAD 13	PAD 14/15 PAD 16/17
TP65	Drum Pad	C	C
TP65S	Drum Pad	A	C
TP100	Drum Pad	A	C
TP120SD	Snare Pad	B	C
RHH130	Hi-hat Pad	B	C
RHH135	Hi-hat Pad	B	C
PCY65	Cymbal Pad	C	C
PCY65S	Cymbal Pad	B	C
PCY130	Cymbal Pad	C	C
PCY130S	Cymbal Pad	B	C
PCY130SC	Cymbal Pad	A	C
PCY135	Cymbal Pad	A	C
PCY150S	Cymbal Pad	A	C
PCY155	Cymbal Pad	A	C
KP65	Kick Pad	C	C
KP125	Kick Pad	C	C
DT10	Drum Trigger	C	C
DT20	Drum Trigger	C	C

A: consente di utilizzare un pad a tre zone.

Se si utilizza un prodotto compatibile della serie TP, è possibile suonare le voci assegnate a ognuna delle due sezioni rim e alla sezione per la punta della bacchetta. Se si utilizza un prodotto compatibile della serie PCY, è possibile suonare le voci assegnate alle sezioni archetto, bordo e campana.

B: consente di utilizzare un pad a due zone.

Se si utilizza un prodotto compatibile della serie RHH, è possibile suonare le voci assegnate alle sezioni archetto e bordo. Se si utilizza un prodotto compatibile della serie PCY, è possibile suonare le voci assegnate alle sezioni archetto e bordo.

C: consente di utilizzare un pad mono.

NOTA

- Per informazioni aggiornate sul supporto di pad e trigger per batteria opzionali, visitare la seguente pagina Web: <http://dtxdrums.yamaha.com>

Generazione dei suoni con i pad

Ogni volta che il generatore di suoni interno riceve un segnale trigger prodotto dalla percussione di un pad o dall'uso di un controller oppure di un foot switch, verrà riprodotta la voce assegnata al pad, al controller o al foot switch. Come descritto di seguito, è possibile assegnare tre tipi di voci: voci preset, pattern e wave.

• Voci preset

Suoni di batteria come rullanti, grancasse e piatti, suoni di percussione e suoni di strumenti come pianoforte, xilofono e chitarra.

• Pattern

Frase singole (one-shot) o ripetute (loop) che contengono dati di performance di vari strumenti.

• Wave

File audio importati nell'unità DTX-MULTI 12 da vari dispositivi.

Per assegnare una voce a un pad, a un controller o a un foot switch, accedere alla pagina Select Voice (VCE1) dell'area delle impostazioni VOICE premendo il pulsante [VOICE] e, se necessario, il pulsante [<]. Le voci in questa pagina sono divise in categorie in base al tipo di strumento (nel caso delle voci preset), come pattern o come wave. Tutti possono essere assegnati ai pad nello stesso modo, ma è importante tener presente che ogni tipo di voce ha una resa diversa ed è configurata con parametri diversi.

■ Voci preset

Essendo uno strumento elettronico che si suona colpendo i pad, l'unità DTX-MULTI 12 dispone di una vasta libreria di suoni di batteria come rullanti, grancasse e piatti, oltre a un'ampia gamma di suoni di strumenti a percussione. Sono inclusi, inoltre, suoni di strumenti come pianoforte, xilofono e chitarra. Tutti questi suoni sono detti "voci preset".

Le voci preset di batteria e percussioni non hanno un'intonazione specifica; è possibile, anzi, modificarla per riprodurre il suono di altri strumenti. Al contrario, le voci di pianoforte e chitarra, ad esempio, possono essere assegnate ai pad con un'intonazione specifica, in modo da suonare note diverse per produrre accordi oppure assegnare vari semitoni ai dodici pad per suonare liberamente parti melodiche.

La tempistica e l'intensità dell'esecuzione vengono riflesse nel suono prodotto dalle voci preset, pertanto è possibile suonare praticamente con lo stesso livello di espressione di uno strumento acustico.

■ Pattern

Con l'unità DTX-MULTI 12 è possibile anche suonare frasi ritmiche o melodiche, dette anche "pattern". Ogni pattern consente di riprodurre il suono di vari strumenti diversi e può avere una lunghezza di varie misure. Così come i suoni di rullante vengono generati colpendo un pad al quale è assegnata una voce di rullante, è possibile avviare e arrestare la riproduzione di un pattern colpendo il pad al quale è assegnato. In pratica, i pad ai quali sono assegnati dei pattern fungono da switch di avvio e arresto ogni volta che vengono colpiti (indipendentemente dall'intensità del colpo). L'unità DTX-MULTI 12 è dotata di 128 pattern preset (compresi 3 pattern demo) che contengono i dati di performance di moltissimi strumenti. Assegnando questi pattern ai pad, si possono creare kit personalizzati. Per avere una flessibilità ancora maggiore, è possibile anche registrare le proprie performance e perfino importare file MIDI standard (formato 0) per creare altri 50 pattern utente.

■ Wave

Con l'unità DTX-MULTI 12 è possibile riprodurre file audio creati, modificati e riprodotti su computer. Questi file, detti comunemente "campioni" o "dati di campionamento", contengono brevi parti di suoni. Una volta importati nell'unità DTX-MULTI 12, vengono detti "wave". File audio di tipo WAV o AIFF possono essere importati nella memoria interna dello strumento e assegnati ai pad come si fa per voci preset e pattern. È possibile anche modificare le wave importate.

Poiché i file audio importati nella memoria interna dello strumento vengono assegnati ai pad come voce singola, come accade per voci preset e pattern, in questo Manuale il termine "dati di wave" ha lo stesso valore che per "dati di voci preset" o "dati di pattern". Al contrario, il termine "file wave" viene utilizzato per indicare i dati non ancora importati e gestiti sotto forma di file su un computer, un campionatore o un dispositivo di memorizzazione USB.

Composizione dei kit

Per "kit" si intende una raccolta di voci preset, pattern e wave assegnati ai pad incorporati (da 1 a 12) dello strumento e ai pad, ai foot switch o ad altri controller esterni collegati mediante i jack PAD (da 13 a 17), il jack FOOT SW e il jack HI-HAT CONTROL. Per maggiore comodità, lo strumento è dotato di 30 diversi kit preset. È possibile, comunque, creare kit personalizzati a piacimento e memorizzare fino a 200 kit utente.

Kit e voci

All'interno dell'unità DTX-MULTI 12, i dati delle voci sono raggruppati e memorizzati in unità di kit. In altre parole, ogni kit contiene le informazioni sulle voci per tutti i pad e i controller assegnati. Ogni volta che si crea un kit utente modificando le voci, queste non vengono memorizzate all'interno del kit, ma vengono memorizzate le impostazioni per tutti i parametri associati come intonazione, pan stereo, tempo di attacco, tempo di rilascio, effetti e così via. Ogni pad può avere, ovviamente, diverse impostazioni dei parametri. Di conseguenza, anche se la pagina Select Voice mostra la stessa voce assegnata a due o più pad, il suono prodotto da ciascuno di essi potrebbe essere diverso.

Livelli delle voci

Mediante la funzione Layer (Livelli) dell'unità DTX-MULTI 12 è possibile assegnare più voci a un singolo pad o a un controller esterno. In particolare, è possibile configurare fino a quattro livelli (da A a D) per pad, pertanto su ogni pad si possono suonare fino a quattro voci diverse. Queste voci disposte su livelli possono essere attivate in vari modi. Ad esempio, si possono suonare tutte insieme in modalità Stack, alternare una voce a ogni colpo in modalità Alternate o lasciarle suonare oppure disattivarle a ogni colpo successivo in modalità Hold. Per utilizzare la funzione Layer, occorre configurare il pad in modo che invii vari messaggi MIDI quando viene colpito. Quindi è necessario specificare per il pad le voci assegnate a ogni livello e la modalità di esecuzione del livello. Per ulteriori dettagli, vedere la sezione Specifica di numeri di note MIDI e assegnazione delle voci a pagina 34.

Organizzazione dei livelli di voci

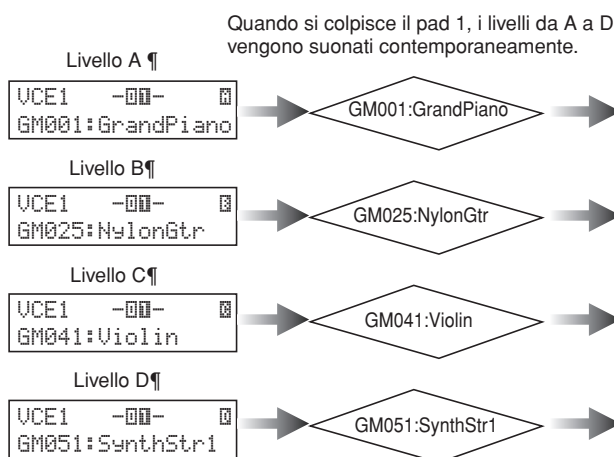

Informazioni contenute nei kit

Per i kit si utilizzano tre aree delle impostazioni specifiche. Nell'area delle impostazioni KIT è possibile specificare il volume, configurare gli effetti e impostare altri parametri che influiscono su tutto il kit. Nell'area delle impostazioni VOICE è possibile assegnare le voci preset, i pattern e le wave a pad, foot switch e controller, oltre a impostare vari parametri come l'intonazione e il volume di ogni voce assegnata. Nell'area delle impostazioni MIDI è possibile impostare parametri MIDI che influiscono su tutto il kit o su singoli pad e controller. Per impostare voci preset, pattern o wave che devono essere suonati quando si colpisce un pad occorre effettuare le seguenti operazioni.

1. Indicare i numeri di note MIDI da inviare quando viene colpito un pad specifico (area delle impostazioni MIDI).
2. Indicare la voce preset, il pattern o la wave da riprodurre per ogni numero di nota MIDI (area delle impostazioni VOICE).

Se si configura un solo livello per un pad, è possibile non effettuare la prima operazione, poiché l'impostazione richiesta verrà eseguita automaticamente quando si seleziona una voce nella seconda operazione.

Di seguito si descrivono i due metodi per assegnare le voci.

- Assegnazione diretta di una voce a un pad
- Specifica di numeri di note MIDI e assegnazione delle voci

● Assegnazione diretta di una voce a un pad

Per assegnare direttamente una voce a un pad, selezionare anzitutto il pad da configurare, quindi scegliere la voce preset, il pattern o la wave desiderata.

- 1 Per iniziare, premere il pulsante [KIT] per accedere all'area delle impostazioni KIT. Nella pagina Select Kit (KIT1) selezionare il kit da configurare. Quindi premere il pulsante [VOICE] per accedere all'area delle impostazioni VOICE e aprire la pagina Select Voice (VCE1).

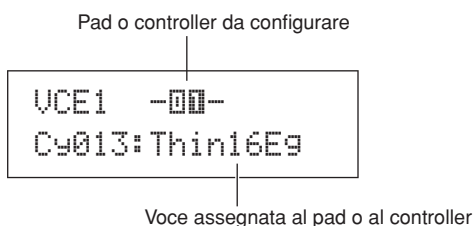

- 2 Spostare il cursore lampeggiante sulla riga superiore di testo e utilizzare i pulsanti [-/DEC] e [+ /INC] per selezionare il pad o il controller da configurare. Il pad può essere selezionato anche colpendolo. Nella riga inferiore di testo compare la voce (ossia una voce preset, un pattern o una wave) attualmente assegnata al pad o al controller selezionato. Spostare il cursore lampeggiante sulla riga inferiore di testo, quindi utilizzare i pulsanti [-/DEC] e [+ /INC] per selezionare la nuova voce da assegnare.

Ripetere questo processo di assegnazione di voci preset, pattern e wave a tutti i pad e controller per configurare rapidamente e comodamente un kit di batteria personalizzato. Inoltre, è possibile impostare vari parametri come volume, intonazione, pan stereo e livello degli effetti per le voci assegnate ai vari pad e controller.

- 3 Dopo aver completato la configurazione del kit, è possibile memorizzarlo nello strumento come kit utente.

Esempio: uso del kit preset 1

Area delle impostazioni KIT

KIT1
P009:Oak Custom

Nome kit

Impostazioni effettuate nell'area KIT

- Volume di tutto il kit
- Tempo del kit
- Impostazioni degli effetti per tutto il kit
- Riduzione del suono
- Impostazioni del charleston ecc.

Area delle impostazioni VOICE

VCE1 -000-
C9013:Thin16E9

VCE1 -000- [M]
HH005:Brute Of

VCE1 -000-
Sn001:Oak Custom

VCE1 -0000-
Sn002:Oak CtmOfRm

VCE1 -0000-
Sn003:Oak CtmClRm

VCE1 -000-
Kk001:Oak Ctm22

VCE1 -000- [M]
HH006:Brute E9Of

VCE1 -0000-
-----:-----

VCE1 -0000-
HH003:Brute FtCl

VCE1 -0000-
HH004:Brute FtOf

Assegnazione delle voci ai pad incorporati da 1 a 12.

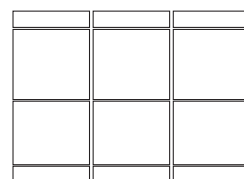

Assegnazione delle voci ai pad collegati ai jack PAD da 13 a 17.

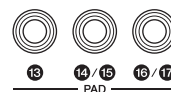

Assegnazione di una voce* a un controller o a un foot switch collegato al jack FOOT SW.



Assegnazione di una voce* a un controller collegato al jack HI-HAT CONTROL.



Impostazioni effettuate nell'area delle impostazioni VOICE

- Volume di ogni pad (o livello)
- Intonazione di ogni pad
- Pan stereo di ogni pad
- Impostazioni degli effetti per ogni pad

ecc.

*: Non è possibile assegnare voci a controller o foot switch ai quali è già assegnata una funzione nella pagina Pad Function (UTIL4-1).

Riferimenti

KIT

VOICE

MIDI

WAVE

PATTERN

UTILITY

TRIGGER

● **Specifica di numeri di note MIDI e assegnazione delle voci**

Il secondo metodo per configurare un pad prevede l'impostazione di uno o più numeri di note MIDI da inviare al pad quando viene colpito, in modo che il generatore di suoni interno possa suonare le voci corrispondenti alle note MIDI con i numeri specificati. Al contrario dell'assegnazione diretta descritta in precedenza, questo metodo consente di inviare più messaggi di note MIDI da un singolo pad, al fine di eseguire voci disposte su livelli o alternate utilizzando la funzione Layer. Inoltre, questi messaggi di note MIDI possono essere trasmessi dal connettore MIDI OUT o dalla porta USB TO HOST in modo da controllare un altro strumento MIDI.

Nell'esempio seguente viene descritto come configurare il pad incorporato 1 in modo da suonare contemporaneamente due voci diverse quando viene colpito.

- 1 Premere il pulsante [KIT] per accedere all'area delle impostazioni KIT. Nella pagina Select Kit (KIT1) selezionare il kit da configurare.
- 2 Premere il pulsante [MIDI] per accedere all'area delle impostazioni MIDI e aprire la pagina Select Message Type (Seleziona tipo di messaggio, VCE1).

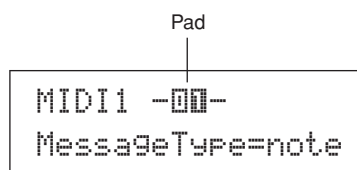

Nella riga superiore di testo selezionare "-00-" come pad da configurare. Spostare il cursore lampeggiante sulla riga inferiore di testo, quindi impostare il parametro Message Type su "note", a indicare che verrà inviato un messaggio di nota MIDI quando si colpisce il pad.

- 3 Premere il pulsante [ENTER] per aprire la pagina Playing Mode (Modalità di esecuzione, MIDI1-1).

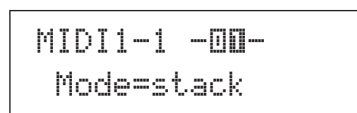

Nella riga inferiore di testo impostare il parametro Mode su "stack", a indicare che tutte le note MIDI assegnate al pad verranno suonate contemporaneamente.

NOTA

- Oltre al valore "stack", per il parametro Mode si può scegliere il valore "alternate", mediante il quale le note assegnate al pad vengono suonate singolarmente in ordine alternato ogni volta che si colpisce il pad, oppure il valore "hold", che permette di attivare o disattivare il suono delle note ogni volta che il pad viene colpito (vedere pagina 62).

- 4 Premere il pulsante [➤] per accedere alla pagina MIDI Note (Note MIDI, MIDI1-2).

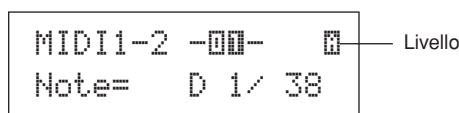

Impostare in questa pagina le note MIDI da inviare al pad. In particolare, il parametro Note nella riga inferiore di testo viene utilizzato per impostare un numero di nota MIDI, mentre l'indicatore in alto a destra mostra quale dei quattro livelli del pad (da A a D) viene impostato. In questo esempio selezionare "D1/38" come nota MIDI da inviare al livello A.

- 5 Premere il pulsante [VOICE] per accedere all'area delle impostazioni VOICE e aprire la pagina Select Voice (VCE1).

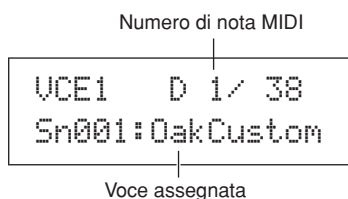

Nella riga superiore di testo utilizzare i pulsanti [-/DEC] e [+/INC] per selezionare "D1/38", ovvero il numero di nota MIDI inviata dal livello A del pad 1. Nella riga inferiore di testo impostare "Sn001:OakCustom" come voce da riprodurre per quel numero di nota MIDI.

Avendo effettuato queste impostazioni, una nota a MIDI con numero 38 (D1) verrà inviata al generatore di suoni interno ogni volta che si colpisce il pad 1. A sua volta, il generatore di suoni interno suonerà la voce preset Sn001 (OakCustom).

Configurare, a questo punto, il pad 1 in modo che invii anche il numero di nota MIDI 40 (E1) ogni volta che viene colpito. Il generatore di suoni interno dovrà suonare la voce preset Cy013 (Thin16Eg).

- 6 Premere il pulsante [MIDI] per accedere all'area delle impostazioni MIDI e aprire la pagina MIDI Note (MIDI1-2).

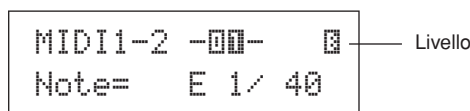

Spostare il cursore lampeggiante sull'indicatore " " in alto a destra e utilizzare il pulsante [+/INC] per cambiarlo in " ". Tornare sulla riga inferiore di testo e impostare "E1/40" come numero di nota MIDI da inviare al livello B.

- 7** Premere il pulsante [VOICE], accedere alla pagina Select Voice (VCE1) e, come descritto in precedenza, impostare "Cy013:Thin16Eg" come voce da suonare per le note MIDI con numero 40 (E1).

```
VCE1    E 1/ 40
Cy013:Thin16Eg
```

Avendo configurato l'unità DTX-MULTI 12 in questo modo, ogni volta che si colpisce il pad incorporato 1, due note MIDI con i numeri 38 (D1) e 40 (E1) verranno inviate contemporaneamente al generatore di suoni interno, che a sua volta riprodurrà insieme le voci preset Sn001 (OakCustom) e Cy013 (Thin16Eg).

Nel diagramma riportato di seguito viene descritto esattamente cosa accade nello strumento quando si imposta il pad 1 in modo da suonare due voci contemporaneamente, come descritto in precedenza.

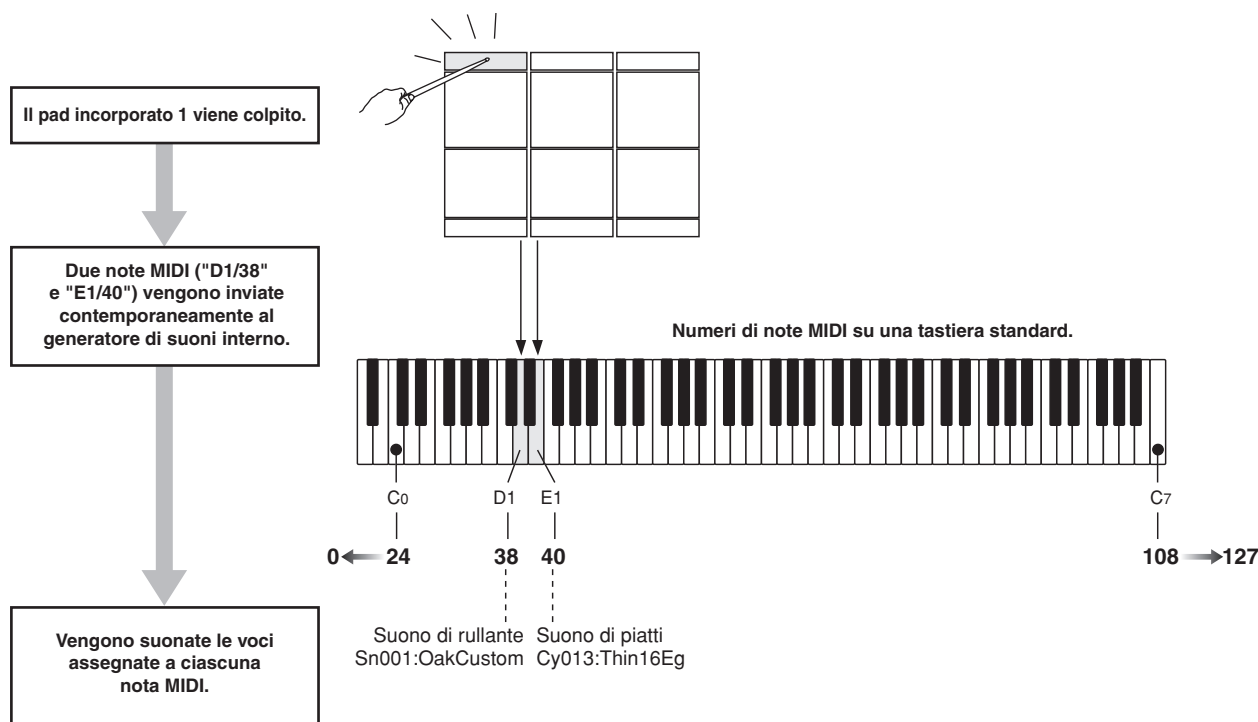

■ Utilizzo dell'unità DTX-MULTI 12 come controller MIDI

Invece di inviare messaggi di note MIDI, l'unità DTX-MULTI 12 può essere configurata in modo da inviare messaggi di MIDI Program Change, MIDI Control Change e simili ai dispositivi MIDI collegati al connettore MIDI OUT o alla porta USB TO HOST ogni volta che si colpiscono i pad o si utilizzano controller esterni. In questo modo è possibile configurare in modo semplice i pad in modo da avviare o arrestare la riproduzione su un sequencer MIDI o cambiare i valori preset su uno strumento MIDI.

A differenza del tipo di controllo descritto nella sezione Pad e segnali trigger (vedere pagina 28), in cui è possibile suonare l'unità DTX-MULTI 12 mediante i segnali trigger inviati da un controller o da un foot switch collegato al jack FOOT SW, la funzione di controllo MIDI consente di utilizzare i pad incorporati dello strumento e quelli esterni come controller MIDI molto versatili. Oltre a poter selezionare i kit e i pattern più usati o impostare il tempo per il clic del metronomo o la riproduzione dei pattern, questa eccezionale funzionalità consente di assegnare numeri di MIDI Control Change (da 01 a 95) e valori ai pad per semplificare l'uso di varie modalità utili.

Riferimenti
KIT
VOICE
MIDI
WAVE
PATTERN
UTILITY
TRIGGER

Effetti

Il processore degli effetti incorporato nell'unità DTX-MULTI 12 applica effetti sonori speciali all'audio trasmesso dal generatore di suoni interno al fine di modificarne e migliorarne la resa sonora in molti modi. Questi effetti, di solito, si applicano nelle fasi finali dell'editing e consentono di ottimizzare il suono a seconda delle proprie esigenze.

■ Struttura del processore degli effetti

Questo strumento è in grado di applicare effetti al suono trasmesso dal generatore di suoni mediante le quattro unità di effetti riportate di seguito.

● Variation (Variazione)

Gli effetti di variazione consentono di modificare il suono in moltissimi modi. Per ogni kit è possibile selezionare un tipo di variazione specifico dalla sezione VARIATION (KIT4); inoltre, si può specificare la quantità di effetto applicata a ogni livello nella pagina Variation Send (Mandata variazione, VCE4-1).

● Chorus

Gli effetti chorus modificano le caratteristiche spaziali dei suoni ai quali vengono applicati. Per ogni kit è possibile selezionare un tipo di chorus specifico dalla sezione CHORUS (KIT5); inoltre, si può specificare la quantità di effetto applicata a ogni livello nella pagina Chorus Send (Mandata chorus, VCE4-2).

■ Collegamento degli effetti

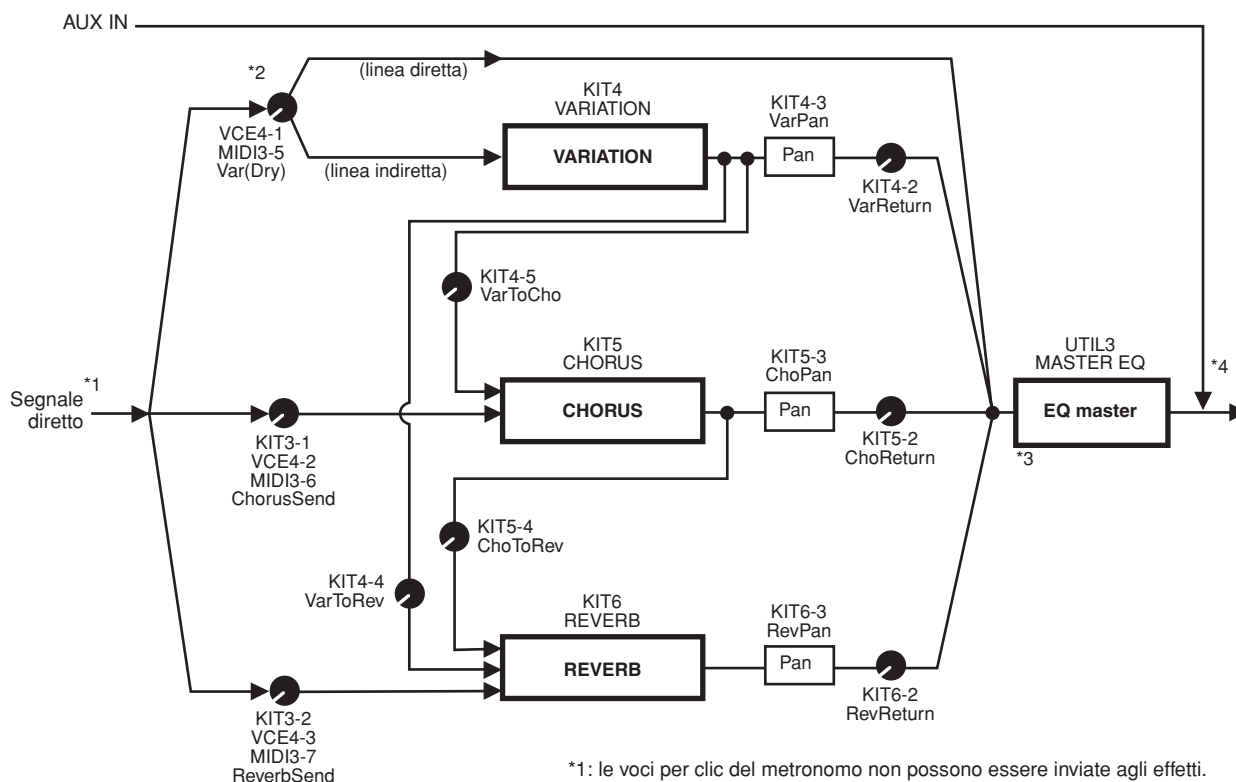

- *1: le voci per clic del metronomo non possono essere inviate agli effetti.
- *2: nella pagina Variation Send (VCE4-1) è possibile impostare il bilanciamento desiderato tra la quantità di segnale che ignora l'effetto (livello diretto) e la quantità di segnale inviata all'effetto (livello indiretto).
- *3: l'EQ master non viene applicato all'uscita delle cuffie.
- *4: i segnali audio esterni (AUX IN) ignorano tutti gli effetti.

● Reverb (Riverbero)

Gli effetti di riverbero aggiungono un'ambientazione calda ai suoni, simulando le complesse riflessioni degli effettivi spazi in cui avviene l'esecuzione, come una sala di concerto o un piccolo club. Per ogni kit è possibile selezionare un tipo di riverbero specifico dalla sezione REVERB (KIT6); inoltre, si può specificare la quantità di effetto applicata a ogni livello nella pagina Reverb Send (Mandata riverbero, VCE4-3).

● NOTA

- È possibile specificare il livello con cui i pattern utente vengono elaborati da queste unità di effetti nelle pagine Variation Send (PTN3-5), Chorus Send (PTN3-6) e Reverb Send (PTN3-7); inoltre, è possibile salvare queste impostazioni come dati di pattern utente.

● Master EQ (EQ master)

L'EQ master elabora il suono complessivo dello strumento prima che venga trasmesso e supporta l'equalizzazione a cinque bande. Poiché l'equalizzazione viene applicata al suono di tutto lo strumento e non ai singoli kit di batteria o voci, le impostazioni dell'EQ master non cambiano quando si seleziona un nuovo kit di batteria. Per impostare i parametri corrispondenti, utilizzare le pagine di impostazione dei parametri nella sezione MASTER EQ (UTIL3) dell'area delle impostazioni UTILITY.

■ Effetti e relative categorie

I singoli effetti contenuti nello strumento sono organizzati in varie categorie. Di seguito viene descritta ciascuna categoria e gli effetti che contiene. Si consiglia di consultare queste descrizioni ogni volta che si impostano gli effetti. Ogni tabella indica l'unità di effetti, ossia Reverb (Rev), Chorus (Cho) o Variation (Var), che può essere utilizzata per applicare l'effetto indicato. Gli effetti contrassegnati dal simbolo ✓ possono essere selezionati e modificati nelle rispettive pagine di impostazione dei parametri per l'unità degli effetti.

● Compressore ed EQ

Il compressore è un effetto che normalmente viene utilizzato per limitare e comprimere le dinamiche (piano/forte) di un segnale audio. Per segnali con dinamiche molto variabili, quali le parti vocali e quelle di chitarra, questo effetto "riduce" l'intervallo dinamico smorzando i suoni forti e rinforzando i suoni deboli. Inoltre, è possibile modificare le caratteristiche di attacco e decadimento per stabilire il livello di incisività o sustain dei segnali audio. La compressione multibanda, invece, divide l'audio in ingresso in tre diverse bande di frequenza che vengono elaborate indipendentemente. In pratica, questo tipo di effetto è un mix di compressione ed equalizzazione.

Tipo di effetto	Var	Descrizione
Compressor	✓	Compressore abbastanza veloce, adatto per assoli.
MltBndComp	✓	Compressore a tre bande.
3 Band EQ	✓	Compressore a tre bande con equalizzazione.
Vintage EQ	✓	Equalizzatore parametrico vintage a cinque bande.
Enhancer	✓	Aggiunge armonici acuti per migliorare la presenza del suono.

● Flanger e phaser

Il flanger crea un suono circolare e metallico, simile a quello di un jet. Questo effetto sfrutta i principi di base del chorus, ma con tempi di delay più brevi. Inoltre, utilizza il feedback per produrre un suono più pieno. Invece di essere utilizzato costantemente in un brano, è più adatto a caratterizzare parti specifiche per aggiungere maggiore varietà. Il phaser, invece, applica un cambio di fase al suono elaborato prima di reinviarlo all'effetto in ingresso utilizzando un circuito di feedback. In questo modo si ottiene un suono molto caratteristico e morbido. Questo effetto è più delicato rispetto al flanger e può essere impiegato in varie situazioni. Ad esempio, è usato spesso nei pianoforti elettrici per addolcirne il suono.

Tipo di effetto	Cho	Var	Descrizione
SPX Flanger	✓	✓	Produce un suono circolare e metallico.
TempoFlanger	✓	✓	Flanger sincronizzato sul tempo.
PhaserMono	–	✓	Phaser mono su sonorità vintage.
PhaserStereo	–	✓	Phaser stereo su sonorità vintage.
TempoPhaser	–	✓	Phaser sincronizzato sul tempo.

● Distorsione

Come suggerisce il nome, questo effetto consente di distorcere il suono. Produce sonorità simili a quelle di un amplificatore con il volume troppo alto o che riceve un segnale troppo forte. Questo tipo di effetto è usato molto spesso per aggiungere tonalità aggressive al suono che, di conseguenza, è caratterizzato da una maggiore presenza e da tempi di sustain lunghi. È l'elevato numero di armonici contenuti nei segnali distorti a rendere il suono molto presente. I tempi di sustain lunghi, invece, sono prodotti non dall'estensione del suono originale, ma dall'amplificazione e dalla distorsione della parte di rilascio lento del suono, che normalmente non viene percepita.

Tipo di effetto	Var	Descrizione
AmpSim 1	✓	Simulatore di amplificatore per chitarra.
AmpSim 2	✓	Simulatore di amplificatore per chitarra.
CompDist	✓	Abbina compressione e distorsione.
CompDistDly	✓	Abbina compressione, distorsione e delay.

● **Wah**

L'effetto wah modifica in maniera dinamica la frequenza di un filtro per produrre sonorità modulate e quasi elastiche. L'effetto AutoWah modifica la frequenza ciclicamente e automaticamente utilizzando un filtro LFO, mentre l'effetto TouchWah applica cambi di filtro a seconda del volume del segnale in ingresso.

Tipo di effetto	VAR	Descrizione
AutoWah	✓	Effetto wah vintage automatico.
TouchWah	✓	Effetto wah classico che risponde al volume.
TouchWahDist	✓	Effetto TouchWah con distorsione applicata al segnale trasmesso.

● **Riverbero**

Questi effetti modellano le caratteristiche più complesse di riverbero prodotte dai suoni in spazi chiusi. In questo modo possono aggiungere un sustain con una resa naturale, per produrre un suono profondo e con un grande senso di spazio. Inoltre, si possono utilizzare vari tipi di riverbero (hall, room, plate e stage) per simulare il suono di ambienti acustici di varie dimensioni e composizione.

Tipo di effetto	Rev	Var	Descrizione
SPX Hall	✓	✓	Emula l'acustica di una sala da concerto utilizzando un algoritmo derivato dal classico multieffetto digitale Yamaha SPX1000.
SPX Room	✓	✓	Emula l'acustica di una stanza utilizzando un algoritmo derivato dal classico multieffetto digitale Yamaha SPX1000.
SPX Stage	✓	✓	Emula l'acustica di un palco utilizzando un algoritmo derivato dal classico multieffetto digitale Yamaha SPX1000.
R3 Hall	✓	–	Emula l'acustica di una sala da concerto utilizzando un algoritmo derivato dal multieffetto digitale Yamaha ProR3, utilizzato per applicazioni audio professionali.
R3 Room	✓	–	Emula l'acustica di una stanza utilizzando un algoritmo derivato dal multieffetto Yamaha ProR3.
R3 Plate	✓	–	Emula un riverbero plate utilizzando un algoritmo derivato dal multieffetto Yamaha ProR3.
EarlyRef	–	✓	Riflessioni iniziali con successivo riverbero.
GateReverb	–	✓	Simulazione di riverbero con gate.
ReverseGate	–	✓	Simulazione di riverbero con gate riprodotto al contrario.

● **Chorus**

Il chorus riproduce il suono di più strumenti suonati all'unisono, così da creare tonalità più ricche e profonde. Poiché i singoli strumenti sono leggermente diversi tra loro per quel che riguarda intonazione e fase, quando vengono suonati insieme producono un suono complessivo caldo e spazioso. Per riprodurre questo tipo di resa acustica, gli effetti chorus utilizzano il delay. In particolare, viene prodotta una seconda versione del segnale originale con delay ed effetto di tipo vibrato mediante la variazione del tempo di delay in un lasso di tempo di circa un secondo, mediante un filtro LFO. Quando questa seconda versione viene mixata nel segnale originale, si ottiene la resa acustica di più strumenti suonati insieme.

Tipo di effetto	Var	Cho	Descrizione
G Chorus	✓	✓	Chorus ricco e profondo con modulazione complessa.
2 Modulator	✓	✓	Effetto chorus che consente di regolare intonazione e modulazione dell'ampiezza per ottenere tonalità più naturali e spaziose.
SPX Chorus	✓	✓	Aumenta modulazione e spazio del suono mediante un filtro LFO a 3 fasi.
Symphonic	✓	✓	Modulazione a più fasi per ottenere un chorus dal sound più ampio.
Ensemble	–	✓	Chorus senza modulazione, ottenuto aggiungendo un suono con un leggero cambio di intonazione.

● **Tremolo e rotary**

Gli effetti tremolo sono caratterizzati dal modo in cui modulano il volume ciclicamente. L'effetto di pan automatico sposta il suono da sinistra a destra sempre ciclicamente, mentre l'effetto di altoparlante rotante simula il classico vibrato degli organi che utilizzano questo tipo di sistema di amplificazione. In un altoparlante rotante, il corno e il rotore girano per creare sonorità davvero uniche sfruttando l'effetto Doppler.

Tipo di effetto	Var	Descrizione
AutoPan	✓	Sposta ciclicamente il suono tra i canali sinistro e destro.
Tremolo	✓	Modula ciclicamente il volume del segnale elaborato.
RotarySp	✓	Simulatore di altoparlante rotante.

● **Delay**

Questi effetti applicano un delay (ritardo) al segnale in ingresso e possono essere impiegati in varie situazioni, ad esempio per creare sonorità più spaziose o compresse.

Tipo di effetto	Var	Descrizione
CrossDelay	✓	Una coppia di delay con feedback crossover che fa passare il suono dal canale sinistro a quello destro e viceversa.
TempoCrosDly	✓	Una coppia di delay feedback crossover e tempo di delay sincronizzato.
TempoDlyMono	✓	Singolo delay mono sincronizzato con il tempo dello strumento.
TempoDlySt	✓	Delay stereo sincronizzato con il tempo dello strumento.
Delay LR	✓	Delay con separazione dei canali di sinistra e di destra.
Delay LCR	✓	Tripla delay che elabora indipendentemente i canali di sinistra, destra e centro.
Delay LR St	✓	Delay stereo con canali di sinistra e di destra completamente indipendenti.

● **Vari**

Questa categoria comprende tipi di effetti non inclusi nelle altre categorie.

Tipo di effetto	Var	Descrizione
Isolator	✓	Controlla il volume delle singole bande di frequenza mediante appositi filtri.
Telephone	✓	Riproduce il suono di quando si parla al telefono, tagliando le frequenze alte e basse.
TalkingMod	✓	Incorpora una formante di vocali nel segnale di ingresso.
PitchChange	✓	Cambia l'intonazione del segnale di ingresso.

■ **Parametri degli effetti**

Ciascun effetto descritto in precedenza comprende vari parametri mediante i quali è possibile regolare l'elaborazione del segnale di ingresso. Utilizzando questi parametri, è possibile ottimizzare la resa di ogni effetto in modo che si adatti, ad esempio, al tipo di suono elaborato o al tipo di musica che si suona. La seguente tabella descrive la funzione di ogni parametro. Si consiglia, tuttavia, di ascoltare i cambiamenti effettivi al suono per comprendere quali sono le impostazioni migliori.

● **Parametri con nomi identici**

NOTA

- Alcuni effetti contengono parametri con nomi identici, ma che svolgono funzioni diverse. Nella tabella riportata di seguito la funzione di ogni parametro viene descritta a parte, con la relativa indicazione degli effetti corrispondenti.

Nome del parametro	Descrizione
AMDepth	Consente di impostare la profondità della modulazione di ampiezza.
AmpType	Consente di impostare il tipo di amplificatore da simulare.
Attack	Consente di impostare il tempo che deve trascorrere prima dell'applicazione completa della compressione.
Bottom*1	Consente di impostare il punto più basso dell'intervallo di cambio del filtro.
Color*2	Consente di impostare la modulazione di fase fissa.
CommonRel	Consente di impostare il tempo che deve trascorrere prima che il compressore interrompa l'elaborazione del segnale (comune a tutte e tre le bande).
Compres	Consente di impostare il livello del segnale di ingresso (ossia la soglia) in corrispondenza del quale il compressore avvia l'elaborazione del suono.
Taglio	Consente di impostare il valore di offset per la frequenza di controllo del filtro.
Delay	[TempoDlyMono e TempoDlySt] Consente di impostare il tempo di delay secondo la lunghezza delle note.
DelayC	Consente di impostare il tempo di delay per il canale centrale.
DelayL	Consente di impostare il tempo di delay per il canale di sinistra.
DelayL>R	Consente di impostare il tempo che trascorre da quando il suono entra dal canale sinistro a quando esce dal canale destro.
DelayR	Consente di impostare il tempo di delay per il canale di destra.
DelayR>L	Consente di impostare il tempo che trascorre da quando il suono entra dal canale destro a quando esce dal canale sinistro.
Density	[Effetti di riverbero tranne EarlyRef] Consente di impostare la densità del riverbero. [Early Ref] Consente di impostare la densità delle riflessioni iniziali.
Depth	[PhaserMono e PhaserStereo] Consente di impostare l'ampiezza della wave LFO che controlla le modifiche cicliche della modulazione di fase.
Detune	Consente di impostare il livello di modifica dell'intonazione.
Device	Consente di selezionare un dispositivo per distorcere il suono in vari modi.
Diffuse	[TempoPhaser e EarlyRef] Consente di regolare l'ampiezza del suono prodotto. [Effetti di riverbero tranne EarlyRef] Consente di impostare l'ampiezza del riverbero.
Directn	Consente di impostare la direzione della modulazione controllata dal circuito di inviluppo.
Div.FreqH	Consente di impostare la frequenza dei medio-alti quando si divide il suono in tre bande.
Div.FreqL	Consente di impostare la frequenza dei medio-bassi quando si divide il suono in tre bande.

*1 L'impostazione del parametro Bottom è valida solo se è inferiore a quella del parametro Top.

*2 L'impostazione del parametro Color non ha effetto con determinate combinazioni delle impostazioni per Mode e Stage.

Riferimenti
KIT
VOICE
MIDI
WAVE
PATTERN
UTILITY
TRIGGER

Nome del parametro	Descrizione
DlyLvlC	Consente di impostare il volume del delay per il canale centrale.
DlyMix	Consente di impostare il livello di mix per il suono con delay.
DlyOfst	Consente di impostare il valore di offset per il tempo di delay della modulazione.
Drive	Consente di impostare il livello di applicazione dell'effetto.
DriveHorn	Consente di impostare la profondità della modulazione prodotta dalla rotazione del corno ad alta frequenza.
DriveRotor	Consente di impostare la profondità della modulazione prodotta dalla rotazione del rotore a bassa frequenza.
DstL.Gain	Consente di impostare il livello in base al quale potenziare o tagliare le frequenze basse del suono distorto.
DstM.Gain	Consente di impostare il livello in base al quale potenziare o tagliare le frequenze medie del suono distorto.
Edge	Consente di specificare la curva che determina come viene distorto il suono.
EQ1Freq	Consente di impostare la frequenza di taglio per la banda EQ1 (shelving basso).
EQ1Gain	Consente di impostare il guadagno per la banda EQ1 (shelving basso).
EQ2Freq	Consente di impostare la frequenza centrale per la banda EQ2.
EQ2Gain	Consente di impostare il guadagno per la banda EQ2.
EQ2Q	Consente di impostare la risonanza della banda EQ2.
EQ3Freq	Consente di impostare la frequenza centrale per la banda EQ3.
EQ3Gain	Consente di impostare il guadagno per la banda EQ3.
EQ3Q	Consente di impostare la risonanza della banda EQ3.
EQ4Freq	Consente di impostare la frequenza centrale per la banda EQ4.
EQ4Gain	Consente di impostare il guadagno per la banda EQ4.
EQ4Q	Consente di impostare la risonanza della banda EQ4.
EQ5Freq	Consente di impostare la frequenza di taglio per la banda EQ5 (shelving alto).
EQ5Gain	Consente di impostare il guadagno per la banda EQ5 (shelving alto).
ER/Rev	Consente di impostare i volumi relativi per riflessioni iniziali e riverbero.
F/RDpth	Consente di impostare la profondità del pan anteriore/posteriore. È valido solo se PanDirectn è impostato su "Lturn" o "Rturn".
FBHiDmp	Consente di impostare in che modo decade il suono di feedback nella banda di frequenza alta (minore è il valore, più rapido è il decadimento).
FBLevel	[Effetti chorus e delay e TempoFlanger] Consente di impostare quanto delay viene reinviato all'ingresso dell'effetto (valori negativi indicano che la fase deve essere invertita).
	[TempoPhaser] Consente di impostare quanto phaser in uscita viene reinviato all'ingresso (valori negativi indicano che la fase deve essere invertita).
	[Effetti di riverbero] Consente di impostare il livello iniziale di feedback del delay.
FBLvl1	Consente di impostare il livello di feedback per il primo suono con delay.
FBLvl2	Consente di impostare il livello di feedback per il secondo suono con delay.
FBTime	Consente di impostare il tempo di delay del feedback.
FBTime1	Consente di impostare il tempo di delay per il delay del feedback 1.
FBTime2	Consente di impostare il tempo di delay per il delay del feedback 2.
FBTimeL	Consente di impostare il tempo di delay per il delay del feedback di sinistra.

Nome del parametro	Descrizione
FBTimeR	Consente di impostare il tempo di delay per il delay del feedback di destra.
Feedback	Consente di impostare quanto segnale in uscita dell'effetto deve essere inviato al rispettivo ingresso.
Fine1	Consente di definire la prima impostazione di regolazione fine dell'intonazione.
Fine2	Consente di definire la seconda impostazione di regolazione fine dell'intonazione.
H.Freq	Consente di impostare la frequenza centrale per la banda EQ delle frequenze alte.
H.Gain	Consente di impostare la quantità di potenziamento o taglio della banda EQ delle frequenze alte.
Altezza	Consente di impostare l'altezza della stanza simulata.
HiAtk	Consente di impostare il tempo che deve trascorrere prima dell'applicazione completa della compressione nella banda delle frequenze alte.
HiGain	Consente di impostare il livello di uscita per la banda EQ delle frequenze alte.
HiLvl	Consente di impostare il livello delle frequenze alte.
HiMute	Consente di attivare o disattivare il silenziamento delle frequenze alte.
HiRat	[MltBndComp] Consente di impostare la percentuale di compressione per la banda delle frequenze alte.
	[Effetti di riverbero] Consente di regolare il componente delle frequenze alte.
HiTh	Consente di impostare il livello del segnale di ingresso in corrispondenza del quale il compressore avvia l'elaborazione del suono nella banda delle frequenze alte.
HornF	Consente di impostare la velocità di rotazione del corno ad alta frequenza con impostazione "fast".
HornS	Consente di impostare la velocità di rotazione del corno ad alta frequenza con impostazione "slow".
HPF	Consente di impostare la frequenza di taglio del filtro passa-alto.
InitDly	Consente di impostare il tempo che deve trascorrere prima della generazione delle riflessioni iniziali.
InitDly1	Consente di impostare il tempo di delay per il primo delay.
InitDly2	Consente di impostare il tempo di delay per il secondo delay.
InitDlyL	Consente di impostare il tempo di delay per delay del canale di sinistra.
InitDlyR	Consente di impostare il tempo di delay per il delay del canale di destra.
InpMode	Consente di passare dall'ingresso mono a quello stereo e viceversa.
InpSelect	Consente di selezionare un ingresso.
L.Freq	Consente di impostare la frequenza centrale per la banda EQ delle frequenze basse.
L.Gain	Consente di impostare la quantità di potenziamento o taglio della banda EQ delle frequenze basse.
L/RDiffuse	Consente di impostare la differenza tra i tempi di delay di destra e sinistra al fine di creare un suono più spazioso.
L/RDpth	Consente di impostare la profondità dell'effetto di pan tra sinistra e destra.
Lag	Consente di impostare un intervallo per i tempi di delay secondo la lunghezza delle note.
LFODpth	[SPX Flanger, TempoFlanger, SPX Chorus e Symphonic] Consente di impostare la profondità della modulazione.
	[Tempo Phaser] Consente di impostare la profondità della modulazione della fase.
LFODiff	Consente di impostare la differenza di fase sinistra e destra tra le forme d'onda di modulazione.

Nome del parametro	Descrizione
LFOspeed	[TempoFlanger, G Chorus, 2 Modulator, SPX Chorus, Symphonic e Tremolo] Consente di impostare la frequenza della modulazione.
	[TempoPhaser] Consente di impostare la velocità di modulazione secondo la lunghezza delle note.
	[AutoPan] Consente di impostare la frequenza del pan automatico.
LFOWave	[AutoWah] Consente di specificare se l'effetto filter-sweep viene prodotto mediante un'onda sinusoidale o quadrata.
	[AutoPan] Consente di impostare la curva di pan.
Livenss	Consente di impostare la modalità di decadimento delle riflessioni iniziali.
LowAtk	Consente di impostare il tempo che deve trascorrere prima dell'applicazione completa della compressione nella banda delle frequenze basse.
LowGain	Consente di impostare il livello di uscita per la banda EQ delle frequenze basse.
LowLvl	Consente di impostare il livello delle frequenze basse.
LowMute	Consente di attivare o disattivare il silenziamento delle frequenze basse.
LowRat	[MltBndComp] Consente di impostare la percentuale di compressione per la banda delle frequenze basse.
	[Effetti di riverbero] Consente di regolare il componente delle frequenze basse.
LowTh	Consente di impostare il livello del segnale di ingresso in corrispondenza del quale il compressore avvia l'elaborazione del suono nella banda delle frequenze basse.
LPF	Consente di impostare la frequenza di taglio del filtro passa-basso.
M.Freq	Consente di impostare la frequenza centrale per la banda EQ delle frequenze medie.
M.Gain	Consente di impostare la quantità di potenziamento o taglio della banda EQ delle frequenze medie.
M.Width	Consente di impostare l'ampiezza della banda EQ delle frequenze medie.
Manual	Consente di impostare il valore di offset per la modulazione di fase.
MicAngl	Consente di impostare l'inclinazione verso sinistra o destra del microfono utilizzato per acquisire l'uscita dell'altoparlante.
MidAtk	Consente di impostare il tempo che deve trascorrere prima dell'applicazione completa della compressione nella banda delle frequenze medie.
MidGain	Consente di impostare il livello di uscita per la banda EQ delle frequenze medie.
MidLvl	Consente di impostare il livello delle frequenze medie.
MidMute	Consente di attivare o disattivare il silenziamento delle frequenze medie.
MidRat	Consente di impostare la percentuale di compressione per la banda delle frequenze medie.
MidTh	Consente di impostare il livello del segnale di ingresso in corrispondenza del quale il compressore avvia l'elaborazione del suono nella banda delle frequenze medie.
MixLvl	Consente di impostare quanto effetto viene mixato di nuovo nel suono senza effetto.
Mode	Consente di regolare la modalità di funzionamento del phaser.
MoveSpeed	Consente di specificare il tempo che deve trascorrere prima della generazione del suono impostato mediante il parametro Vowel.
On/Off	Consente di attivare o disattivare l'isolatore.
OutLvl	Consente di impostare il livello di uscita.
OutLvl1	Consente di impostare il livello di uscita nella prima fase.

Nome del parametro	Descrizione
OutLvl2	Consente di impostare il livello di uscita nella seconda fase.
Output	Consente di impostare il livello di uscita.
OverDr	Consente di regolare la modalità di distorsione del suono.
Pan1	Consente di impostare la prima posizione di pan stereo.
Pan2	Consente di impostare la seconda posizione di pan stereo.
PanDirectn	Consente di impostare il tipo di pan automatico.
PhShiftOfst	Consente di impostare il valore di offset per la modulazione di fase.
Pitch1	Consente di impostare la prima intonazione in unità di semitoni.
Pitch2	Consente di impostare la seconda intonazione in unità di semitoni.
PMDepth	Consente di impostare la profondità della modulazione dell'intonazione.
Presenc	Utilizzato spesso su amplificatori per chitarra e simili, consente di controllare la banda delle frequenze alte.
Ratio	Consente di impostare la percentuale di compressione.
Release	Consente di impostare il tempo che deve trascorrere prima dell'interruzione della compressione del suono.
Resonance	Consente di impostare la risonanza del filtro.
ResoOfst	Consente di impostare il valore di offset della risonanza.
RevDly	Consente di impostare l'intervallo tra le riflessioni iniziali e il successivo riverbero.
RevTime	Consente di impostare il tempo di riverbero.
RoomSize	Consente di impostare la dimensione della stanza simulata.
Rotor/Horn	Consente di impostare i volumi relativi del corno ad alta frequenza e del rotore a bassa frequenza.
RotorF	Consente di impostare la velocità di rotazione del rotore a bassa frequenza con impostazione "fast".
RotorS	Consente di impostare la velocità di rotazione del rotore a bassa frequenza con impostazione "slow".
Sens	Consente di impostare la sensibilità del filtro wah rispetto alle modifiche del livello di ingresso.
S-FTmHorn	Consente di impostare il tempo richiesto dal corno ad alta frequenza per passare da una rotazione veloce a una lenta.
S-FTmRotor	Consente di impostare il tempo richiesto dal rotore a bassa frequenza per passare da una rotazione veloce a una lenta.
Altoparlante	Consente di selezionare il tipo di altoparlante da simulare.
Speed	[PhaserMono e PhaserStereo] Consente di impostare la frequenza del filtro LFO che controlla le modifiche cicliche della modulazione di fase.
	[AutoWah] Consente di impostare la velocità del filtro LFO.
SpeedCtrl	Consente di impostare la velocità di rotazione: "fast" (veloce) o "slow" (lenta).
Diffusione	Consente di impostare l'ampiezza dell'uscita dell'effetto.
Stage	Consente di impostare il numero di passi per il filtro di fase.
Thresh	Consente di impostare il livello del segnale di ingresso in corrispondenza del quale l'effetto avvia l'elaborazione del suono.
Top ^{*3}	Consente di impostare il punto più alto dell'intervallo di cambio del filtro.
Type	[Effetti wah] Consente di impostare il tipo di effetto wah.
	[EarlyRef, GateReverb e ReverseGate] Consente di impostare il tipo di suono riflesso.
Vowel	Consente di selezionare il tipo di vocale.

*3 L'impostazione del parametro Top è valida solo se è uguale o maggiore a quella del parametro Bottom.

Riferimenti
KIT
VOICE
MIDI
WAVE
PATTERN
UTILITY
TRIGGER

Memoria interna

Memorizzando nella memoria interna dell'unità DTX-MULTI 12 kit utente, pattern utente e wave creati e modificati, sarà possibile utilizzarli sempre, anche dopo aver spento lo strumento. Inoltre, nella memoria è possibile anche memorizzare le impostazioni trigger personalizzate e le impostazioni dell'area UTILITY.

■ Dati conservati dall'unità DTX-MULTI 12

Nella memoria interna dello strumento è possibile memorizzare i seguenti tipi di dati delle impostazioni.

● Kit utente

I kit di batteria originali creati assegnando le voci a pad e controller esterni possono essere memorizzati come kit utente nella memoria dello strumento. Sarà, quindi, possibile richiamarli in qualsiasi momento come si fa con i kit preset. È possibile memorizzare un massimo di 200 kit utente, che saranno disponibili anche dopo aver spento l'unità DTX-MULTI 12. Oltre alle impostazioni dell'area KIT, ogni kit utente conserva anche i dati associati che sono stati configurati nelle aree delle impostazioni VOICE e MIDI.

● Pattern utente

I pattern utente possono essere utilizzati come i pattern preset e si possono creare registrando le proprie performance sull'unità DTX-MULTI 12 o importando file MIDI standard (formato 0). I dati corrispondenti vengono memorizzati come pattern utente all'interno dell'unità DTX-MULTI 12 così come sono stati registrati o importati e saranno disponibili anche dopo aver spento l'unità DTX-MULTI 12. Nella memoria interna si possono registrare fino a 50 pattern utente.

● Wave

I dati di wave creati importando file audio di tipo WAV o AIFF da un dispositivo di memorizzazione USB (collegato alla porta USB TO DEVICE) vengono memorizzati automaticamente all'interno dell'unità DTX-MULTI 12 e possono essere assegnati ai pad per essere riprodotti come si fa con le voci preset e i pattern. È possibile memorizzare un massimo di 500 wave, che saranno disponibili anche dopo aver spento l'unità DTX-MULTI 12.

● Impostazioni trigger utente

Nell'unità DTX-MULTI 12 è possibile anche memorizzare varie impostazioni trigger utente, facilmente configurabili mediante la personalizzazione delle impostazioni trigger preset. In particolare, nella memoria interna dell'unità si possono salvare dieci di queste impostazioni, in modo che siano sempre disponibili anche dopo aver spento e riaccesso lo strumento.

● Impostazioni dell'area UTILITY

Nella memoria dell'unità DTX-MULTI 12 è possibile anche memorizzare le impostazioni dei parametri configurate nell'area UTILITY. In questo modo sarà possibile richiamarle ogni volta che si accende lo strumento.

■ Modifica e memorizzazione dei kit utente

Ogni volta che si seleziona un kit di batteria, i dati corrispondenti vengono caricati in un'area temporanea della memoria interna, detta Edit Buffer (buffer delle modifiche). Se si modifica uno qualsiasi dei parametri del kit, sono i dati all'interno dell'Edit Buffer, non la versione memorizzata, a essere modificati. In questo modo si proteggono i kit utente da eventuali modifiche indesiderate.

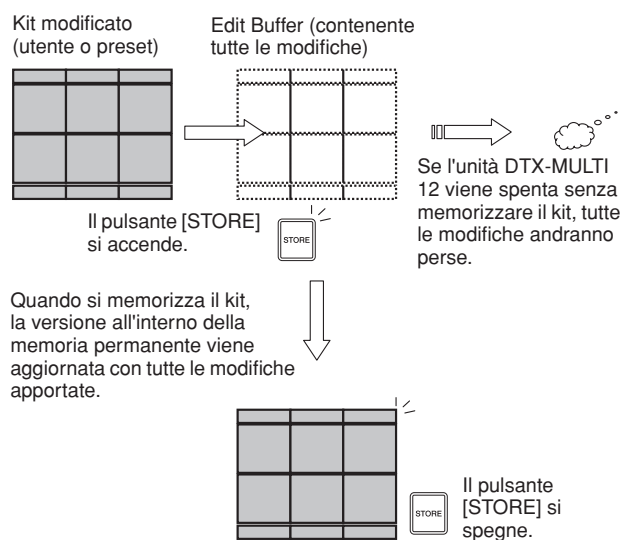

Lo scopo dell'Edit Buffer è conservare una versione temporanea del kit modificato. Pertanto, se si seleziona un nuovo kit senza memorizzare le modifiche, queste andranno perse, ovvero verranno sovrascritte con le impostazioni del nuovo kit selezionato. Andranno perse anche le modifiche al kit nell'Edit Buffer se l'unità DTX-MULTI 12 si spegne senza che vengano memorizzate. Conviene, quindi, memorizzare i contenuti dell'Edit Buffer come kit utente quando si è soddisfatti delle modifiche apportate.

■ Salvataggio e caricamento dei file di dati

Tutti i dati indicati in precedenza e che possono essere memorizzati nella memoria interna dello strumento possono anche essere salvati come file su un dispositivo di memorizzazione USB. È anche possibile, se necessario, caricare questi file nello strumento dal dispositivo di memorizzazione. Per ulteriori informazioni, fare riferimento alla descrizione della sezione FILE (UTIL7) nell'area delle impostazioni UTILITY.

■ Composizione della memoria interna

Il seguente diagramma mostra la relazione tra le varie funzioni utili per creare i dati nell'unità DTX-MULTI 12, i dati nella memoria interna dello strumento e quelli su un dispositivo di memorizzazione USB.

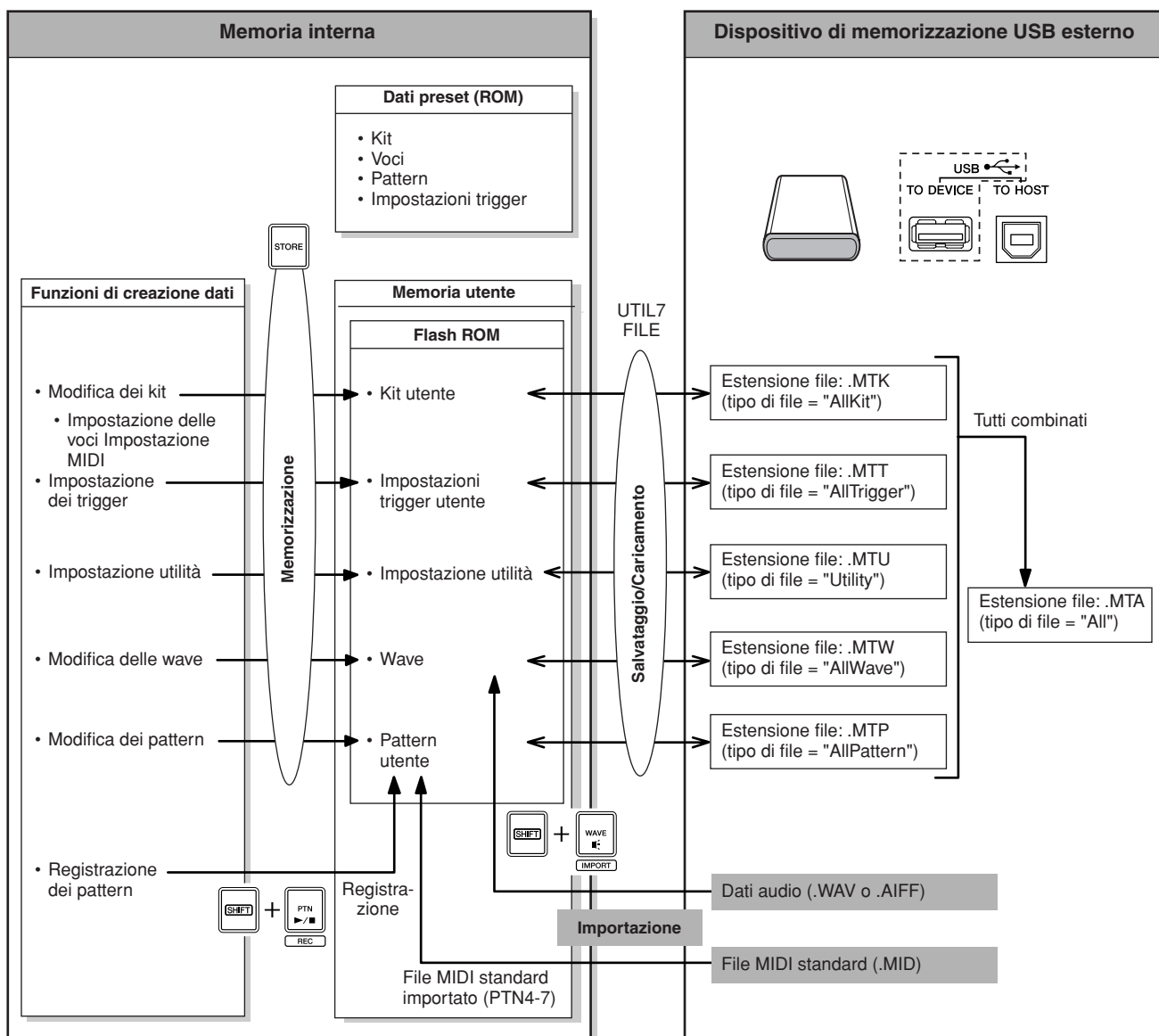

Operazioni di base

In questa sezione viene descritto come eseguire operazioni di base come la modifica delle impostazioni dei parametri, l'esecuzione dei job e la memorizzazione dei dati.

■ Aree delle impostazioni dei parametri

All'interno dell'unità DTX-MULTI 12, i parametri associati a funzioni specifiche sono raggruppati in sette diverse aree di impostazione. A queste aree è possibile accedere mediante i pulsanti indicati di seguito.

- **Area delle impostazioni KIT: pulsante [KIT]**
In quest'area è possibile selezionare e modificare i kit di batteria.
- **Area delle impostazioni VOICE: pulsante [VOICE]**
Quest'area fa parte dell'area delle impostazioni KIT e al suo interno è possibile selezionare e modificare le voci.
- **Area delle impostazioni MIDI: pulsante [MIDI]**
Quest'area fa parte dell'area delle impostazioni KIT e al suo interno è possibile configurare i parametri MIDI per ogni singolo kit.
- **Area delle impostazioni PATTERN: pulsante [PTN]**
In quest'area è possibile selezionare e modificare i pattern.
- **Area delle impostazioni WAVE: pulsante [WAVE]**
In quest'area è possibile importare e modificare le wave.
- **Area delle impostazioni UTILITY: pulsante [UTILITY]**
In quest'area è possibile configurare i parametri che influiscono su tutto il sistema e gestire i file.
- **Area delle impostazioni TRIGGER: pulsanti [SHIFT] + [UTILITY]**
In quest'area è possibile modificare i dati delle impostazioni trigger.

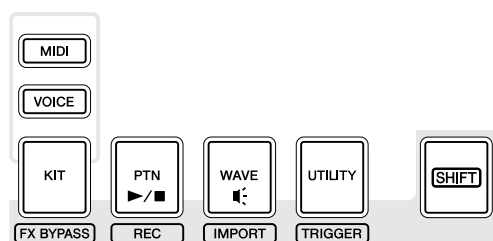

Il pulsante corrispondente a ogni area delle impostazioni diventa verde quando viene selezionata l'area corrispondente. Nel caso delle aree delle impostazioni VOICE e MIDI, si accende anche il pulsante [KIT].

■ Spostarsi nelle varie sezioni

Ogni area delle impostazioni è suddivisa in varie sezioni. Quella corrente è indicata a sinistra della riga superiore di testo ed è composta dal nome o dall'abbreviazione dell'area delle impostazioni selezionata e dal numero di sezione. Utilizzare i pulsanti [<]/[>] per spostarsi tra le varie sezioni.

Esempio: area delle impostazioni UTILITY

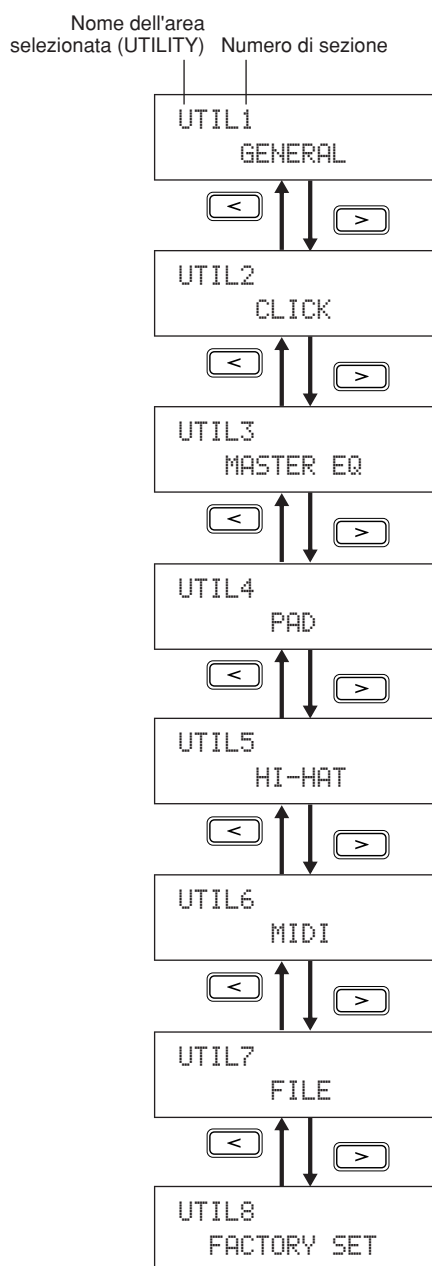

■ Spostarsi nelle varie pagine

Ogni sezione contiene varie pagine di impostazione dei parametri, in cui si definiscono le impostazioni vere e proprie. Quando è visualizzata la pagina di una sezione, premere il pulsante [ENTER] acceso per aprire le relative pagine di impostazione dei parametri. In alcuni casi potrebbe non essere possibile accedere alle pagine di impostazione dei parametri dalla pagina di una sezione e il pulsante [ENTER] non si accende. Ogni pagina di impostazione dei parametri è indicata a sinistra della riga superiore di testo ed è composta dal nome o dall'abbreviazione dell'area delle impostazioni, dal numero di sezione e dal numero di pagina (separato da un trattino). Utilizzare i pulsanti [<]/[>] per spostarsi tra le pagine di impostazione dei parametri.

Esempio: sezione TONE (VCE3) dell'area delle impostazioni VOICE

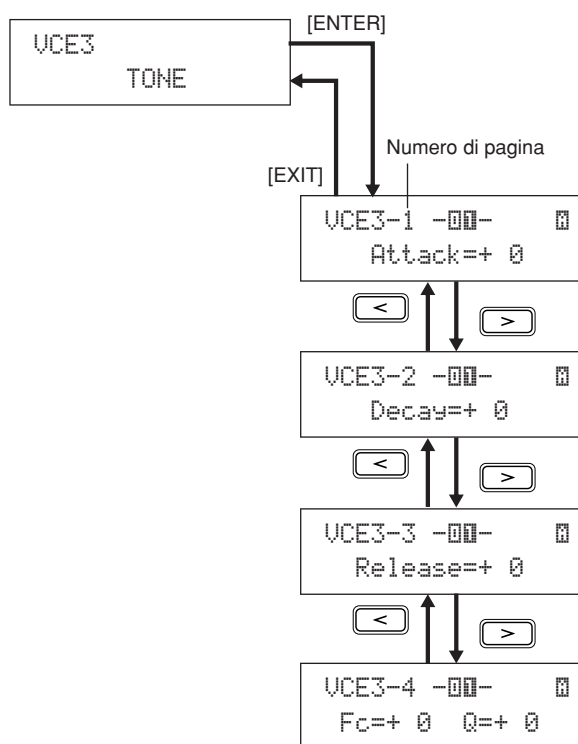

In alcuni casi è possibile accedere ad altre pagine da una pagina di impostazione dei parametri utilizzando il pulsante [ENTER], che sarà acceso. Premere il pulsante [EXIT] per tornare indietro verso l'inizio dell'area delle impostazioni corrente.

■ Spostamento del cursore

Se una pagina contiene più parametri, è possibile spostare il cursore lampeggiante a destra e a sinistra utilizzando i pulsanti [<]/[>] oppure sulla riga superiore o inferiore mediante il pulsante [VA]. In questo modo è possibile selezionare l'impostazione del parametro da modificare, come descritto di seguito. Se nella pagina corrente non esistono altri parametri a sinistra o a destra quando si preme il pulsante [<]/[>], il cursore passerà alla successiva pagina di impostazione dei parametri verso destra o sinistra. Inoltre, i pulsanti [<]/[>] e [VA] si accendono ogni volta che è possibile premerli per spostarsi su un parametro diverso nella pagina corrente o in una adiacente.

■ Modifica delle impostazioni dei parametri

Premere il pulsante [-/DEC] o [+ /INC] per aumentare o diminuire l'impostazione del parametro selezionato.

NOTA

- È possibile diminuire un'impostazione in unità di 10 alla volta tenendo premuto il pulsante [SHIFT] e premendo il pulsante [-/DEC] oppure tenendo premuto il pulsante [-/DEC] e premendo il pulsante [+ /INC].
- Allo stesso modo, è possibile aumentare il valore selezionato in unità di 10 alla volta tenendo premuto il pulsante [SHIFT] e premendo il pulsante [+ /INC] oppure tenendo premuto il pulsante [+ /INC] e premendo il pulsante [-/DEC].

■ Memorizzazione delle impostazioni dei parametri

Ogni volta che si modificano le impostazioni dei parametri in una sezione e/o nelle pagine di impostazione dei parametri, il pulsante [STORE] si accende per segnalare che occorre memorizzare le impostazioni. Di seguito viene riportata la procedura corretta per la memorizzazione delle impostazioni dei parametri.

- 1 Dopo aver impostato i parametri in una determinata area delle impostazioni, premere il pulsante [ENTER] per aprire la pagina Store Kit.

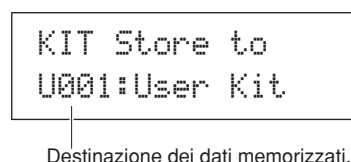

- 2 Utilizzare i pulsanti [-/DEC] e [+ /INC] per indicare dove memorizzare i dati.

NOTA

- Il passo descritto in precedenza non è necessario se le impostazioni vengono memorizzate nell'area delle impostazioni UTILITY.

- 3 Premere il pulsante [ENTER]. Verrà chiesto di confermare l'operazione per proseguire. Se necessario, premere il pulsante [EXIT] per tornare alla pagina precedente senza memorizzare i dati.

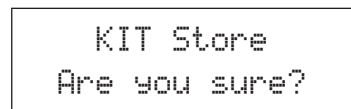

- 4 Premere il pulsante [ENTER] per memorizzare i dati nella memoria interna dell'unità DTX-MULTI 12.

⚠ ATTENZIONE

- Se si spegne lo strumento senza memorizzare i cambiamenti alle impostazioni modificate, le modifiche andranno perse, ovvero le impostazioni torneranno al loro stato precedente quando si riaccende lo strumento.

Area delle impostazioni KIT (KIT)

Questa sezione descrive l'area delle impostazioni KIT, alla quale si può accedere premendo il pulsante [KIT]. L'unità DTX-MULTI 12 dispone di un'ampia gamma di kit preset (da P001 a P050) da utilizzare subito, ma è possibile anche crearne e salvarne fino a 200 come kit utente (da U001 a U200). Nell'area delle impostazioni KIT è possibile selezionare e modificare questi kit di batteria.

⚠ ATTENZIONE

- Accertarsi di memorizzare le impostazioni modificate prima di spegnere lo strumento o selezionare un altro kit (vedere pagina 45).

Composizione dell'area delle impostazioni KIT

L'area delle impostazioni KIT è suddivisa in otto sezioni (da KIT1 a KIT8). Utilizzare i pulsanti [<]/[>] per spostarsi tra le varie sezioni. Se una sezione contiene pagine di impostazione dei parametri, il pulsante [ENTER] si accende. Per accedere a queste pagine, premere il pulsante [ENTER]. In alcuni casi è possibile accedere ad altre pagine da una pagina di impostazione dei parametri utilizzando il pulsante [ENTER], che sarà acceso. È possibile, inoltre, premere il pulsante [EXIT] per tornare indietro verso l'inizio dell'area delle impostazioni.

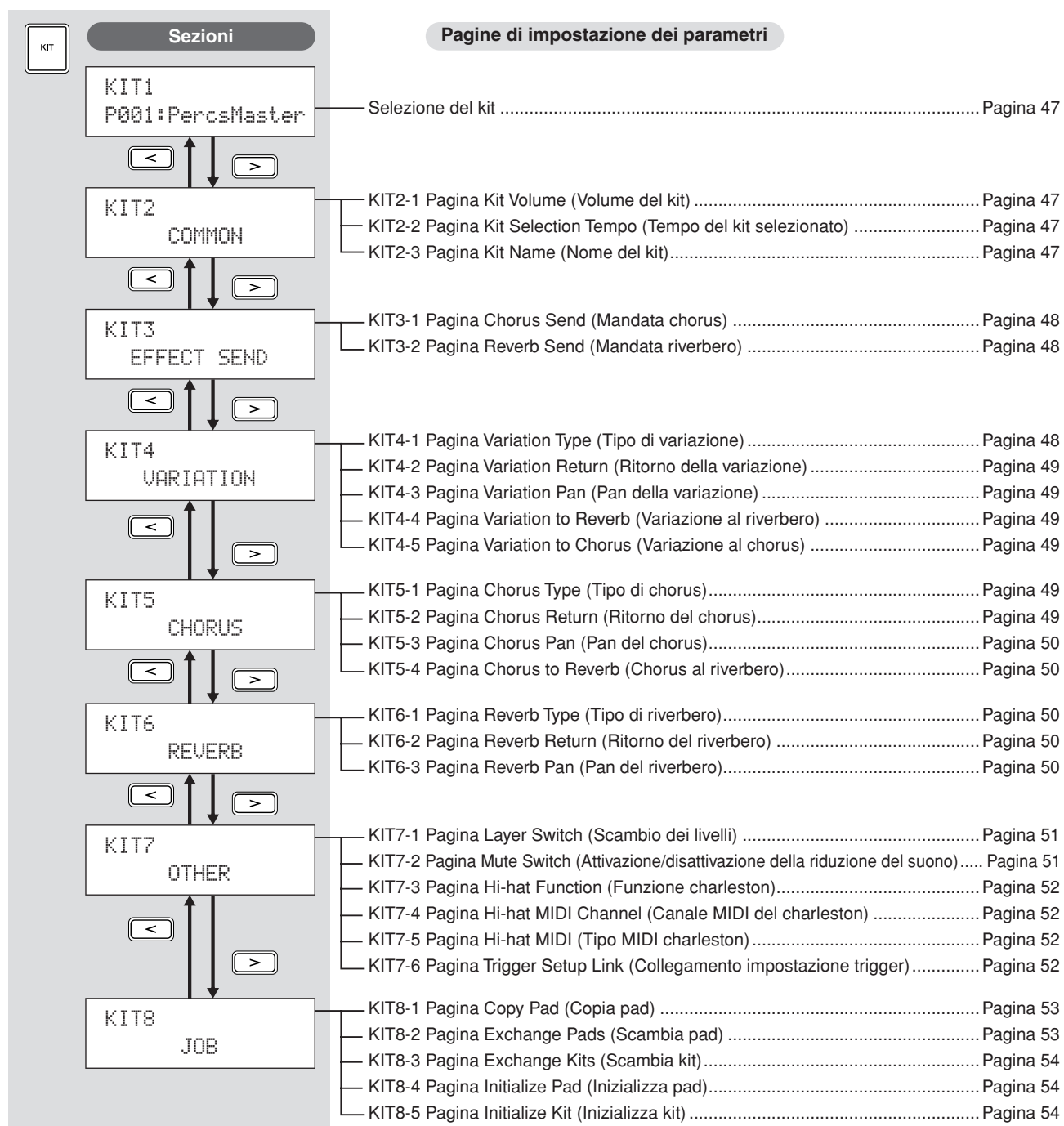

KIT1

Selezione del kit

Nella pagina Select Kit (KIT1) è possibile selezionare il kit preset o utente da suonare. Per accedere a questa pagina, premere il pulsante [KIT] e, se necessario, i pulsanti [\leftarrow]/[\rightarrow]. Occorre selezionare il kit di batteria in questa pagina prima di poter modificare pad e voci nelle aree delle impostazioni VOICE o MIDI.

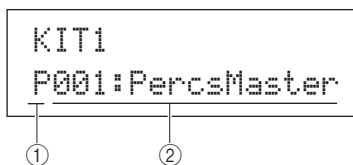

① Categoria di kit

Utilizzare questo parametro per specificare la categoria di kit di batteria: preset (P) o utente (U).

Impostazioni	P o U
--------------	-------

② Numero kit: Nome kit

Impostazioni	Se si seleziona "P" (kit preset): da 001 a 050 Se si seleziona "U" (kit utente): da 001 a 200
--------------	--------------------------------------------------------------------------------------------------

NOTA

- Se si seleziona un nuovo kit di batteria mentre è in esecuzione un pattern assegnato a uno dei suoi pad, il pattern si arresterà automaticamente.
- Se si seleziona un nuovo kit di batteria mentre è in esecuzione una voce preset o una wave assegnata a uno dei suoi pad, il suono corrispondente si arresterà automaticamente.
- Se sono state assegnate voci identiche agli stessi numeri di nota MIDI del canale 10 sia nel nuovo kit selezionato che nel kit precedente, è normale che le voci per i pad corrispondenti continuino a suonare quando si seleziona il nuovo kit di batteria.
- Se uno dei pad del kit di batteria selezionato è impostato su "Hand" nella pagina Pad Type (TRG2-1), l'icona della mano (☞) verrà visualizzata sullo schermo (vedere pagina 101).

KIT2 COMMON

Volume, tempo e nome del kit

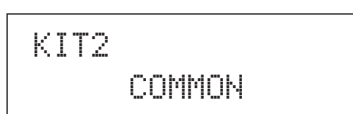

Nella sezione COMMON è possibile impostare il volume, il tempo e il nome del kit di batteria attualmente selezionato. Quando è visualizzata la pagina COMMON (KIT2), premere il pulsante [ENTER] per aprire le relative tre pagine di impostazione dei parametri (da KIT2-1 a KIT2-3). Utilizzare i pulsanti [\leftarrow]/[\rightarrow] per spostarsi tra queste pagine.

KIT2-1 Pagina Kit Volume (Volume del kit)

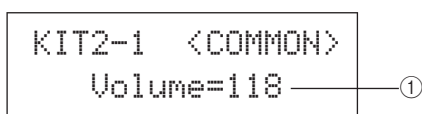

① Volume

Utilizzare questo parametro per impostare il volume di tutto il kit.

Impostazioni	Da 0 a 127
--------------	------------

NOTA

- Se si modifica l'impostazione del volume per il canale MIDI 10 nella pagina Volume (MIDI3-2) dell'area MIDI, il parametro Volume in questa pagina (KIT2-1) verrà impostato automaticamente sullo stesso valore. Non avviene il contrario, ovvero l'impostazione del volume nella pagina Volume (MIDI3-2) dell'area MIDI non è interessata dalle modifiche apportate in questa pagina (KIT2-1).

KIT2-2 Pagina Kit Selection Tempo (Tempo del kit selezionato)

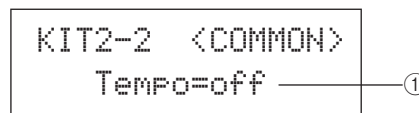

① Tempo

Utilizzare questo parametro per specificare il tempo da impostare automaticamente dopo aver selezionato il kit di batteria corrente. Se ai pad del kit sono assegnati dei pattern, verranno riprodotti con questo tempo. L'impostazione "off" fa sì che il tempo non cambi automaticamente quando si seleziona il kit corrente. In altre parole, verrà conservato il tempo del kit selezionato in precedenza.

Impostazioni	off oppure da 30 a 300
--------------	------------------------

NOTA

- Se ai pad del kit sono assegnate delle wave, il tempo (velocità) con cui vengono riprodotte non è interessato dall'impostazione del tempo del kit.

KIT2-3 Pagina Kit Name (Nome del kit)

In questa pagina è possibile assegnare un nome al kit di batteria attualmente selezionato. Quando è visualizzata questa pagina, premere il pulsante [ENTER] per aprire la pagina Kit Name Setting (Impostazione del nome del kit).

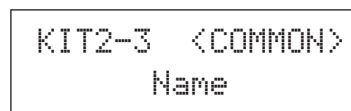

KIT2-3-1 Pagina Kit Name Setting

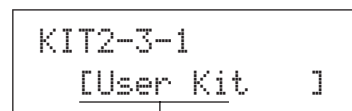

Nome kit

Nella pagina Kit Name Setting è possibile assegnare un nome di massimo 11 caratteri al kit di batteria attualmente selezionato. Utilizzare i pulsanti [\leftarrow]/[\rightarrow] per spostare il cursore lampeggiante sul carattere da modificare, quindi selezionarne uno con i pulsanti [-/DEC] e [+/INC]. Nei nomi dei kit di batteria è possibile utilizzare i seguenti caratteri.

```
[spazio]
!"#$%&'()*+,-./0123456789:;<=>?@
ABCDEFGHIJKLMNPOQRSTUVWXYZ[¥]^_`
abcdefghijklmnopqrstuvwxyz(|)++
```

KIT3 EFFECT SEND

Livelli di mandata degli effetti

```
KIT3
EFFECT SEND
```

Nella sezione EFFECT SEND è possibile regolare il livello con cui chorus e riverbero vengono applicati all'intero kit di batteria. Quando è visualizzata la pagina EFFECT SEND (KIT3), premere il pulsante [ENTER] per aprire le relative due pagine di impostazione dei parametri (KIT3-1 e KIT3-2). Utilizzare i pulsanti [<]/[>] per spostarsi tra queste pagine.

KIT3-1 Pagina Chorus Send (Mandata chorus)

Da questa pagina è possibile regolare il livello con cui il chorus viene applicato a tutte le voci di batteria del kit attualmente selezionato. Se per una voce del kit è impostato un livello di mandata del chorus nella pagina Chorus Send (VCE4-2) dell'area VOICE, la quantità di chorus assegnato sarà la somma di entrambi i livelli di mandata.

```
KIT3-1 <FXSEND>
ChorusSend= 0
```

① Livello mandata chorus (ChorusSend)

Utilizzare questo parametro per impostare il livello di mandata del chorus per il kit di batteria attualmente selezionato.

Impostazioni	Da 0 a 127
--------------	------------

NOTA

- Se si modifica l'impostazione del livello di mandata del chorus per il canale MIDI 10 nella pagina Chorus Send (MIDI3-6) dell'area MIDI, il parametro ChorusSend in questa pagina (KIT3-1) verrà impostato automaticamente sullo stesso valore. Non avviene il contrario, ovvero l'impostazione di mandata del chorus nella pagina Chorus Send (MIDI3-6) dell'area MIDI non è interessata dalle modifiche apportate in questa pagina (KIT3-1).

KIT3-2 Pagina Reverb Send (Mandata riverbero)

Da questa pagina è possibile regolare il livello con cui il riverbero viene applicato a tutte le voci di batteria del kit attualmente selezionato. Se per una voce del kit è impostato un livello di mandata del riverbero nella pagina Reverb Send (VCE4-2) dell'area VOICE, la quantità di riverbero assegnato sarà la somma di entrambi i livelli di mandata.

```
KIT3-2 <FXSEND>
ReverbSend= 35
```

① Livello mandata riverbero (ReverbSend)

Utilizzare questo parametro per impostare il livello di mandata del riverbero per il kit di batteria attualmente selezionato.

Impostazioni	Da 0 a 127
--------------	------------

NOTA

- Se si modifica l'impostazione del livello di mandata del riverbero per il canale MIDI 10 nella pagina Reverb Send (MIDI3-7) dell'area MIDI, il parametro ReverbSend in questa pagina (KIT3-1) verrà impostato automaticamente sullo stesso valore. Non avviene il contrario, ovvero l'impostazione di mandata del riverbero nella pagina Reverb Send (MIDI3-7) dell'area MIDI non è interessata dalle modifiche apportate in questa pagina (KIT3-2).

KIT4 VARIATION

Configurazione dell'effetto Variation

```
KIT4
VARIATION
```

Nella sezione VARIATION è possibile selezionare un effetto di variazione, regolare il livello con viene applicato e configurarlo in molti modi diversi. Gli effetti di variazione vengono applicati a tutte le voci su tutti i canali MIDI. Quando è visualizzata la pagina VARIATION (KIT4), premere il pulsante [ENTER] per aprire le relative cinque pagine di impostazione dei parametri (da KIT4-1 a KIT4-5). Utilizzare i pulsanti [<]/[>] per spostarsi tra queste pagine.

KIT4-1 Pagina Variation Type (Tipo di variazione)

```
KIT4-1 VarType=
C&E/Compressor
```

① Categoria dell'effetto di variazione

Utilizzare questo parametro per selezionare la categoria dell'effetto di variazione.

Impostazioni	Consultare il documento Elenco Dati.
--------------	--------------------------------------

② Tipo di variazione

Utilizzare questo parametro per selezionare il tipo di effetto di variazione.

Impostazioni	Consultare il documento Elenco Dati.
--------------	--------------------------------------

Dopo aver selezionato categoria e tipo di effetto, premere il pulsante [ENTER] nella pagina Variation Type (KIT4-1) per accedere a una serie di pagine in cui è possibile impostare tutti i parametri dell'effetto selezionato. Il numero di pagine di impostazione dei parametri dipende dall'effetto selezionato. Utilizzare i pulsanti [<]/[>] per spostarsi tra queste pagine.

KIT4-1-1 Pagina di impostazione dei parametri (esempio)

```
KIT4-1-1 <VAR>
LF0Speed=0.000Hz
```

① Parametro dell'effetto

Ogni pagina di impostazione dei parametri contiene un parametro diverso per l'effetto di variazione selezionato.

Impostazioni	Consultare il documento Elenco Dati.
--------------	--------------------------------------

KIT4-2 Pagina Variation Return (Ritorno della variazione)

```
KIT4-2    <VAR>
VarReturn= 64
```

① Ritorno della variazione (VarReturn)

Utilizzare questo parametro per impostare il livello del segnale di ritorno dall'effetto di variazione.

Impostazioni Da 0 a 127

KIT4-3 Pagina Variation Pan (Pan della variazione)

```
KIT4-3    <VAR>
VarPan= C
```

① Pan della variazione (VarPan)

Utilizzare questo parametro per impostare il pan stereo del segnale di ritorno dell'effetto di variazione.

Impostazioni Da L63 a C a R63

KIT4-4 Pagina Variation to Reverb (Variazione al riverbero)

```
KIT4-4    <VAR>
VarToRev= 0
```

① Variazione al riverbero (VarToRev)

Utilizzare questo parametro per impostare il livello con cui l'uscita dall'effetto di variazione viene inviata al riverbero.

Impostazioni Da 0 a 127

KIT4-5 Pagina Variation to Chorus (Variazione al chorus)

```
KIT4-5    <VAR>
VarToCho= 0
```

① Variazione al chorus (VarToCho)

Utilizzare questo parametro per impostare il livello con cui l'uscita dall'effetto di variazione viene inviata al chorus.

Impostazioni Da 0 a 127

KIT5 CHORUS

Configurazione dell'effetto chorus

```
KIT5
CHORUS
```

Nella sezione CHORUS è possibile selezionare un effetto chorus e configurarlo in molti modi diversi. Gli effetti chorus vengono applicati a tutte le voci su tutti i canali MIDI. Quando è visualizzata la pagina CHORUS (KIT5), premere il pulsante [ENTER] per aprire le relative quattro pagine di impostazione dei parametri (da KIT5-1 a KIT5-4). Utilizzare i pulsanti [<]/[>] per spostarsi tra queste pagine.

KIT5-1 Pagina Chorus Type (Tipo di chorus)

```
KIT5-1  ChoType=
G Chorus
```

① Tipo di chorus

Utilizzare questo parametro per selezionare il tipo di effetto chorus.

Impostazioni Consultare il documento Elenco Dati.

Dopo aver selezionato un tipo di chorus, premere il pulsante [ENTER] nella pagina Chorus Type (KIT5-1) per accedere a una serie di pagine in cui è possibile impostarne tutti i parametri. Il numero di pagine di impostazione dei parametri dipende dal tipo selezionato. Utilizzare i pulsanti [<]/[>] per spostarsi tra queste pagine.

KIT5-1-1 Pagina di impostazione dei parametri (esempio)

```
KIT5-1-1 <CHO>
LFOSpeed=0.000Hz
```

① Parametro dell'effetto

Ogni pagina di impostazione dei parametri contiene un parametro diverso per il tipo di chorus selezionato.

Impostazioni Consultare il documento Elenco Dati.

KIT5-2 Pagina Chorus Return (Ritorno del chorus)

```
KIT5-2    <CHO>
ChoReturn= 64
```

① Ritorno del chorus (ChoReturn)

Utilizzare questo parametro per impostare il livello del segnale di ritorno dall'effetto chorus.

Impostazioni Da 0 a 127

KIT5-3 Pagina Chorus Pan (Pan del chorus)

```
KIT5-3    <CHO>
ChoPan= C
```

① Pan del chorus (ChoPan)

Utilizzare questo parametro per impostare il pan stereo del segnale di ritorno dell'effetto chorus.

Impostazioni Da L63 a C a R63

KIT5-4 Pagina Chorus to Reverb (Chorus al riverbero)

```
KIT5-4    <CHO>
ChoToRev= 0
```

① Chorus al riverbero (ChoToRev)

Utilizzare questo parametro per impostare il livello con cui l'uscita dall'effetto chorus viene inviata al riverbero.

Impostazioni Da 0 a 127

KIT6 REVERB

Configurazione dell'effetto riverbero

```
KIT6
REVERB
```

Nella sezione REVERB è possibile selezionare un effetto di riverbero e configurarlo in molti modi diversi. Gli effetti di riverbero vengono applicati a tutte le voci su tutti i canali MIDI. Quando è visualizzata la pagina REVERB (KIT6), premere il pulsante [ENTER] per aprire le relative tre pagine di impostazione dei parametri (da KIT6-1 a KIT6-3) Utilizzare i pulsanti [<]/[>] per spostarsi tra queste pagine.

KIT6-1 Pagina Reverb Type (Tipo di riverbero)

```
KIT6-1    RevType=
R3 Hall
```

① Tipo di riverbero

Utilizzare questo parametro per selezionare il tipo di effetto di riverbero.

Impostazioni Consultare il documento Elenco Dati.

Dopo aver selezionato un tipo di riverbero, premere il pulsante [ENTER] nella pagina Reverb Type (KIT6-1) per accedere a una serie di pagine in cui è possibile impostarne tutti i parametri. Il numero di pagine di impostazione dei parametri dipende dal tipo selezionato. Utilizzare i pulsanti [<]/[>] per spostarsi tra queste pagine.

KIT6-1-1 Pagina di impostazione dei parametri (esempio)

```
KIT6-1-1 <REV>
RevTime= 0.0s
```

① Parametro dell'effetto

Ogni pagina di impostazione dei parametri contiene un parametro diverso per il tipo di riverbero selezionato.

Impostazioni Consultare il documento Elenco Dati.

KIT6-2 Pagina Reverb Return (Ritorno del riverbero)

```
KIT6-2    <REV>
RevReturn= 64
```

① Ritorno del riverbero (RevReturn)

Utilizzare questo parametro per impostare il livello del segnale di ritorno dall'effetto di riverbero.

Impostazioni Da 0 a 127

KIT6-3 Pagina Reverb Pan (Pan del riverbero)

```
KIT6-3    <REV>
RevPan= C
```

① Pan del riverbero (RevPan)

Utilizzare questo parametro per impostare il pan stereo del segnale di ritorno dell'effetto di riverbero.

Impostazioni Da L63 a C a R63

KIT7 OTHER

Altre impostazioni del kit di batteria

KIT7
OTHER

Nella sezione OTHER è possibile impostare i parametri relativi alla tecnica di riduzione del suono* e ai charleston, oltre a specificare l'impostazione trigger da utilizzare quando si seleziona il kit di batteria corrente. Quando è visualizzata la pagina OTHER (KIT7), premere il pulsante [ENTER] per aprire le relative sei pagine di impostazione dei parametri (da KIT7-1 a KIT7-6). Utilizzare i pulsanti [<]/[>] per spostarsi tra queste pagine.

*: Riduzione del suono

Per "riduzione del suono" si intende la tecnica mediante la quale, appoggiando una mano sul pad, si modifica il suono emesso o lo si esclude del tutto. È una tecnica molto utile per modificare leggermente il sound di una performance. Nell'unità DTX-MULTI 12 è possibile configurare preventivamente la riduzione dei suoni per modificarne la resa o escluderli del tutto quando si preme un pad con la mano.

KIT7-1 Pagina Layer Switch (Scambio dei livelli)

La funzione Layer Switch consente di applicare la tecnica di riduzione del suono durante le performance in modo che vengano scambiati i quattro livelli assegnati ai pad incorporati ed esterni.

KIT7-1 -000- ①
LayerSwitch=off ②

① Numero del pad

Utilizzare questo parametro per selezionare il pad da impostare.

Impostazioni	Da 01 a 12, 13, 13R1, 13R2, da 14 a 17
--------------	----------------------------------------

② Scambio dei livelli

Utilizzare questo parametro per specificare se i livelli attivi nel pad indicato da ① devono essere scambiati in risposta alla tecnica di riduzione del suono o all'uso di un controller per charleston. Per ulteriori informazioni sui livelli, vedere pagina 32.

- off I livelli non vengono scambiati.
- mute Vengono suonati i livelli A e B quando la riduzione del suono è disattivata.
Vengono suonati i livelli C e D quando la riduzione del suono è attivata.
- hh Vengono suonati i livelli A e B quando il charleston è aperto.
Vengono suonati i livelli C e D quando il charleston è chiuso.

Impostazioni	off, mute o hh
--------------	----------------

NOTA

- L'impostazione "mute" è disponibile solo per i 12 pad incorporati dell'unità DTX-MULTI 12.

KIT7-2 Pagina Mute Switch (Attivazione/disattivazione della riduzione del suono)

In questa pagina è possibile selezionare un gruppo di pad che verrà trattato come pad singolo per quel che riguarda la riduzione del suono, al fine di disattivarne o modificarne i suoni durante le performance.

KIT7-2 -000- ①
MuteSw=off ②

① Numero del pad

Impostazioni	Da 01 a 12
--------------	------------

NOTA

- Questo parametro può essere impostato solo per i 12 pad incorporati dell'unità DTX-MULTI 12.

② Attivazione/disattivazione della riduzione del suono (MuteSw)

Impostare questo parametro su "on" se la riduzione del suono per il pad indicato con ① deve essere abbinata ad altri pad con la stessa impostazione. Se la sensibilità del pad è impostata per l'uso delle bacchette, si consiglia di impostare MuteSw su "on" per almeno due pad, in modo da impiegare la tecnica di riduzione del suono senza rischiare di colpire accidentalmente le mani. Dopo aver effettuato le proprie scelte, i numeri nell'indicatore pad si accendono per mostrare quali pad sono stati raggruppati per la tecnica di riduzione del suono.

Esempio: MuteSw è stato impostato su "on" per i pad 4, 5 e 6

- Se si colpisce il pad 4, 5 o 6 mentre si preme con la mano uno degli altri due pad, quello colpito genera un suono più breve.
- Se mentre si preme con la mano il pad 4, 5 o 6 mentre uno o più di questi pad sta producendo un suono dopo essere stato colpito, il suono emesso dal pad o dai pad colpiti viene disattivato.

Impostazioni	off o on
--------------	----------

NOTA

- Assicurarsi di premere bene un pad per attivare la funzione di riduzione del suono.
- Se si impiega la tecnica di riduzione del suono con il parametro MuteSw (② in alto) impostato su "on" mentre nella pagina Layer Switch (KIT7-1) è impostato il valore "mute", verrà attivata la funzione Layer Switch.
- Ogni volta che si preme un pad in cui il parametro MuteSw è impostato su "on", viene trasmesso un messaggio di aftertouch polifonico con un valore pari a 127. Allo stesso modo, ogni volta che si rilascia il pad viene trasmesso un messaggio di aftertouch polifonico con un valore pari a 0. Questi messaggi vengono trasmessi per i numeri di nota assegnati a tutti i pad dell'unità DTX-MULTI 12, tranne quelli per i quali la funzione di attivazione/disattivazione della riduzione del suono non è attivata, ovvero il parametro MuteSw è impostato su "off".
- Se i pad da 4 a 9 sono configurati per essere suonati con le mani nella pagina Pad Type (TRG2-1) dell'area TRIGGER, la riduzione del suono verrà attivata automaticamente senza che il parametro MuteSw debba essere impostato su "on" per più pad. In questo caso, è possibile tenere premuto il pad in cui MuteSw è impostato su "on" al fine di disattivare il suono di un altro pad colpito. Nota: non è possibile attivare questo tipo di riduzione del suono a pad singolo ad altri pad (da 1 a 3 e da 10 a 12).

KIT7-3 Pagina Hi-hat Function (Funzione charleston)

```
KIT7-3 <OTHER>
HH Func=hi-hat ①
```

① Funzione charleston (HH Func)

Utilizzare questo parametro per specificare la modalità di funzionamento di un controller per charleston collegato al jack HI-HAT CONTROL.

- hi-hat Il controller funzionerà normalmente per suonare il piatto charleston.
- MIDI..... Quando si preme il controller del charleston, viene trasmesso un messaggio MIDI in linea con le impostazioni effettuate nelle pagine Hi-hat MIDI Channel (KIT7-4) e Hi-hat MIDI Type (KIT7-5).

Impostazioni	hi-hat o MIDI
---------------------	---------------

NOTA

- Se questo parametro è impostato su "hi-hat" e nella pagina Send Hi-hat Controller (UTIL5-3) è stato selezionato il valore "on", ai dispositivi MIDI esterni presenti sul canale MIDI 10 verranno inviati messaggi di Control Change 4 corrispondenti all'intensità con cui si preme il controller del charleston.
- Se questo parametro è impostato su "MIDI", i messaggi MIDI vengono inviati indipendentemente dalla selezione effettuata nella pagina Send Hi-hat Controller (UTIL5-3).

KIT7-4 Pagina Hi-hat MIDI Channel (Canale MIDI del charleston)

```
KIT7-4 <OTHER>
HH MIDI ch=10 ①
```

① Canale MIDI del charleston (HH MIDI ch)

Se nella pagina Hi-hat Function (KIT7-3) è stato selezionato il valore "MIDI", utilizzare questo parametro per impostare il canale MIDI dal quale trasmettere i messaggi MIDI generati dal controller del charleston.

Impostazioni	Da 1 a 16
---------------------	-----------

NOTA

- Se nella pagina Hi-hat Function (KIT7-3) è stato selezionato il valore "hi-hat", questa impostazione sarà visualizzata come "--" e non sarà possibile modificarla.

KIT7-5 Pagina Hi-hat MIDI (Tipo MIDI charleston)

```
KIT7-5 <OTHER>
HHMIDIType=CC01 ①
```

① Tipo MIDI charleston (HHMIDIType)

Se nella pagina Hi-hat Function (KIT7-3) è stato selezionato il valore "MIDI", utilizzare questo parametro per impostare il tipo di messaggio MIDI generato dal controller del charleston.

Impostazioni	Da CC01 a CC95 (Control Change), AT (Aftertouch), PBup (pitch bend su) o PBdwn (pitch bend giù)
---------------------	-------------------------------------------------------------------------------------------------

NOTA

- Se nella pagina Hi-hat Function (KIT7-3) è stato selezionato il valore "hi-hat", questa impostazione sarà visualizzata come "---" e non sarà possibile modificarla.

KIT7-6 Pagina Trigger Setup Link (Collegamento impostazione trigger)

```
KIT7-6 <OTHER>
TrgSetupLink=P01 ①
```

① Collegamento impostazione trigger (TrgSetupLink)

Utilizzare questo parametro per specificare l'impostazione trigger da utilizzare quando viene selezionato il kit corrente. È possibile assegnare un'impostazione trigger a ogni kit di batteria. Queste impostazioni sono identificate da una categoria (P per preset, U per utente) e da un numero. Spostare il cursore con i pulsanti [<]/[>] per impostarle individualmente. Selezionare "off" qualora il kit di batteria selezionato non richieda un'impostazione trigger specifica.

Impostazioni	off, da P01 a P05 o da U01 a U10
---------------------	----------------------------------

NOTA

- Se TrgSetupLink è impostato su "off", l'impostazione trigger selezionata nella pagina Startup Trigger (UTIL1-5) verrà caricata per impostazione predefinita ogni volta che si accende l'unità DTX-MULTI 12 (vedere pagina 83). Sarà quindi possibile modificare l'impostazione trigger nella pagina Select Trigger Setup (TRG1) (vedere pagina 100).

KIT8 JOB

Gestione dei kit

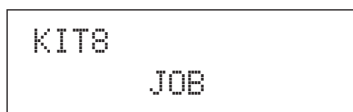

Nella sezione JOB è possibile effettuare varie attività di gestione come la copia, lo scambio e l'inizializzazione di kit e pad. Quando è visualizzata la pagina JOB (KIT8), premere il pulsante [ENTER] per aprire le relative cinque pagine di impostazione dei parametri (da KIT8-1 a KIT8-5). Utilizzare i pulsanti [<]/[>] per spostarsi tra queste pagine.

Di seguito viene descritto come effettuare le operazioni nelle pagine di impostazione dei parametri della sezione JOB.

- 1 **Definire le impostazioni desiderate e premere il pulsante [ENTER].**
- 2 **Verrà chiesto di confermare l'operazione per proseguire.**
- 3 **Per fare ciò, premere il pulsante [ENTER]. In alternativa, premere il pulsante [EXIT] per annullare l'operazione.**

NOTA

- Utilizzare il pulsante [STORE] per aprire la pagina Store Kit e salvare il kit di batteria nella memoria interna dell'unità DTX-MULTI 12 (vedere pagina 45). Non è necessario effettuare questa operazione quando si scambiano i kit nella pagina Exchange Kit (KIT8-3).

KIT8-1 Pagina Copy Pad (Copia pad)

In questa pagina è possibile copiare le impostazioni da un pad a un altro nel kit di batteria attualmente selezionato. Quando è visualizzata questa pagina, premere il pulsante [ENTER] per aprire la pagina Copy Pad Settings.

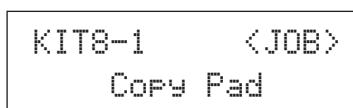

KIT8-1-1 Pagina Copy Pad Settings (Copia impostazioni pad)

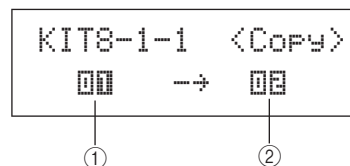
① **Pad da copiare**

Utilizzare questo parametro per selezionare il pad le cui impostazioni si desidera copiare.

Impostazioni	Da 01 a 12, 13, 13R1, 13R2, da 14 a 17, FTSW (foot switch), HHCL (charleston chiuso) o HHSP (splash del charleston)
---------------------	---------------------------------------------------------------------------------------------------------------------

② **Pad da sostituire**

Utilizzare questo parametro per selezionare il pad le cui impostazioni si desidera sostituire. Impostare il valore "01-12" per copiare le impostazioni su tutti i pad incorporati dell'unità DTX-MULTI 12 (ad esempio dal pad 1 al pad 12). È possibile anche impostare il valore "all" per copiare le impostazioni su tutti i pad esterni (13, 13R1, 13R2, da 14 a 17, FTSW, HHCL e HHSP) oltre che su tutti i pad incorporati dell'unità DTX-MULTI 12.

Impostazioni	Da 01 a 12, 13, 13R1, 13R2, da 14 a 17, FTSW, HHCL, HHSP, da 01 a 12 o all
---------------------	----------------------------------------------------------------------------

NOTA

- Verranno copiate tutte le informazioni del pad in questione e i livelli corrispondenti (ovvero i numeri di note).
- In alcuni casi è necessario che ai livelli dei pad da sostituire vengano assegnati automaticamente numeri di note MIDI in uscita che sono diversi da quelli del pad copiato. Nella pagina MIDI Note (MIDI1-2) è possibile controllare quali numeri di note MIDI in uscita sono stati impostati.

KIT8-2 Pagina Exchange Pads (Scambia pad)

In questa pagina è possibile scambiare le impostazioni di una coppia di pad nel kit attualmente selezionato. Quando è visualizzata questa pagina, premere il pulsante [ENTER] per aprire la pagina Exchange Pads Settings.

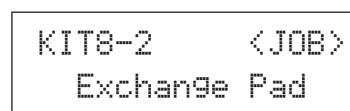

KIT8-2-1 Pagina Exchange Pad Settings (Scambia impostazioni pad)

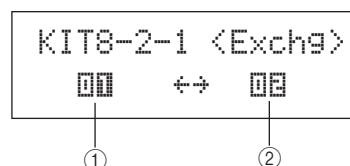
① **Scambia il pad 1**② **Scambia il pad 2**

Utilizzare questi parametri per selezionare i due pad le cui impostazioni si desidera scambiare.

Impostazioni	Da 01 a 12, 13, 13R1, 13R2, da 14 a 17, FTSW, HHCL o HHSP
---------------------	-----------------------------------------------------------

KIT8-3 Pagina Exchange Kits (Scambia kit)

In questa pagina è possibile scambiare le impostazioni di una coppia di kit utente. Quando è visualizzata questa pagina, premere il pulsante [ENTER] per aprire la pagina Exchange Kits Settings.

```
KIT8-3    <JOB>
Exchange Kit
```

KIT8-3-1 Pagina Exchange Kits Settings (Scambia impostazioni kit)

```
KIT8-3-1 <Exchg>
U001 ↔ U002
```

① ②

- ① Scambia il kit 1
- ② Scambia il kit 2

Utilizzare questi parametri per selezionare i due kit di batteria le cui impostazioni si desidera scambiare.

Impostazioni	Da U001 a U200
---------------------	----------------

NOTA

- Verranno scambiate solo le impostazioni già memorizzate. Inoltre, se i kit di batteria vengono scambiati senza prima memorizzare le impostazioni modificate, quelle scambiate verranno sovrascritte dalle impostazioni modificate quando il kit di batteria viene memorizzato.

KIT8-4 Pagina Initialize Pad (Inizializza pad)

In questa pagina è possibile inizializzare i singoli pad dal kit di batteria attualmente selezionato. Quando è visualizzata questa pagina, premere il pulsante [ENTER] per aprire la pagina Initialize Pad Setting.

```
KIT8-4    <JOB>
Initialize Pad
```

KIT8-4-1 Pagina Initialize Pad Setting (Inizializza impostazione pad)

```
KIT8-4-1
InitPad=0000 — ①
```

- ① Numero del pad

Utilizzare questo parametro per selezionare il pad da inizializzare.

Impostazioni	Da 01 a 12, 13, 13R1, 13R2, da 14 a 17, FTSW, HHCL o HHSP
---------------------	-----------------------------------------------------------

Dopo aver selezionato un pad, premere il pulsante [ENTER] e, quando viene chiesto di confermare l'operazione per proseguire, premerlo di nuovo.

KIT8-5 Pagina Initialize Kit (Inizializza kit)

In questa pagina è possibile inizializzare il kit di batteria che si sta modificando. Quando è visualizzata questa pagina, premere il pulsante [ENTER] e, quando viene chiesto di confermare l'operazione per proseguire, premerlo di nuovo.

```
KIT8-5    <JOB>
Initialize Kit
```

⚠ ATTENZIONE

- Quando si inizializza un kit, tutti i suoi parametri verranno riportati alle impostazioni predefinite. Se si desidera salvare una copia del kit prima di inizializzarlo, occorre memorizzarlo come descritto a pagina 45 per salvare il kit di batteria selezionato come kit utente diverso.

Area delle impostazioni VOICE (VCE)

Questa sezione descrive l'area delle impostazioni VOICE, alla quale si può accedere premendo il pulsante [VOICE]. In quest'area è possibile selezionare e modificare le voci (ovvero voci preset, wave e pattern) assegnate ai singoli pad. Per ulteriori informazioni sulle voci e sul loro funzionamento, vedere pagina 31.

⚠ ATTENZIONE

- Accertarsi di memorizzare le impostazioni modificate prima di spegnere lo strumento o selezionare un altro kit (vedere pagina 45).

Composizione dell'area delle impostazioni VOICE

L'area delle impostazioni VOICE è suddivisa in cinque sezioni (da VCE1 a VCE5). Utilizzare i pulsanti [<]/[>] per spostarsi tra le varie sezioni. Se una sezione contiene pagine di impostazione dei parametri, il pulsante [ENTER] si accende. Per accedere a queste pagine, premere il pulsante [ENTER]. È possibile premere il pulsante [EXIT] per tornare indietro verso l'inizio dell'area delle impostazioni. Le modifiche apportate nell'area delle impostazioni VOICE influiscono sulle voci assegnate ai pad del kit attualmente selezionato. Occorre, pertanto, selezionare sempre il kit di batteria da configurare nell'area delle impostazioni KIT prima di accedere all'area VOICE. La prima pagina all'interno dell'area delle impostazioni VOICE è Select Voice (VCE1), in cui è possibile assegnare le voci (ovvero voci preset, wave e pattern) assegnate ai singoli pad e ai livelli. In ogni pagina di impostazioni dei parametri di quest'area è possibile, inoltre, selezionare il pad e/o il livello da modificare. Quando si memorizzano le modifiche apportate ai parametri nell'area delle impostazioni VOICE, viene memorizzato tutto il kit di batteria.

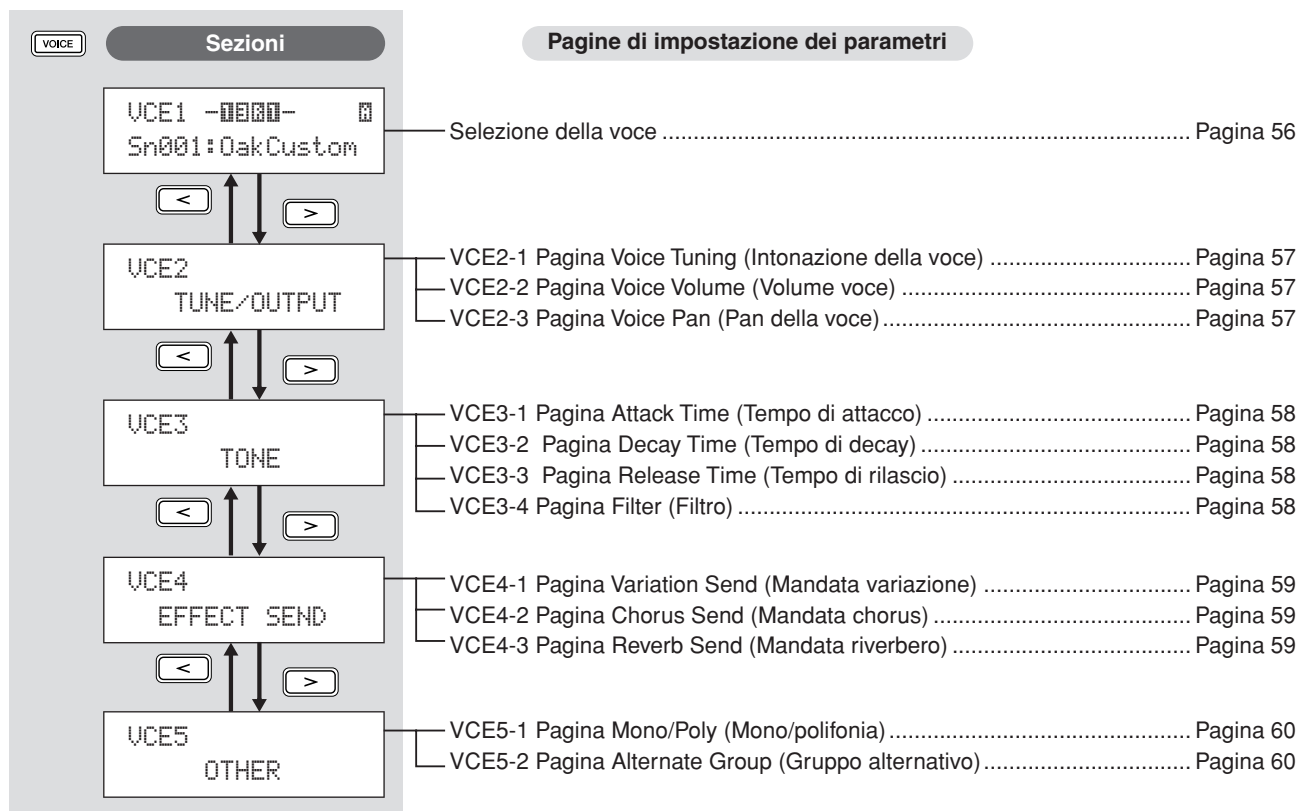

Riferimenti

KIT

VOICE

MIDI

WAVE

PATTERN

UTILITY

TRIGGER

VCE1

Selezione della voce

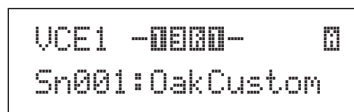

Nella pagina Select Voice (VCE1) è possibile selezionare la voce preset, la wave o il pattern da suonare quando viene colpito il pad specificato. In alternativa, è possibile selezionare una nota MIDI che dovrà essere suonata quando si colpisce il pad, quindi assegnare una voce alla nota MIDI (vedere pagina 34). A seconda che si specifichi un numero di pad o un numero di nota MIDI, nell'area VOICE saranno disponibili pagine di impostazione dei parametri, parametri e impostazioni diverse.

NOTA

- Alcuni parametri non hanno effetto se si assegna un pattern o un numero di nota MIDI al pad in questione. Le loro impostazioni saranno visualizzate come "---" e non sarà possibile modificarle.

Assegnazione di una voce a un pad

Se la voce non è un pattern (ossia ♪P o ♪U)

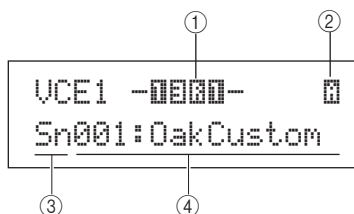

Se la voce è un pattern (ossia ♪P o ♪U)

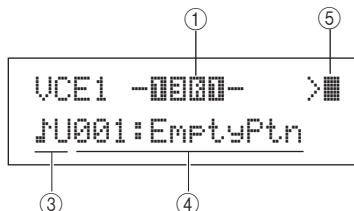

Assegnazione di una voce a un numero di nota MIDI

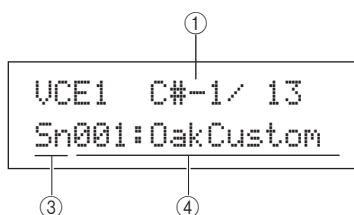

① Numero del pad

Utilizzare questo parametro per selezionare il numero del pad o la nota MIDI da impostare. È possibile anche colpire il pad per selezionarlo.

Impostazioni	Da 01 a 12, 13, 13R1, 13R2, da 14 a 17, FTSW (foot switch), HHCL (charleston chiuso), HHSP (splash del charleston), C#-1 o da D-1 a A#5
---------------------	-----------------------------------------------------------------------------------------------------------------------------------------

NOTA

- Il pad 13 supporta tre zone diverse, pertanto vi sono assegnati tre numeri di pad diversi: 13 per la punta della bacchetta, 13R1 per il rim 1 e 13R2 per il rim 2.
- I pad da 10 a 12 non possono essere selezionati se è stato impostato il valore "disable" nella pagina Pad 10-12 Switch (UTIL4-3).

② Numero di livello

Utilizzare questo parametro per selezionare il livello da impostare. Ogni pad può contenere fino a quattro livelli, ognuno dei quali può essere utilizzato per suonare una voce preset o una wave. Per ulteriori informazioni, vedere pagina 32.

Impostazioni	A, B, C o D
---------------------	-------------

NOTA

- Il numero massimo di livelli che è possibile impostare per un pad è 4. Per aggiungere un livello, modificarne l'impostazione nella pagina MIDI Note (MIDI1-2) da "off" a un numero di nota MIDI.

③ Categoria di voci

Utilizzare questo parametro per specificare la categoria di voci da assegnare come voce preset, pattern preset (♪P), pattern utente (♪U) o wave.

Impostazioni	Kk, Sn, Tm, Cv, HH, EP, Cu, Br, In, Jp, Af, Or, E1, E2, E3, MI, GM, WV, ♪P o ♪U
---------------------	---------------------------------------------------------------------------------

NOTA

- Non è possibile assegnare pattern ai numeri di nota MIDI.

④ Numero della voce: Nome della voce

Utilizzare questi parametri per selezionare una voce preset, un pattern o una wave dalla categoria indicata con ③.

Impostazioni	Consultare il documento Elenco Dati.
---------------------	--------------------------------------

⑤ Modalità di riproduzione dei pattern

Se al pad è stato assegnato un pattern, utilizzare questo parametro per specificarne la modalità di riproduzione.

- >Modalità di avvio/arresto: il pattern inizierà a suonare dal principio quando si colpisce il pad e si arresterà quando si colpisce di nuovo il pad.
- >■Modalità in sequenza: viene riprodotta una misura successiva ogni volta che si colpisce il pad.
- >Modalità di taglio: si può suonare un solo pattern alla volta. Ogni volta che viene attivato un pattern impostato con questa modalità, verrà arrestato qualsiasi altro pattern in esecuzione con questa stessa modalità.

Impostazioni	>, >■, ■>
---------------------	-----------

NOTA

- Il numero massimo di pattern che è possibile suonare contemporaneamente è 4.
- Non è possibile assegnare pattern demo ai pad.

VCE2 TUNE/OUTPUT

Intonazione, volume e pan delle voci



Nella sezione TUNE/OUTPUT è possibile impostare l'intonazione, il volume e il pan stereo delle singole voci. Quando è visualizzata la pagina TUNE/OUTPUT (VCE2), premere il pulsante [ENTER] per aprire le relative tre pagine di impostazione dei parametri (da VCE2-1 a VCE2-3). Utilizzare i pulsanti [<]/[>] per spostarsi tra queste pagine.

VCE2-1 Pagina Voice Tuning (Intonazione della voce)

I parametri contenuti nella pagina Voice Tuning variano in base al tipo di voce assegnata al pad in questione.

Suoni di batteria e wave (file audio importati):

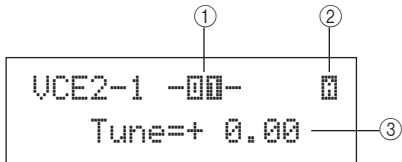

Suoni di strumenti (pianoforte, chitarra ecc.):

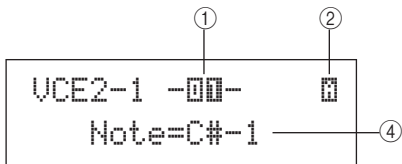

Pattern:

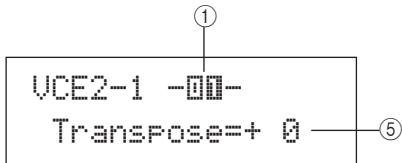

① **Numero del pad**
Utilizzare questo parametro per selezionare il numero del pad o la nota MIDI da impostare.

Impostazioni	Da 01 a 12, 13, 13R1, 13R2, da 14 a 17, FTSW (foot switch), HHCL (charleston chiuso), HHSP (splash del charleston), C#-1 o da D-1 a A#5
---------------------	-----------------------------------------------------------------------------------------------------------------------------------------

② **Numero di livello**
Utilizzare questo parametro per selezionare il livello da impostare.

Impostazioni	A, B, C o D
---------------------	-------------

③ **Intonazione (Tune)**
Utilizzare questo parametro per regolare l'intonazione della voce assegnata, per incrementi di un centesimo alla volta.

Impostazioni	Da -24,00 a +0,0 a +24,00
---------------------	---------------------------

NOTA
• Per "centesimo" si intende un centesimo di semitono (100 centesimo = 1 semitono).

④ **Nota**
Utilizzare questo parametro per impostare l'intonazione della voce assegnata come numero di nota MIDI.

Impostazioni	Da C-2 a G8
---------------------	-------------

⑤ **Trasposizione**
Utilizzare questo parametro per regolare l'intonazione del pattern assegnato, per incrementi di un semitono alla volta.

Impostazioni	Da -24 a +0 a +24
---------------------	-------------------

NOTA
• Non è possibile trasporre i pattern attivati utilizzando i canali MIDI da 7 a 11.

VCE2-2 Pagina Voice Volume (Volume voce)

In questa pagina è possibile impostare il volume della voce selezionata.

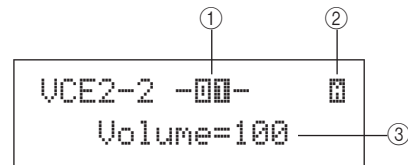

① **Numero del pad**
Impostazioni Da 01 a 12, 13, 13R1, 13R2, da 14 a 17, FTSW, HHCL, HHSP, C#-1 o da D-1 a A#5

② **Numero di livello**
Impostazioni A, B, C o D

③ **Volume**
Utilizzare questo parametro per impostare il volume della voce selezionata.
Impostazioni Da 0 a 127

VCE2-3 Pagina Voice Pan (Pan della voce)

In questa pagina è possibile impostare il pan stereo della voce selezionata.

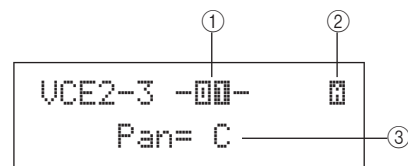

① **Numero del pad**
Impostazioni Da 01 a 12, 13, 13R1, 13R2, da 14 a 17, FTSW, HHCL, HHSP, C#-1 o da D-1 a A#5

② **Numero di livello**
Impostazioni A, B, C o D

③ **Pan**
Utilizzare questo parametro per impostare il pan stereo della voce selezionata.
Impostazioni Da L63 a C a R63

Riferimenti
KIT
VOICE
MIDI
WAVE
PATTERN
UTILITY
TRIGGER

VCE3 TONE

Timbro della voce

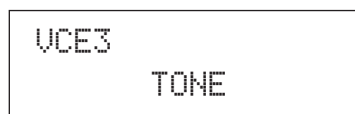

Nella sezione TONE è possibile regolare il suono (o timbro) della voce preset, del pattern o della wave assegnata al pad in questione. Quando è visualizzata la pagina TONE (VCE3), premere il pulsante [ENTER] per aprire le relative quattro pagine di impostazione dei parametri (da VCE3-1 a VCE3-4). Utilizzare i pulsanti [<]/[>] per spostarsi tra queste pagine.

VCE3-1 Pagina Attack Time (Tempo di attacco)

VCE3-2 Pagina Decay Time (Tempo di decay)

VCE3-3 Pagina Release Time (Tempo di rilascio)

Nelle pagine Attack Time, Decay Time e Release Time (da VCE3-1 a VCE3-3) è possibile regolare l'involuppo della voce assegnata, come descritto di seguito.

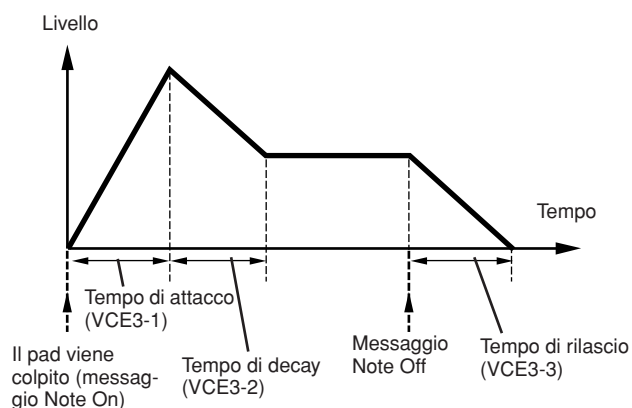

Il parametro ③ di ogni pagina è utilizzato per regolare una parte diversa dell'involuppo. I parametri ① e ② sono identici per tutte e tre le pagine.

Schermata tipica della pagina Attack Time (VCE3-1)

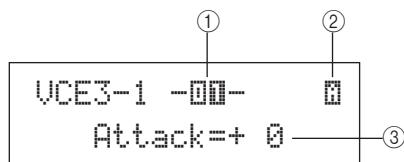

① Numero del pad

Impostazioni	Da 01 a 12, 13, 13R1, 13R2, da 14 a 17, FTSW (foot switch), HHCL (charleston chiuso), HHSP (splash del charleston), C#-1 o da D-1 a A#5
--------------	-----------------------------------------------------------------------------------------------------------------------------------------

② Numero di livello

Impostazioni	A, B, C o D
--------------	-------------

Attack Time (VCE3-1)

③ Tempo di attacco

Utilizzare questo parametro per definire quanto tempo deve trascorrere dopo che il pad è stato colpito affinché la voce assegnata raggiunga il suo livello massimo.

Impostazioni	Da -64 a +0 a +63
--------------	-------------------

Decay Time (VCE3-2)

③ Tempo di decay

Utilizzare questo parametro per definire quanto tempo deve trascorrere prima che la voce raggiunga un livello stabile dopo aver raggiunto quello massimo.

Impostazioni	Da -64 a +0 a +63
--------------	-------------------

Release Time (VCE3-3)

③ Tempo di rilascio

Utilizzare questo parametro per definire quanto tempo deve trascorrere prima che la voce venga sfumata definitivamente dopo aver inviato un messaggio MIDI Note Off.

Impostazioni	Da -64 a +0 a +63
--------------	-------------------

NOTA

- I messaggi MIDI Note Off non vengono inviati da pad e livelli per i quali è stato selezionato il valore "off" nella pagina Receive Key-Off (MIDI1-5) dell'area MIDI. In questo caso, pertanto, l'impostazione del tempo di rilascio non ha effetto.

VCE3-4 Pagina Filter (Filtro)

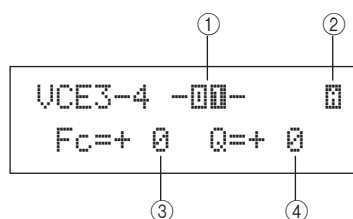

① Numero del pad

Impostazioni	Da 01 a 12, 13, 13R1, 13R2, da 14 a 17, FTSW, HHCL, HHSP, C#-1 o da D-1 a A#5
--------------	-------------------------------------------------------------------------------

② Numero di livello

Impostazioni	A, B, C o D
--------------	-------------

③ Frequenza di taglio del filtro (Fc)

Utilizzare questo parametro per impostare la frequenza di taglio del filtro passa-basso. Le frequenze che superano questo livello verranno rimosse dalla voce selezionata.

Impostazioni	Da -64 a +0 a +63
--------------	-------------------

Filtro passa-basso

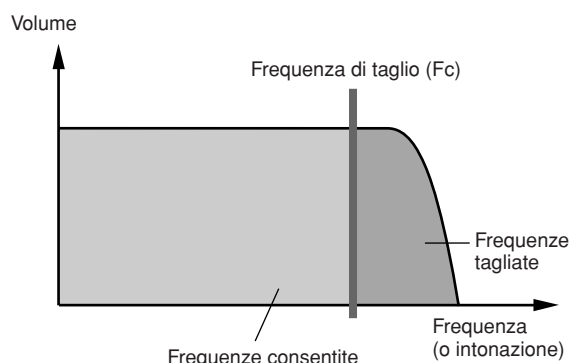

④ **Risonanza (Q)**

Utilizzare questo parametro per modificare il timbro della voce esaltando le frequenze vicine a quella di taglio.

Impostazioni	Da -64 a +0 a +63
---------------------	-------------------

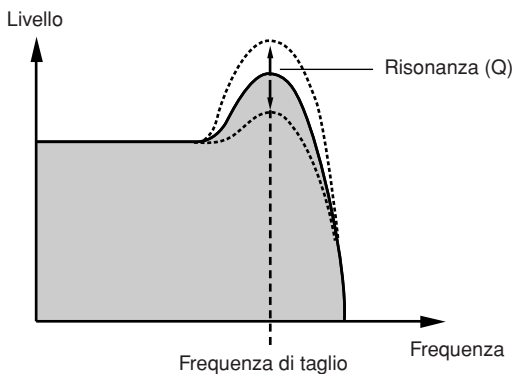

VCE4 EFFECT SEND
Livelli di mandata degli effetti



Nella sezione EFFECT SEND è possibile regolare il livello con cui gli effetti di chorus, riverbero e variazione incorporati nell'unità DTX-MULTI 12 vengono applicati alle singole voci. Quando è visualizzata la pagina EFFECT SEND (VCE4), premere il pulsante [ENTER] per aprire le relative tre pagine di impostazione dei parametri (da VCE4-1 a VCE4-3). Utilizzare i pulsanti [<]/[>] per spostarsi tra queste pagine.

VCE4-1 Pagina Variation Send (Mandata variazione)

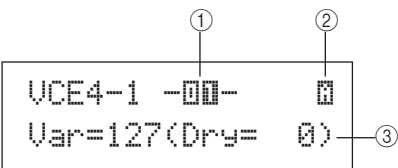

① **Numero del pad**

Impostazioni	Da 01 a 12, 13, 13R1, 13R2, da 14 a 17, FTSW, HHCL, HHSP, C#-1 o da D-1 a A#5
---------------------	-------------------------------------------------------------------------------

② **Numero di livello**

Impostazioni	A, B, C o D
---------------------	-------------

③ **Livello mandata variazione (Var)**

Utilizzare questo parametro per specificare la quantità del suono prodotto dal livello indicato con ② che verrà inviata all'effetto di variazione.

Impostazioni	Da 0 a 127
---------------------	------------

VCE4-2 Pagina Chorus Send (Mandata chorus)

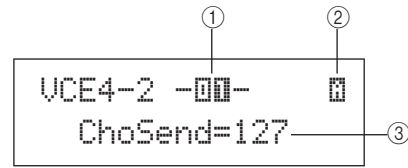

① **Numero del pad**

Impostazioni	Da 01 a 12, 13, 13R1, 13R2, da 14 a 17, FTSW, HHCL, HHSP, C#-1 o da D-1 a A#5
---------------------	-------------------------------------------------------------------------------

② **Numero di livello**

Impostazioni	A, B, C o D
---------------------	-------------

③ **Livello mandata chorus (ChoSend)**

Utilizzare questo parametro per specificare la quantità del suono prodotto dal livello indicato con ② che verrà inviata all'effetto chorus.

Impostazioni	Da 0 a 127
---------------------	------------

NOTA

• Nella pagina Chorus Send (KIT3-1) dell'area KIT è possibile regolare il livello di mandata chorus per tutto il kit.

VCE4-3 Pagina Reverb Send (Mandata riverbero)

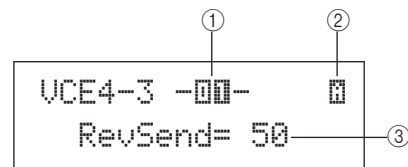

① **Numero del pad**

Impostazioni	Da 01 a 12, 13, 13R1, 13R2, da 14 a 17, FTSW, HHCL, HHSP, C#-1 o da D-1 a A#5
---------------------	-------------------------------------------------------------------------------

② **Numero di livello**

Impostazioni	A, B, C o D
---------------------	-------------

③ **Livello mandata riverbero (RevSend)**

Utilizzare questo parametro per specificare la quantità del suono prodotto dal livello indicato con ② che verrà inviata all'effetto di riverbero.

Impostazioni	Da 0 a 127
---------------------	------------

NOTA

• Nella pagina Reverb Send (KIT3-2) dell'area KIT è possibile regolare il livello di mandata del riverbero per tutto il kit.

Riferimenti
KIT
VOICE
MIDI
WAVE
PATTERN
UTILITY
TRIGGER

VCE5 OTHER

Altre impostazioni relative alle voci

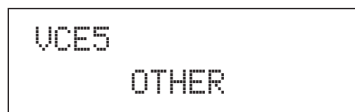

Quando è visualizzata la pagina OTHER (VCE5), premere il pulsante [ENTER] per aprire le relative due pagine di impostazione dei parametri (VCE5-1 e VCE5-2). Utilizzare i pulsanti [<]/[>] per spostarsi tra queste pagine.

VCE5-1 Pagina Mono/Poly (Mono/polifonia)

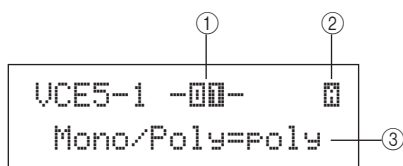

① Numero del pad

Impostazioni	Da 01 a 12, 13, 13R1, 13R2, da 14 a 17, FTSW, HHCL, HHSP, C#-1 o da D-1 a A#5
--------------	-------------------------------------------------------------------------------

② Numero di livello

Impostazioni	A, B, C o D
--------------	-------------

③ Mono/polifonia

Utilizzare questo parametro per specificare come devono essere trattati i suoni sovrapposti che provengono dallo stesso pad.

- mono..... Se vengono generati due suoni sovrapposti quando si colpisce lo stesso pad, il secondo avrà la precedenza e l'audio del primo verrà disattivato.
- poly..... Questa limitazione non è valida e vengono trasmessi tutti i suoni sovrapposti.

Impostazioni	mono o poly
--------------	-------------

VCE5-2 Pagina Alternate Group (Gruppo alternativo)

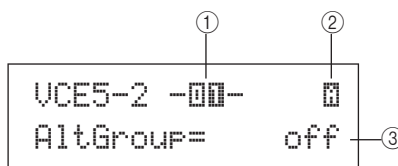

① Numero del pad

Impostazioni	Da 01 a 12, 13, 13R1, 13R2, da 14 a 17, FTSW, HHCL, HHSP, C#-1 o da D-1 a A#5
--------------	-------------------------------------------------------------------------------

② Numero di livello

Impostazioni	A, B, C o D
--------------	-------------

③ Gruppo alternativo (AltGroup)

Utilizzare questo parametro per assegnare le voci a gruppi alternativi, come nel caso di set di pad monofonici in cui uno solo può produrre un suono alla volta. Se non si desidera suonare insieme varie voci singole, queste devono essere assegnate allo stesso gruppo alternativo. Ogni volta che le voci dello stesso gruppo alternativo vengono attivate quando si suona lo strumento, l'ultima avrà la precedenza, mentre l'audio della voce precedente verrà disattivato. Impostare questo parametro su "off" se non si desidera assegnare un gruppo alternativo.

Impostazioni	off, hhOpen, hhClose o da 1 a 124
--------------	-----------------------------------

NOTA

- I gruppi "hhOpen" e "hhClose" hanno un funzionamento particolare. Se una voce nel gruppo "hhClose" viene attivata dopo una voce del gruppo "hhOpen", quest'ultima viene disattivata e viene suonata solo la voce del gruppo hhClose. L'audio di suoni precedenti non viene disattivato per nessun'altra sequenza di attivazione (ad esempio, hhOpen seguito da hhOpen, hhClose seguito da hhOpen o hhClose seguito da hhClose).

Area delle impostazioni MIDI (MIDI)

Questa sezione descrive l'area delle impostazioni MIDI, alla quale si può accedere premendo il pulsante [MIDI]. In quest'area è possibile impostare i parametri MIDI per ogni singolo kit. Nell'area delle impostazioni MIDI vengono configurate anche le impostazioni dei livelli per ogni pad, ossia il numero di livelli e la loro modalità di esecuzione. Per ulteriori informazioni sulla configurazione delle funzioni in quest'area delle impostazioni, vedere pagina 34.

⚠ ATTENZIONE

- Accertarsi di memorizzare le impostazioni modificate prima di spegnere lo strumento o selezionare un altro kit (vedere pagina 45).

Composizione dell'area delle impostazioni MIDI

L'area delle impostazioni KIT è suddivisa in tre sezioni (da MIDI1 a MIDI3). Utilizzare i pulsanti [**<**]/[**>**] per spostarsi tra le varie sezioni. Se una sezione contiene pagine di impostazione dei parametri, il pulsante [ENTER] si accende. Per accedere a queste pagine, premere il pulsante [ENTER]. È possibile premere il pulsante [EXIT] per tornare indietro verso l'inizio dell'area delle impostazioni. I parametri MIDI in quest'area vengono memorizzati per ogni kit. Occorre, pertanto, selezionare sempre il kit di batteria da configurare nell'area delle impostazioni KIT prima di accedere all'area MIDI. I parametri nella sezione MIDI MESSAGE (MIDI1) influiscono sui singoli pad, che possono essere selezionati sullo schermo o colpendoli. I parametri nelle sezioni TG/MIDI SWITCH (MIDI2) e OTHER (MIDI3), invece, influiscono sui singoli canali MIDI, che possono essere selezionati sullo schermo.

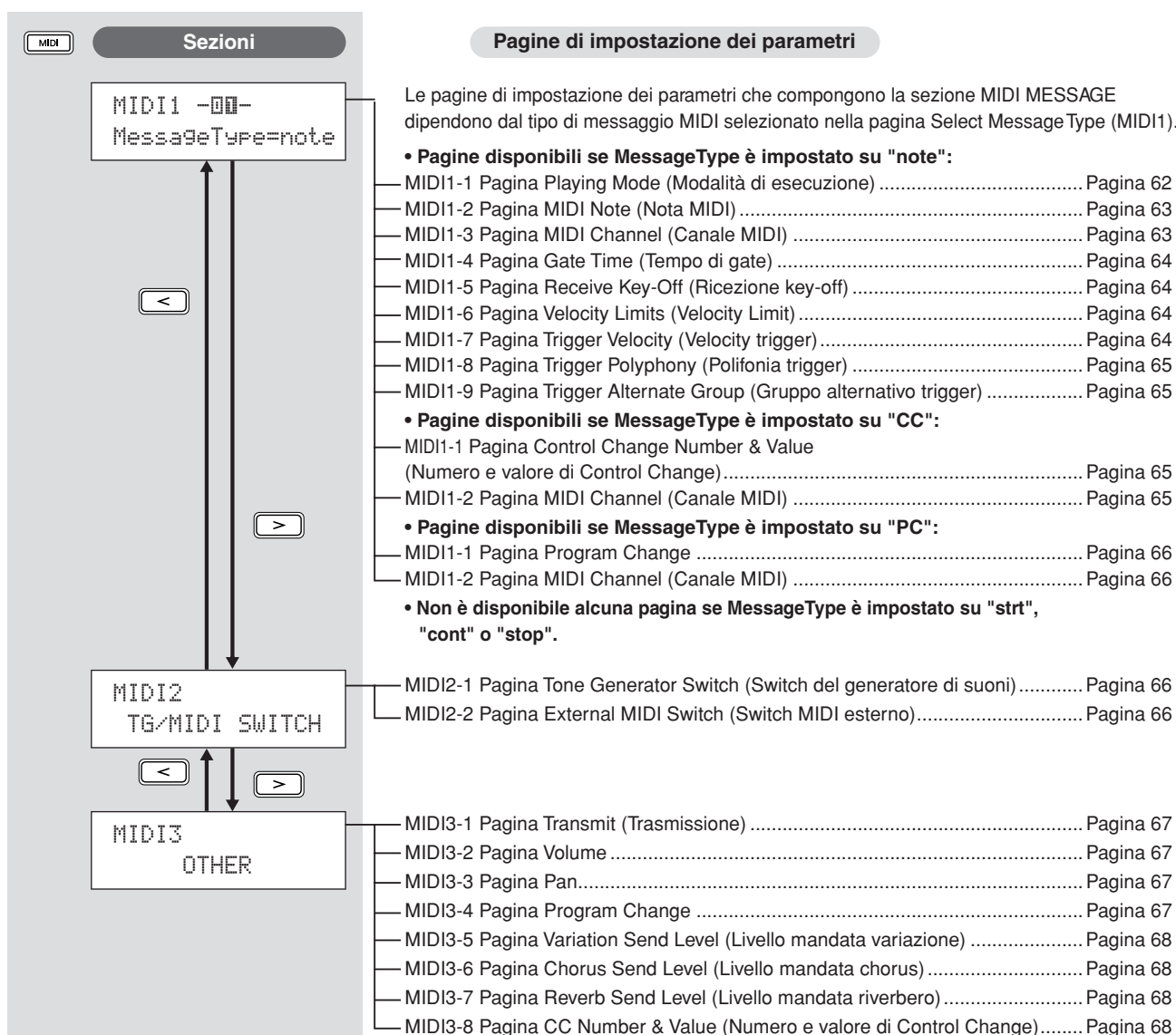

Riferimenti
KIT
VOICE
MIDI
WAVE
PATTERN
UTILITY
TRIGGER

MIDI1

Selezione del tipo di messaggio

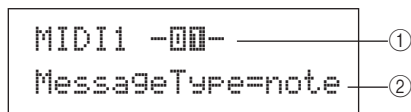

Premere il pulsante [MIDI] per visualizzare la pagina di selezione del tipo di messaggio (MIDI1) da assegnare a ogni pad.

① Numero del pad

Utilizzare questo parametro per selezionare il pad da impostare. È possibile anche colpire il pad per selezionarlo.

Impostazioni	Da 01 a 12, 13, 13R1, 13R2, da 14 a 17, FTSW (foot switch), HHCL (charleston chiuso) o HHSP (splash del charleston)
---------------------	---------------------------------------------------------------------------------------------------------------------

② Tipo di messaggio

Utilizzare questo parametro per impostare il tipo di messaggio MIDI da inviare ogni volta che viene colpito il pad indicato con ①.

- note..... Viene inviata una nota MIDI. Utilizzare questa impostazione per generare un suono ogni volta che si colpisce il pad.
- CC Viene inviato un messaggio Control Change.
- PC Viene inviato un messaggio Program Change.
- strt..... Viene inviato un comando SysEx FA Start.
- cont..... Viene inviato un comando SysEx FB Continue.
- stop Viene inviato un comando SysEx FC Stop.

Impostazioni	note, CC, PC, strt, cont o stop
---------------------	---------------------------------

NOTA

- I messaggi di tipo "note" vengono inviati contemporaneamente al generatore di suoni interno dell'unità DTX-MULTI 12 e ai dispositivi MIDI esterni collegati.
- I tipi di messaggi diversi da "note" vengono inviati solo ai dispositivi MIDI esterni collegati.

Le pagine di impostazione dei parametri disponibili della sezione MIDI1 dipendono da tipo di messaggio MIDI selezionato.

• In questa pagina vengono descritte quelle che sono disponibili per i messaggi di tipo "note".

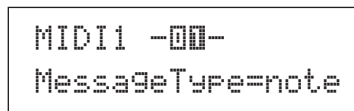

• Le pagine di impostazione dei parametri per i messaggi di tipo "CC" vengono descritte a pagina 65.

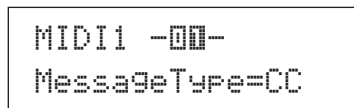

• Le pagine di impostazione dei parametri per i messaggi di tipo "PC" vengono descritte a pagina 66.

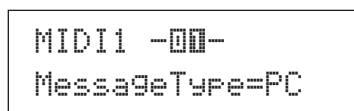

Pagine di impostazione dei parametri per messaggi "note"

MIDI1-1 Pagina Playing Mode (Modalità di esecuzione)

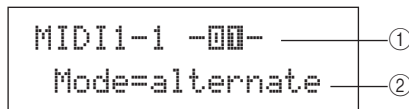

① Numero del pad

Impostazioni	Da 01 a 12, 13, 13R1, 13R2, da 14 a 17, FTSW, HHCL o HHSP
---------------------	-----------------------------------------------------------

② Modalità di esecuzione

Utilizzare questo parametro per impostare la modalità di esecuzione Stack, Alternate o Hold per il pad indicato con ①. Nella pagina seguente vengono descritte alcune applicazioni tipiche di questa modalità.

- stack Se si seleziona la modalità Stack (In gruppo), tutte le note assegnate al pad vengono attivate contemporaneamente. Si può utilizzare questa modalità, ad esempio, per generare accordi o attivare più voci preset o wave con un unico colpo. Per generare un solo suono, selezionare questa modalità e assegnare una sola voce al pad.
- alternate.... Se si seleziona la modalità Alternate (Alternata), le note assegnate al pad vengono suonate singolarmente e a turno ogni volta che si colpisce il pad. Si può utilizzare questa modalità, ad esempio, per generare un suono diverso ogni volta che si colpisce il pad.
- hold Se si seleziona la modalità Hold (Trattenuta), le note assegnate al pad vengono attivate e disattivate a turno ogni volta che si colpisce il pad. Se, ad esempio, è stato assegnato un suono con sustain, il primo colpo sul pad lo attiva, mentre il secondo lo disattiva e così via.

Impostazioni	stack, alternate o hold
---------------------	-------------------------

NOTA

- Se nella pagina MIDI Note (MIDI1-2) non è stato assegnato alcun numero di nota a nessun livello (da A a D) del pad, questa impostazione sarà visualizzata come "---" e non sarà possibile modificarla.

Applicazioni tipiche delle modalità Stack, Alternate e Hold

Nella pagina Playing Mode (MIDI1-1) è possibile selezionare il modo in cui vengono suonati i quattro livelli di un pad.

Ad esempio, è possibile configurare i pad in modo che generino un accordo suonando vari livelli contemporaneamente oppure suonare un livello diverso a ogni colpo. Di seguito vengono descritti alcuni esempi di applicazioni tipiche di questa modalità.

● Riproduzione di un solo suono quando si colpisce un pad

Selezionare "stack" nella pagina Playing Mode (MIDI1-1) e assegnare una nota MIDI solo al livello A nella pagina MIDI Note (MIDI1-2).

Livello	Numero di nota
A	D1
B	off
C	off
D	off

● Riproduzione contemporanea di due suoni quando si colpisce un pad

Selezionare "stack" nella pagina Playing Mode (MIDI1-1) e assegnare una nota MIDI diversa a entrambi i livelli A e B nella pagina MIDI Note (MIDI1-2).

Livello	Numero di nota
A	D1
B	E2
C	off
D	off

● Riproduzione alternata di due suoni ogni volta che si colpisce un pad

Selezionare "alternate" nella pagina Playing Mode (MIDI1-1) e assegnare una nota MIDI diversa ai livelli A e B nella pagina MIDI Note (MIDI1-2).

Livello	Numero di nota
A	D1
B	E2
C	off
D	off

● Esecuzione del suono nel livello A e sua disattivazione, esecuzione del suono nel livello B e sua disattivazione, esecuzione del suono nel livello A... e così via ogni volta che si colpisce un pad

Selezionare "alternate" nella pagina Playing Mode (MIDI1-1) e assegnare una nota MIDI oppure "skip" ai livelli da A e D nella pagina MIDI Note (MIDI1-2).

Livello	Numero di nota
A	D1
B	skip
C	E2
D	skip

● Esecuzione contemporanea di tre suoni tenuti quando si colpisce un pad e successiva disattivazione dei suoni al colpo successivo

Selezionare "hold" nella pagina Playing Mode (MIDI1-1) e assegnare delle note MIDI ai livelli A e C nella pagina MIDI Note (MIDI1-2). Inoltre, selezionare "on" per i livelli da A a C nella pagina Receive Key-Off (MIDI1-5).

Livello	Numero di nota
A	C3
B	E3
C	G3
D	off

NOTA

- Se si assegna una nota al canale MIDI 10, assicurarsi di selezionare "on" per i livelli da A a C nella pagina Receive Key-Off (MIDI1-5).

MIDI1-2 Pagina MIDI Note (Nota MIDI)

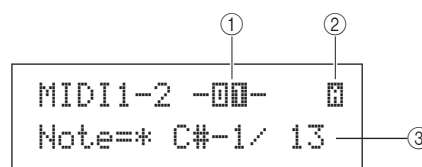

① Numero del pad

Impostazioni	Da 01 a 12, 13, 13R1, 13R2, da 14 a 17, FTSW, HHCL o HHSP
--------------	-----------------------------------------------------------

② Numero di livello

Utilizzare questo parametro per selezionare il livello da impostare.

Impostazioni	A, B, C o D
--------------	-------------

③ Nota

Utilizzare questo parametro per selezionare una nota MIDI da inviare al livello indicato con ②. È possibile anche scegliere una delle due impostazioni speciali riportate di seguito.

- off..... Indipendentemente dall'impostazione effettuata nella pagina Playing Mode (MIDI1-1), non verrà inviata alcuna nota quando si colpisce il pad.
- skip..... Se è stata selezionata l'impostazione "alternate" nella pagina Playing Mode (MIDI1-1), questo livello verrà saltato. In pratica, non verrà inviata alcuna nota MIDI al momento in cui deve essere suonato questo livello. In alternativa, se nella pagina Playing Mode (MIDI1-1) è stata definita l'impostazione "stack" o "hold", questa impostazione ha lo stesso effetto del valore "off" indicato in precedenza, ovvero non verrà inviata alcuna nota MIDI a questo livello).

Impostazioni	off, da C#-2/1 a F#8/126 o skip
--------------	---------------------------------

NOTA

- Le note al di fuori dell'intervallo consentito dal formato General MIDI sono indicate tra parentesi, ad esempio "(C#-2/1)".
- Le note sul canale MIDI 10 già assegnate a un livello sono visualizzate con un asterisco iniziale, ad esempio "*C3". Se si modifica l'impostazione di una nota per un pad che ha questa indicazione, anche l'impostazione della nota dell'altro pad verrà modificata nello stesso modo.

MIDI1-3 Pagina MIDI Channel (Canale MIDI)

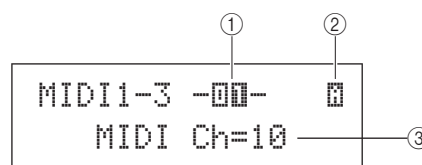

① Numero del pad

Impostazioni	Da 01 a 12, 13, 13R1, 13R2, da 14 a 17, FTSW, HHCL o HHSP
--------------	-----------------------------------------------------------

② Numero di livello

Impostazioni	A, B, C o D
--------------	-------------

③ Canale MIDI (MIDI Ch)

Utilizzare questo parametro per impostare il canale MIDI per le note MIDI inviate al livello indicato con ②.

Impostazioni	Da 1 a 16
--------------	-----------

NOTA

- Se nella pagina MIDI Note (MIDI1-2) non è stato assegnato alcun numero di nota a nessun livello (da A a D) del pad, questa impostazione sarà visualizzata come "---" e non sarà possibile modificarla.

MIDI1-4 Pagina Gate Time (Tempo di gate)

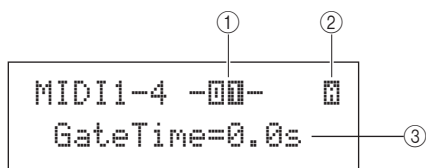

① Numero del pad

Impostazioni	Da 01 a 12, 13, 13R1, 13R2, da 14 a 17, FTSW, HHCL o HHSP
--------------	-----------------------------------------------------------

② Numero di livello

Impostazioni	A, B, C o D
--------------	-------------

③ Tempo di gate

Utilizzare questo parametro per impostare il tempo di gate per le note MIDI inviate al livello indicato con ②. Quando si colpisce il pad, viene inviato il messaggio MIDI Note On e, poco dopo, viene inviato il corrispondente messaggio Note Off. L'intervallo tra l'invio di questi due segnali è detto "tempo di gate". Regolando questa impostazione, è possibile controllare la durata delle note MIDI.

Impostazioni	Da 0,0s a 9,9s
--------------	----------------

NOTA

- Se nella pagina MIDI Note (MIDI1-2) non è stato assegnato alcun numero di nota a nessun livello (da A a D) del pad, questa impostazione sarà visualizzata come "---" e non sarà possibile modificarla.
- Se nella pagina Playing Mode (MIDI1-1) è stato selezionato il valore "hold", questa impostazione sarà visualizzata come "---" e non sarà possibile modificarla.
- I segnali MIDI Note Off non vengono inviati per i pad impostati su "off" nella pagina Receive Key-Off (MIDI1-5). Se si desidera impostare il tempo di gate, occorre pertanto impostare RcvKeyOff su "on".

MIDI1-5 Pagina Receive Key-Off (Ricezione key-off)

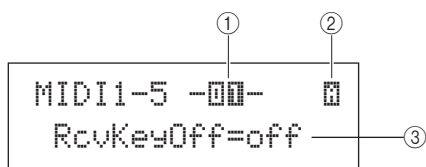

① Numero del pad

Impostazioni	Da 01 a 12, 13, 13R1, 13R2, da 14 a 17, FTSW, HHCL o HHSP
--------------	-----------------------------------------------------------

② Numero di livello

Impostazioni	A, B, C o D
--------------	-------------

③ Ricezione key-off (RcvKeyOff)

Utilizzare questo parametro per stabilire se debbano essere inviati o meno i messaggi MIDI Note Off per il livello indicato con ②. La maggior parte delle voci di batteria è composta da suoni singoli che decadono dopo un certo lasso di tempo, fino a non emettere più alcun suono. Di conseguenza, non sono richiesti messaggi MIDI Note Off per arrestarli. Normalmente, questo parametro dovrebbe essere impostato su "off". Se, invece, si assegna un suono senza decay a un pad o a un livello, è possibile inviare il messaggio MIDI Note Off richiesto impostando questo parametro su "on". Inoltre, nella pagina Gate Time (MIDI1-4) è possibile regolare il lasso di tempo che intercorre tra il colpo sul pad e l'invio dei messaggi MIDI Note Off.

Impostazioni	off o on
--------------	----------

NOTA

- Se nella pagina MIDI Note (MIDI1-2) non è stato assegnato alcun numero di nota a nessun livello (da A a D) del pad, questa impostazione sarà visualizzata come "---" e non sarà possibile modificarla.
- L'invio dei messaggi MIDI Note Off viene attivato automaticamente ogni volta che si seleziona un canale MIDI diverso dal 10 nella pagina MIDI Channel (MIDI1-3). In questo caso, pertanto, questa impostazione sarà visualizzata come "---" e non sarà possibile modificarla.

MIDI1-6 Pagina Velocity Limits (Velocity Limit)

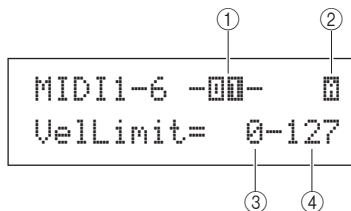

① Numero del pad

Impostazioni	Da 01 a 12, 13, 13R1, 13R2, da 14 a 17, FTSW, HHCL o HHSP
--------------	-----------------------------------------------------------

② Numero di livello

Impostazioni	A, B, C o D
--------------	-------------

③ Velocity Limit inferiore

④ Velocity Limit superiore

Utilizzare questi parametri per impostare l'intervallo di velocity in base al quale il livello indicato con ② invia un messaggio di nota MIDI. Per "velocity" si intenda la velocità (o potenza) con cui si colpisce un pad. Impostando i limiti superiore e inferiore mediante questi parametri, è possibile impedire che il pad emetta un suono quando viene colpito troppo forte o troppo piano.

Impostazioni	Da 0 a 127
--------------	------------

NOTA

- Se nella pagina MIDI Note (MIDI1-2) non è stato assegnato alcun numero di nota a nessun livello (da A a D) del pad, queste impostazioni saranno visualizzate come "---" e non sarà possibile modificarle.

MIDI1-7 Pagina Trigger Velocity (Velocity trigger)

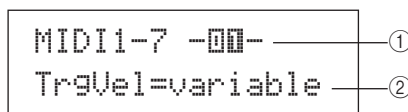

① Numero del pad

Impostazioni	Da 01 a 12, 13, 13R1, 13R2, da 14 a 17, FTSW, HHCL o HHSP
--------------	-----------------------------------------------------------

② Velocity trigger (TrgVel)

Utilizzare questo parametro per controllare il valore di velocity delle note MIDI da inviare ogni volta che viene colpito il pad indicato con ①.

- variable..... I valori di velocity MIDI riflettono la potenza con cui si colpisce il pad.
- 1 - 127 Le note MIDI vengono inviate con un valore di velocity fisso, indipendentemente dalla potenza con cui si colpisce il pad.

Impostazioni	variable o da 1 a 127
--------------	-----------------------

NOTA

- Se nella pagina MIDI Note (MIDI1-2) non è stato assegnato alcun numero di nota a nessun livello (da A a D) del pad, questa impostazione sarà visualizzata come "---" e non sarà possibile modificarla.
- Non verrà generato alcun suono se TrgVel ② è impostato su un valore che non rientra nei limiti impostati nella pagina Velocity Limits (MIDI1-6).

MIDI1-8 Pagina Trigger Polyphony (Polifonia trigger)

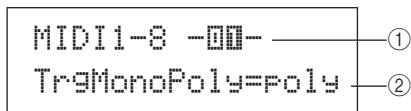

① Numero del pad

Impostazioni	Da 01 a 12, 13, 13R1, 13R2, da 14 a 17, FTSW, HHCL o HHSP
--------------	-----------------------------------------------------------

② Mono/polifonia trigger (TrgMonoPoly)

Utilizzare questo parametro per controllare cosa accade quando il pad indicato con ① viene colpito ripetutamente.

- mono Il suono precedente viene arrestato prima dell'inizio di un nuovo suono.
- poly Il suono precedente continua a suonare quando inizia un nuovo suono.

Impostazioni	mono o poly
--------------	-------------

NOTA

- Se nella pagina MIDI Note (MIDI1-2) non è stato assegnato alcun numero di nota a nessun livello (da A a D) del pad, questa impostazione sarà visualizzata come "---" e non sarà possibile modificarla.
- I messaggi MIDI Note Off non vengono inviati se nella pagina Receive Key-Off (MIDI1-5) è stato impostato il valore "off". Se si desidera impostare la monofonia trigger, occorre pertanto impostare questo parametro su "on". In questo modo vengono inviati i messaggi Note Off per evitare che le note si sovrappongano.

MIDI1-9 Pagina Trigger Alternate Group (Gruppo alternativo trigger)

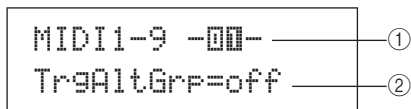

① Numero del pad

Impostazioni	Da 01 a 12, 13, 13R1, 13R2, da 14 a 17, FTSW, HHCL o HHSP
--------------	-----------------------------------------------------------

② Gruppo alternativo trigger (TrgAltGrp)

Utilizzare questo parametro per assegnare il pad indicato con ① a un gruppo alternativo, se necessario. I gruppi alternativi sono set di pad monofonici in cui un solo pad può produrre un suono alla volta. Se si colpisce un pad mentre un altro dello stesso gruppo alternativo sta producendo un suono, viene inviato un messaggio MIDI Note Off per il primo pad insieme al messaggio MIDI Note On per il secondo pad. Per utilizzare gruppi alternativi di trigger con le voci trasmesse sul canale MIDI 10, occorre abilitare l'invio di messaggi MIDI Note Off selezionando "on" per il parametro RcvKeyOff nella pagina Receive Key-Off (MIDI1-5). Nell'unità DTX-MULTI 12 si possono configurare fino a 32 gruppi alternativi di trigger. Se non occorre assegnare un pad a un gruppo alternativo di trigger, si può impostare questo parametro su "off".

Impostazioni	off oppure da 1 a 32
--------------	----------------------

NOTA

- Se nella pagina MIDI Note (MIDI1-2) non è stato assegnato alcun numero di nota a nessun livello (da A a D) del pad, questa impostazione sarà visualizzata come "---" e non sarà possibile modificarla.
- I messaggi MIDI Note Off non vengono inviati se nella pagina Receive Key-Off (MIDI1-5) è stato impostato il valore "off". Se si desidera utilizzare gruppi alternativi di trigger, occorre pertanto impostare questo parametro su "on". In questo modo vengono inviati i messaggi Note Off per evitare che le note si sovrappongano.

Pagine di impostazione dei parametri per messaggi "CC"

MIDI1-1 Pagina Control Change Number & Value (Numero e valore di Control Change)

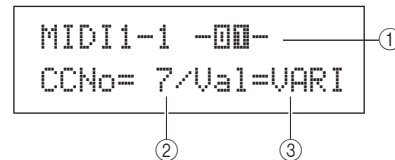

① Numero del pad

Impostazioni	Da 01 a 12, 13, 13R1, 13R2, da 14 a 17, FTSW, HHCL o HHSP
--------------	-----------------------------------------------------------

② Numero di Control Change (CCNo)

Utilizzare questo parametro per impostare il tipo di messaggio MIDI Control Change da inviare ogni volta che viene colpito il pad indicato con ①.

Impostazioni	Da 1 a 95
--------------	-----------

③ Valore di Control Change (Val)

Utilizzare questo parametro per impostare un valore per il messaggio MIDI Control Change da inviare ogni volta che viene colpito il pad indicato con ①.

- VARI.....Il valore di Control Change dipende dalla potenza con cui si colpisce il pad.
- 0 - 127.....I messaggi di Control Change vengono inviati con un valore fisso, indipendentemente dalla potenza con cui si colpisce il pad.

Impostazioni	VARI o da 0 a 127
--------------	-------------------

NOTA

- Prima di impostare Val ③ su "VARI", occorre accedere alla pagina Trigger Velocity (MIDI1-7) attraverso Message Type=note (MIDI1) e impostare il parametro TrgVel su "variable".

MIDI1-2 Pagina MIDI Channel (Canale MIDI)

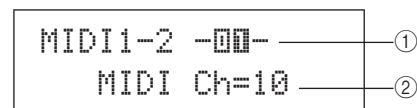

① Numero del pad

Impostazioni	Da 01 a 12, 13, 13R1, 13R2, da 14 a 17, FTSW, HHCL o HHSP
--------------	-----------------------------------------------------------

② Canale MIDI (MIDI Ch)

Utilizzare questo parametro per impostare un canale MIDI per i messaggi di Control Change da inviare ogni volta che viene colpito il pad indicato con ①.

Impostazioni	Da 1 a 16
--------------	-----------

Pagine di impostazione dei parametri per messaggi "PC"

MIDI1-1 Pagina Program Change

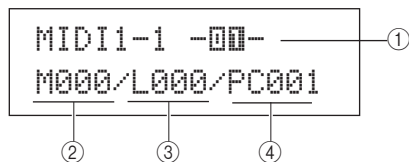

① **Numero del pad**

Impostazioni	Da 01 a 12, 13, 13R1, 13R2, da 14 a 17, FTSW, HHCL o HHSP
---------------------	-----------------------------------------------------------

② **Selezione banco MSB (M)**

Utilizzare questo parametro per impostare un valore di selezione del banco MSB da inviare ogni volta che viene colpito il pad indicato con ①.

Impostazioni	Da 000 a 127
---------------------	--------------

③ **Selezione banco LSB (L)**

Utilizzare questo parametro per impostare un valore di selezione del banco LSB da inviare ogni volta che viene colpito il pad indicato con ①.

Impostazioni	Da 000 a 127
---------------------	--------------

④ **Program Change (PC)**

Utilizzare questo parametro per impostare il numero di Program Change da inviare ogni volta che viene colpito il pad indicato con ①.

Impostazioni	Da 001 a 128
---------------------	--------------

MIDI1-2 Pagina MIDI Channel (Canale MIDI)

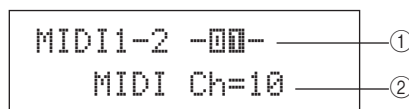

① **Numero del pad**

Impostazioni	Da 01 a 12, 13, 13R1, 13R2, da 14 a 17, FTSW, HHCL o HHSP
---------------------	-----------------------------------------------------------

② **Canale MIDI (MIDI Ch)**

Utilizzare questo parametro per impostare il canale MIDI per i messaggi di Program Change da inviare ogni volta che viene colpito il pad indicato con ①.

Impostazioni	Da 1 a 16
---------------------	-----------

MIDI2 TG/MIDI SWITCH

Switch di destinazione MIDI

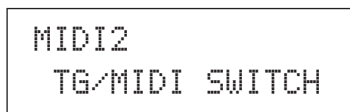

Quando è visualizzata la pagina TG/MIDI SWITCH (MIDI2), premere il pulsante [ENTER] per aprire le relative due pagine di impostazione dei parametri (MIDI2-1 e MIDI2-2). Utilizzare i pulsanti [<]/[>] per spostarsi tra queste pagine.

MIDI2-1 Pagina Tone Generator Switch (Switch del generatore di suoni)

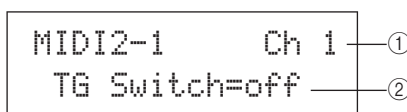

① **Canale MIDI (Ch)**

Utilizzare questo parametro per selezionare il canale MIDI (da 1 a 16) da impostare.

Impostazioni	Da 1 a 16
---------------------	-----------

② **Switch del generatore di suoni (TGSwitch)**

Utilizzare questo parametro per indicare se i messaggi MIDI prodotti dalla percussione dei pad e il cambio dei kit di batteria debbano essere inviati al generatore di suoni interno. Scegliere "on" per inviarli al generatore di suoni.

Impostazioni	off o on
---------------------	----------

MIDI2-2 Pagina External MIDI Switch (Switch MIDI esterno)

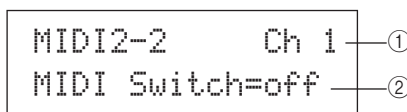

① **Canale MIDI (Ch)**

Utilizzare questo parametro per selezionare il canale MIDI (da 1 a 16) da impostare.

Impostazioni	Da 1 a 16
---------------------	-----------

② **Switch MIDI esterno (MIDI Switch)**

Utilizzare questo parametro per indicare se i messaggi MIDI prodotti dalla percussione dei pad e il cambio dei kit di batteria debbano essere inviati a un generatore di suoni esterno attraverso il connettore MIDI OUT sul pannello posteriore o la porta USB TO HOST sul pannello laterale. Scegliere "on" per inviare i messaggi.

Impostazioni	off o on
---------------------	----------

MIDI3 OTHER

Altre impostazioni MIDI

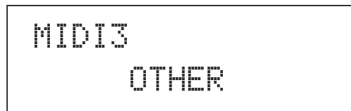

Nella sezione OTHER è possibile impostare vari messaggi MIDI da inviare ogni volta che si seleziona il kit corrente. Quando è visualizzata la pagina OTHER (MIDI3), premere il pulsante [ENTER] per aprire le relative otto pagine di impostazione dei parametri (da MIDI3-1 a MIDI3-8). Utilizzare i pulsanti [<]/[>] per spostarsi tra queste pagine.

MIDI3-1 Pagina Transmit (Trasmissione)

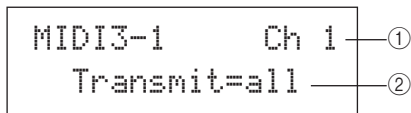

① Canale MIDI (Ch)

Utilizzare questo parametro per selezionare il canale MIDI (da 1 a 16) da impostare.

Impostazioni	Da 1 a 16
--------------	-----------

② Trasmissione

Utilizzare questo parametro per indicare quali messaggi MIDI devono essere inviati ogni volta che si seleziona il kit corrente.

- off Non viene inviato alcun messaggio MIDI.
- all Vengono inviati tutti i messaggi MIDI validi.
Per ulteriori informazioni, consultare le seguenti descrizioni delle pagine di impostazione dei parametri.
- PC Vengono inviati solo messaggi di Program Change e di selezione del banco MSB/LSB.

Impostazioni	off, all o PC
--------------	---------------

MIDI3-2 Pagina Volume

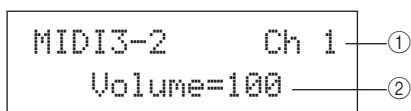

① Canale MIDI (Ch)

Impostazioni	Da 1 a 16
--------------	-----------

② Volume

Utilizzare questo parametro per impostare il valore del volume da inviare ogni volta che si seleziona il kit corrente.

Impostazioni	Da 0 a 127
--------------	------------

NOTA

- Se nella pagina Transmit (MIDI3-1) è stato selezionato il valore "off" o "PC", questa impostazione sarà visualizzata come "---" e non sarà possibile modificarla.

MIDI3-3 Pagina Pan

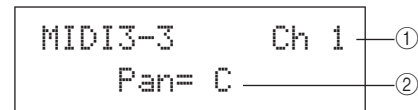

① Canale MIDI (Ch)

Impostazioni	Da 1 a 16
--------------	-----------

② Pan

Utilizzare questo parametro per impostare il valore del pan da inviare ogni volta che si seleziona il kit corrente.

Impostazioni	Da L63 a C a R63
--------------	------------------

NOTA

- Se nella pagina Transmit (MIDI3-1) è stato selezionato il valore "off" o "PC", questa impostazione sarà visualizzata come "---" e non sarà possibile modificarla.

MIDI3-4 Pagina Program Change

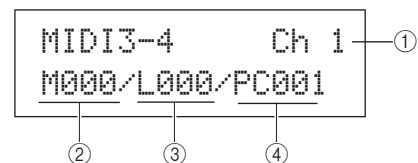

① Canale MIDI (Ch)

Impostazioni	Da 1 a 16
--------------	-----------

② Selezione banco MSB (M)

Utilizzare questo parametro per impostare il valore di selezione del banco MSB da inviare ogni volta che si seleziona il kit corrente.

Impostazioni	Da 000 a 127
--------------	--------------

③ Selezione banco LSB (L)

Utilizzare questo parametro per impostare il valore di selezione del banco LSB da inviare ogni volta che si seleziona il kit corrente.

Impostazioni	Da 000 a 127
--------------	--------------

④ Program Change (PC)

Utilizzare questo parametro per impostare il numero di Program Change da inviare ogni volta che si seleziona il kit corrente.

Impostazioni	Da 001 a 128
--------------	--------------

NOTA

- Se nella pagina Transmit (MIDI3-1) è stato selezionato il valore "off", queste impostazioni saranno visualizzate come "---" e non sarà possibile modificarle.

MIDI3-5 Pagina Variation Send Level (Livello mandata variazione)

MIDI3-6 Pagina Chorus Send Level (Livello mandata chorus)

MIDI3-7 Pagina Reverb Send Level (Livello mandata riverbero)

Nelle pagine Variation Send Level, Chorus Send Level e Reverb Send Level è possibile regolare il livello di mandata di ogni unità di effetti quando si seleziona il kit corrente.

NOTA

- Se nella pagina Transmit (MIDI3-1) è stato selezionato il valore "off" o "PC", queste impostazioni saranno visualizzate come "---" e non sarà possibile modificarle.

Il parametro ② di ogni pagina è utilizzato per regolare il livello di mandata corrispondente. Il parametro ① è identico per tutte e tre le pagine.

Esempio di impostazione mediante la pagina Variation Send Level (MIDI3-5)

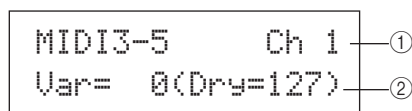

① Canale MIDI (Ch)

Impostazioni	Da 1 a 16
--------------	-----------

[MIDI3-5 Pagina Variation Send Level]

② Livello mandata variazione (Var)

Utilizzare questo parametro per impostare il livello di mandata dell'effetto di variazione da inviare ogni volta che si seleziona il kit corrente.

Impostazioni	Da 0 a 127
--------------	------------

NOTA

- Se il canale MIDI ① è impostato su 10, questa impostazione sarà visualizzata come "---" e non sarà possibile modificarla.

[MIDI3-6 Pagina Chorus Send Level]

② Livello mandata chorus (ChoSend)

Utilizzare questo parametro per impostare il livello di mandata dell'effetto chorus da inviare ogni volta che si seleziona il kit corrente.

Impostazioni	Da 0 a 127
--------------	------------

[MIDI3-7 Pagina Reverb Send Level]

② Livello mandata riverbero (RevSend)

Utilizzare questo parametro per impostare il livello di mandata dell'effetto di riverbero da inviare ogni volta che si seleziona il kit corrente.

Impostazioni	Da 0 a 127
--------------	------------

MIDI3-8 Pagina CC Number & Value (Numero e valore di Control Change)

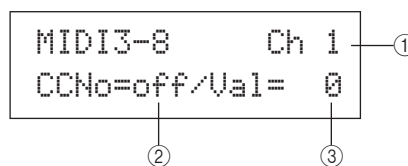

① Canale MIDI (Ch)

Impostazioni	Da 1 a 16
--------------	-----------

② Numero di Control Change (CCNo)

Utilizzare questo parametro per impostare il tipo o il numero di messaggio MIDI Control Change da inviare ogni volta che si seleziona il kit corrente. Se si imposta "off", non viene inviato alcun messaggio di Control Change.

Impostazioni	off oppure da 1 a 95
--------------	----------------------

③ Valore di Control Change (Val)

Utilizzare questo parametro per impostare il valore dei messaggi MIDI Control Change da inviare ogni volta che si seleziona il kit corrente.

Impostazioni	Da 0 a 127
--------------	------------

NOTA

- Se nella pagina Transmit (MIDI3-1) è stato selezionato il valore "off" o "PC", queste impostazioni saranno visualizzate come "---" e non sarà possibile modificarle.
- Se il tipo di messaggi MIDI Control Change impostato in questa pagina (MIDI3-8) corrisponde a uno dei tipi di messaggi di Control Change impostato nelle pagine seguenti, l'impostazione in questa pagina avrà la precedenza: Volume (MIDI3-2), Pan (MIDI3-3), Variation Send Level (MIDI3-5), Chorus Send Level (MIDI3-6) o Reverb Send Level (MIDI3-7).

Area delle impostazioni WAVE (WAVE)

Questa sezione descrive l'area delle impostazioni WAVE, alla quale si può accedere premendo il pulsante [WAVE]. Mediante l'unità DTX-MULTI 12 è possibile importare file audio AIF e WAV da molti dispositivi di origine. Questi file, detti anche "wave", possono essere utilizzati come le voci preset e i pattern dello strumento. In quest'area è possibile importare e modificare le wave.

⚠ ATTENZIONE

- Accertarsi di memorizzare le wave o le impostazioni importate prima di spegnere lo strumento o selezionare un'altra wave (vedere pagina 45).

Composizione dell'area delle impostazioni WAVE

L'area delle impostazioni WAVE è composta dalle seguenti quattro sezioni (da WAVE1 a WAVE4). Utilizzare i pulsanti [**<**]/[**>**] per spostarsi tra le varie sezioni. Se una sezione contiene pagine di impostazione dei parametri, il pulsante [ENTER] si accende. Per accedere a queste pagine, premere il pulsante [ENTER]. In alcuni casi è possibile accedere ad altre pagine da una pagina di impostazione dei parametri utilizzando il pulsante [ENTER], che sarà acceso. È possibile, inoltre, premere il pulsante [EXIT] per tornare indietro verso l'inizio dell'area delle impostazioni.

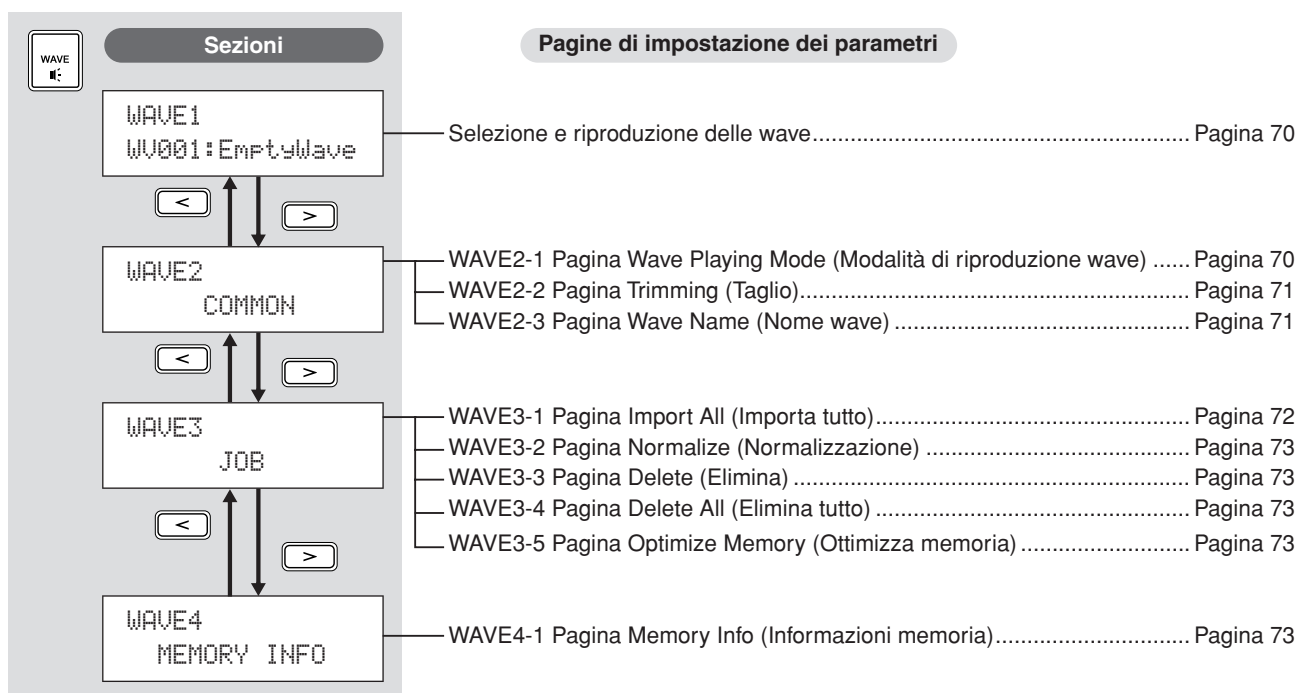

WAVE1

Selezione e riproduzione delle wave

Utilizzare la pagina Select Wave (WAVE1) per selezionare e riprodurre le wave. In questa pagina è possibile selezionare solo le wave importate e salvate nella memoria interna dell'unità DTX-MULTI 12 (vedere pagina 72). In altre parole, i file audio memorizzati in un dispositivo di memorizzazione USB non possono essere selezionati immediatamente collegando il dispositivo. Nella pagina Select Wave è possibile ascoltare in anteprima la wave selezionata tenendo premuto il pulsante [WAVE]. Per interrompere la riproduzione, rilasciare il pulsante.

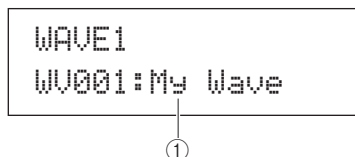

① **Numero di wave: Nome wave**

Impostazioni	Da WV001 a WV500
--------------	------------------

WAVE2

Modalità di riproduzione, punti di taglio e nome

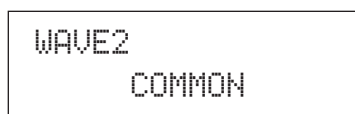

Nella sezione COMMON è possibile scegliere la modalità di riproduzione della wave selezionata ed effettuare altre operazioni correlate come la definizione del punto di taglio e l'assegnazione del nome. Quando è visualizzata la pagina COMMON (WAVE2), premere il pulsante [ENTER] acceso per aprire le relative tre pagine di impostazione dei parametri (da WAVE2-1 a WAVE2-3). Utilizzare i pulsanti [<]/[>] per spostarsi tra queste pagine.

NOTA

- Se la wave selezionata non contiene dati, non verrà aperta alcuna pagina di impostazione dei parametri premendo il pulsante [ENTER].

WAVE2-1 Pagina Wave Playing Mode (Modalità di riproduzione wave)

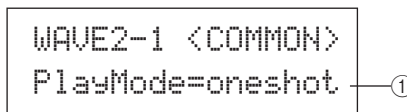

① **Modalità di riproduzione (PlayMode)**

Utilizzare questo parametro per impostare la modalità di riproduzione della wave selezionata quando viene assegnata a un pad. Per i dettagli sulla modifica dei punti di inizio, fine e loop, vedere la descrizione della pagina Trimming (WAVE2-2) di seguito.

- oneshot La wave verrà riprodotta solo una volta dal punto di inizio al punto di fine. Questa è la modalità tipica per voci di batteria, effetti speciali e altri suoni non in loop.
- loop La wave viene riprodotta di continuo a partire dal punto di inizio fino a quello di fine, quindi viene ripetuta ininterrottamente tra il punto di loop e il punto di fine.

Impostazioni	oneshot o loop
--------------	----------------

Riproduzione one-shot

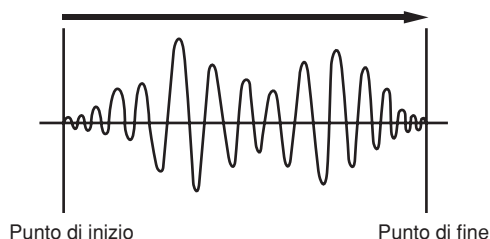

Riproduzione in loop

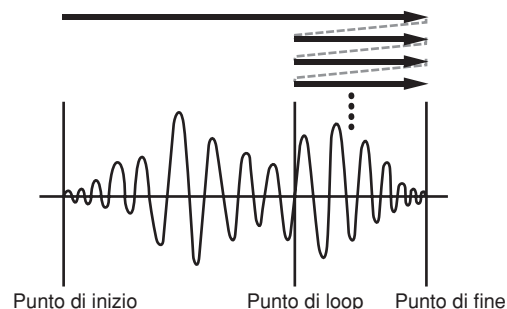

WAVE2-2 Pagina Trimming (Taglio)

Nella pagina Trimming è possibile modificare i punti di inizio, fine e loop della wave selezionata. Quando è visualizzata questa pagina (WAVE2-2), premere il pulsante [ENTER] per aprire la pagina Trimming Settings.

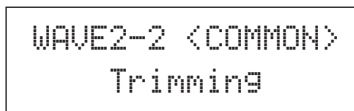

WAVE2-2-1 Pagina Trimming Settings (Impostazioni di taglio)

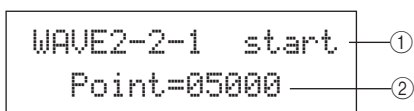

① Punto di taglio

Utilizzare questo parametro per selezionare il punto di taglio da impostare. Come mostrato nel diagramma in basso, si possono selezionare tre tipi di punti di taglio: start (inizio), loop e end (fine).

- Start Questa è la posizione in cui inizia la riproduzione. Prima di questo punto non verrà suonato alcun dato, ovvero se ha un valore di posizione inferiore.
- Loop Questa è la posizione in cui inizia il loop. Se nella pagina Wave Playback Mode (WAVE2-1) è stato selezionato il valore "loop", la riproduzione verrà ripetuta di continuo tra questo punto e quello di fine.
- End Questa è la posizione in cui termina la riproduzione. Dopo questo punto non verrà suonato alcun dato, ovvero se ha un valore di posizione maggiore.

Impostazioni	start, loop o end
--------------	-------------------

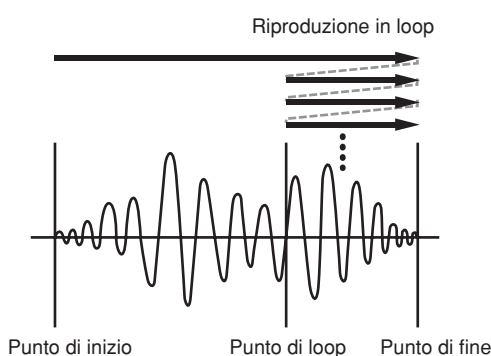

② Punto

Utilizzare questo parametro per specificare il valore della posizione, composta da cinque cifre, per il punto di taglio selezionato. Utilizzare i pulsanti [<]/[>] per spostare il cursore sulle cifre e i pulsanti [-/DEC] e [+/INC] per modificare il valore corrispondente.

Impostazioni	Da 00000
--------------	----------

NOTA

- Per ascoltare la wave con le impostazioni correnti, premere il pulsante [WAVE] quando è visualizzata la pagina Trimming Settings.

WAVE2-3 Pagina Wave Name (Nome wave)

In questa pagina è possibile assegnare un nome alla wave attualmente selezionata. Quando è visualizzata questa pagina, premere il pulsante [ENTER] per aprire la pagina Wave Name Setting (Impostazione del nome del kit).

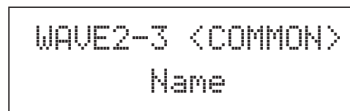

WAVE2-3-1 Pagina Wave Name Setting (Impostazione del nome wave)

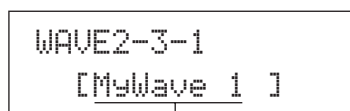

Nome wave

Nella pagina Wave Name Setting è possibile assegnare un nome di massimo 10 caratteri alla wave. Utilizzare i pulsanti [<]/[>] per spostare il cursore lampeggiante sul carattere da modificare, quindi selezionarne uno con i pulsanti [-/DEC] e [+/INC]. Nei nomi wave è possibile utilizzare i seguenti caratteri.

```
[spazio]
!"#$%&'()*+,-./0123456789:;<=>?@
ABCDEFGHIJKLMNOPQRSTUVWXYZ[^\_`
abcdefghijklmnopqrstuvwxyz{|}~`
```

WAVE3 JOB

Altre operazioni relative alle wave

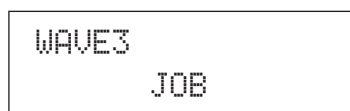

Nella sezione JOB è possibile creare le wave importando i file WAV o AIFF da un dispositivo di memorizzazione USB alla memoria interna dell'unità DTX-MULTI 12 e anche eseguire altre operazioni correlate. Quando è visualizzata la pagina JOB (WAVE3), premere il pulsante [ENTER] per aprire le relative cinque pagine di impostazione dei parametri (da WAVE3-1 a WAVE3-5). Utilizzare i pulsanti [<]/[>] per spostarsi tra queste pagine.

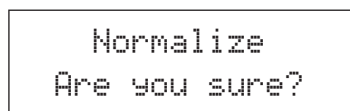

Ogni volta che si preme il pulsante [ENTER] per eseguire un'operazione in una pagina della sezione JOB, verrà chiesto di confermare l'operazione. Per proseguire, premere nuovamente il pulsante [ENTER].

Riferimenti
KIT
VOICE
MIDI
WAVE
PATTERN
UTILITY
TRIGGER

WAVE3-1 Pagina Import All (Importa tutto)

In questa pagina è possibile importare i file WAV o AIFF da un dispositivo di memorizzazione USB alla memoria interna dell'unità DTX-MULTI 12.

NOTA

- A destra è descritta la procedura per importare singoli file.
- È possibile importare solo file audio WAV e AIFF.

- 1 Assicurarsi che i file WAV o AIFF da importare si trovino nella directory principale del dispositivo di memorizzazione USB. Se occorre spostarli, utilizzare un computer.**
- 2 Collegare il dispositivo di memorizzazione USB alla porta USB TO DEVICE dello strumento.**
- 3 Quando è visualizzata la pagina JOB (WAVE3), premere il pulsante [ENTER] e, se necessario, utilizzare i pulsanti [<]/[>] per aprire la pagina Import All (WAVE3-1).**

```
WAVE3-1  <JOB>
Import All
```

- 4 Premere di nuovo il pulsante [ENTER].**
Verrà chiesto di confermare l'operazione d'importazione di tutti i file. Per tornare alla pagina precedente senza eseguire l'importazione, premere il pulsante [EXIT].

```
Import All
Are you sure?
```

- 5 Premere il pulsante [ENTER] per eseguire l'importazione.**

A ogni wave importata viene assegnato automaticamente un numero.

```
Now Importing...
[EXIT] to cancel
```

Premere il pulsante [EXIT] in qualsiasi momento per annullare l'importazione. I file importati fino a quel momento verranno conservati nella memoria interna dell'unità DTX-MULTI 12.

NOTA

- Se lo spazio libero nella memoria interna dello strumento non è sufficiente, comparirà il messaggio "Wave memory full." (Memoria wave piena.) e l'importazione verrà arrestata. Prima di ripetere l'importazione, liberare spazio nella memoria eliminando le wave non necessarie dalla pagina Delete (WAVE3-3) o Delete All (WAVE3-4).

Importazione di singoli file audio

Di seguito viene descritto come importare singoli file WAV o AIFF da un dispositivo di memorizzazione USB alla memoria interna dell'unità DTX-MULTI 12.

NOTA

- È possibile importare solo file audio WAV e AIFF.

- 1 Assicurarsi che i file WAV o AIFF da importare si trovino nella directory principale del dispositivo di memorizzazione USB. Se occorre spostarli, utilizzare un computer.**
- 2 Collegare il dispositivo di memorizzazione USB alla porta USB TO DEVICE dello strumento.**
- 3 Per aprire la pagina IMPORT indicata in basso, tenere premuto il pulsante [SHIFT] e premere il pulsante [WAVE].**

```
IMPORT
Surdo.WAV
```

- 4 Utilizzare i pulsanti [-/DEC] e [+ /INC] per selezionare il file audio che si desidera importare.**

```
IMPORT
FillX.AIF
```

Nome del file audio da importare

- 5 Premere il pulsante [ENTER] per eseguire l'importazione.**

Una volta importato il file selezionato, nella pagina IMPORT sarà possibile assegnarlo a un pad nel kit attualmente selezionato.

NOTA

- Se lo spazio libero nella memoria interna dello strumento non è sufficiente, comparirà il messaggio "Wave memory full." (Memoria wave piena.) e l'importazione verrà arrestata. Prima di ripetere l'importazione, liberare spazio nella memoria eliminando le wave non necessarie dalla pagina Delete (WAVE3-3) o Delete All (WAVE3-4).

- 6 Utilizzare i pulsanti [-/DEC] e [+ /INC] per selezionare il pad a cui assegnare la wave importata.**

Le opzioni disponibili sono da 01 a 13, 13R1, 13R2, da 14 a 17, FTSW, HHCL e HHSP. Il pad può essere selezionato anche colpendolo. In alternativa, selezionare "off" per memorizzare la wave importata nella memoria interna dello strumento segna assegnarla temporaneamente a un pad.

```
IMPORT
PadAssign=0000
```

Numero del pad

- 7 Dopo aver assegnato la wave desiderata, premere il pulsante [ENTER] per completare la procedura.**

WAVE3-2 Pagina Normalize (Normalizzazione)

In questa pagina è possibile aumentare il volume della wave attualmente selezionata. Quando è visualizzata questa pagina, premere il pulsante [ENTER] per aprire la pagina Ratio (WAVE3-2-1), nella quale è possibile specificare di quanto aumentare il volume della wave.

```
WAVE3-2  <JOB>
Normalize
```

WAVE3-2-1 Pagina Ratio (Percentuale)

```
WAVE3-2-1
Ratio=100% ①
```

① Percentuale

Utilizzare questo parametro per specificare di quanto aumentare il volume della wave. Di solito si utilizza una percentuale pari al 100% o inferiore. Il volume, se impostato sul 100%, verrà aumentato al livello massimo possibile senza causare saturazione. È possibile specificare un valore superiore al 100%, ma il suono della wave verrebbe distorto.

Impostazioni	Da 1 a 800
--------------	------------

WAVE3-3 Pagina Delete (Elimina)

In questa pagina è possibile eliminare la wave attualmente selezionata nella pagina Select Wave (WAVE1).

```
WAVE3-3  <JOB>
Delete
```

Quando è visualizzata questa pagina, premere il pulsante [ENTER] e, quando viene chiesto di confermare l'operazione per proseguire, premerlo di nuovo.

WAVE3-4 Pagina Delete All (Elimina tutto)

In questa pagina è possibile eliminare tutte le wave dalla memoria interna dell'unità DTX-MULTI 12.

```
WAVE3-4  <JOB>
Delete All
```

Quando è visualizzata questa pagina, premere il pulsante [ENTER] e, quando viene chiesto di confermare l'operazione per proseguire, premerlo di nuovo.

WAVE3-5 Pagina Optimize Memory (Ottimizza memoria)

In questa pagina è possibile ottimizzare la quantità di memoria inutilizzata per le wave. A questo scopo, i contenuti della memoria interna per le wave dell'unità DTX-MULTI 12 vengono riorganizzati per fare spazio nella memoria. L'ottimizzazione è utile per aumentare la quantità di memoria disponibile per le wave.

```
WAVE3-5  <JOB>
Optimize Memory
```

WAVE4 MEMORY INFO

Stato della memoria per le wave

```
WAVE4
MEMORY INFO
```

Nella sezione MEMORY INFO è possibile visualizzare lo stato corrente di utilizzo della memoria per le wave dell'unità DTX-MULTI 12. Per visualizzare lo stato di utilizzo della memoria, accedere alla sezione MEMORY INFO (WAVE4) e premere il pulsante [ENTER].

WAVE4-1 Pagina Memory Info (Informazioni memoria)

```
WAVE4-1  0.0% ①
0.4MB / 64.0MB ②
```

① Percentuale di utilizzo della memoria (%)

Indica la percentuale totale di memoria per le wave attualmente in uso.

② Memoria utilizzata / Memoria totale

Indica la quantità di memoria utilizzata per le wave e il totale della memoria, in MB.

NOTA

- Alcuni tipi di file audio richiedono una quantità maggiore di memoria dello strumento rispetto a quanto indicato dalla dimensione file corrispondente indicata sul computer.

Area delle impostazioni PATTERN (PTN)

Questa sezione descrive l'area delle impostazioni PATTERN, alla quale si può accedere premendo il pulsante [PTN]. L'unità DTX-MULTI 12 di molti pattern preset da riprodurre (da P001 a P128), oltre ai pattern utente (da U001 a U050) che si possono registrare e modificare liberamente. Nell'area PATTERN è possibile registrare e modificare questi pattern.

NOTA

- Non è possibile accedere pagine di impostazione dei parametri nelle sezioni COMMON (PTN2), MIDI (PTN3) e JOB (PTN4) se è stato selezionato un pattern preset. Per modificare un pattern preset, occorre anzitutto selezionare un pattern utente vuoto, quindi copiare al suo interno quello preset mediante la pagina Copy Pattern (PTN4-5).

ATTENZIONE

- Accertarsi di memorizzare i pattern o le impostazioni registrate prima di spegnere lo strumento o selezionare un altro pattern (vedere pagina 45).

Composizione dell'area delle impostazioni PATTERN

L'area delle impostazioni PATTERN è suddivisa in cinque sezioni (da PTN1 a PTN5). Utilizzare i pulsanti [\leftarrow]/[\rightarrow] per spostarsi tra le varie sezioni. Se una sezione contiene pagine di impostazione dei parametri, il pulsante [ENTER] si accende. Per accedere a queste pagine, premere il pulsante [ENTER]. In alcuni casi è possibile accedere ad altre pagine da una pagina di impostazione dei parametri utilizzando il pulsante [ENTER], che sarà acceso. È possibile, inoltre, premere il pulsante [EXIT] per tornare indietro verso l'inizio dell'area delle impostazioni.

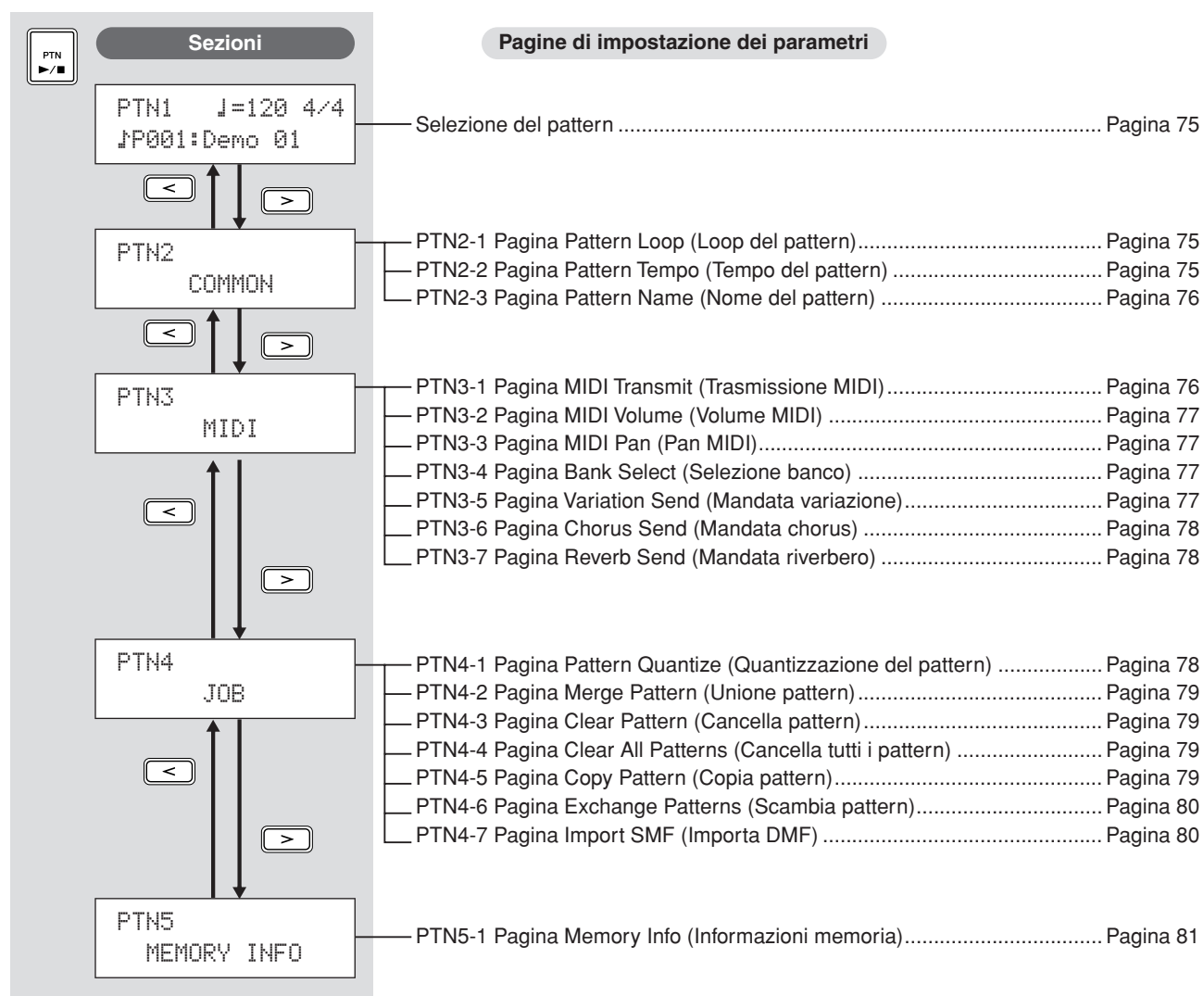

PTN1

Selezione del pattern

Nella pagina Select Pattern (PTN1) è possibile selezionare e riprodurre i pattern, oltre a impostarne tempo e relativa indicazione. Per accedere a questa pagina, premere il pulsante [PTN] e, se necessario, i pulsanti [\leftarrow]/[\rightarrow]. Quando è visualizzata questa pagina, premere di nuovo il pulsante [PTN] per iniziare a suonare il pattern selezionato. Per interrompere la riproduzione, premere di nuovo il pulsante [PTN] mentre è visualizzata la pagina Select Pattern (PTN1). Ogni volta che si desidera modificare o registrare un pattern, occorre anzitutto selezionarlo in questa pagina.

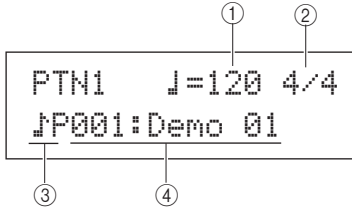

① **Tempo**

Utilizzare questo parametro per impostare il tempo di riproduzione del pattern selezionato.

Impostazioni	Da 30 a 300
--------------	-------------

NOTA

- Ogni volta che si seleziona in nuovo pattern, il suo tempo verrà impostato automaticamente.
- L'impostazione del parametro Tempo sarà visualizzata come "ext" e non sarà possibile modificarla se è stato selezionato il valore "ext" nella pagina MIDI Sync (UTIL6-6) dell'area UTILITY o se è stato selezionato "auto" nella stessa pagina e vengono ricevuti messaggi di clock MIDI da un dispositivo esterno.

② **Indicazione tempo**

Utilizzare questo parametro per impostare l'indicazione tempo per la riproduzione del pattern selezionato.

Impostazioni	Da 1/4 a 16/4, da 1/8 a 16/8 da 1/16 a 16/16
--------------	----------------------------------------------

NOTA

- Ogni volta che si seleziona in nuovo pattern, la sua indicazione tempo verrà impostata automaticamente.

③ **Categoria di pattern**

Utilizzare questo parametro per selezionare la categoria di pattern: preset (J \uparrow P) o utente (J \uparrow U).

Impostazioni	J \uparrow P o J \uparrow U
--------------	---------------------------------

④ **Numero del pattern: Nome del pattern**

Utilizzare questi parametri per selezionare il pattern da riprodurre, registrare o elaborare.

Impostazioni	Se si seleziona "J \uparrow P" (pattern preset): da 001 a 128
	Se si seleziona "J \uparrow U" (pattern utente): da 001 a 050

Ogni volta che si riproduce un pattern demo (da P001 a P003), compare una pagina simile a quella indicata di seguito e non sarà possibile modificare il tempo o la relativa indicazione.

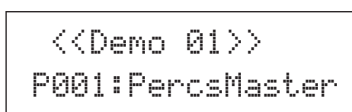

NOTA

- La riproduzione del clic del metronomo o dei pattern assegnati ai pad verrà arrestata ogni volta che si avvia un pattern demo.
- Per arrestare la riproduzione dei pattern demo, premere qualsiasi pulsante tranne [SHIFT].

PTN2 COMMON

Esecuzione in loop, tempo e nomi pattern



Nella sezione COMMON è possibile specificare se il pattern attualmente selezionato debba essere suonato più volte in loop, oltre a impostarne il tempo e il nome. Quando è visualizzata la pagina COMMON (PTN2), premere il pulsante [ENTER] acceso per aprire le relative tre pagine di impostazione dei parametri (da PTN2-1 a PTN2-3). Utilizzare i pulsanti [\leftarrow]/[\rightarrow] per spostarsi tra queste pagine.

NOTA

- Questa sezione è valida solo per i pattern utente. Se è stato selezionato un pattern preset, non verrà aperta alcuna pagina di impostazione dei parametri premendo il pulsante [ENTER].

PTN2-1 Pagina Pattern Loop (Loop del pattern)

In questa pagina è possibile specificare se il pattern attualmente selezionato debba essere suonato più volte in loop. La selezione effettuata in questa pagina sarà valida indipendentemente da come viene suonato il pattern, ovvero mediante il pulsante [▶/■] o colpendo il pad a cui è stato assegnato.

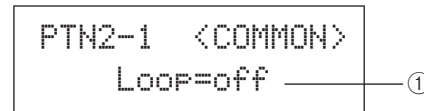

① **Loop**

Se si seleziona "on" per questo parametro, la riproduzione del pattern riprenderà dall'inizio quando arriva al termine (riproduzione in loop). Se si imposta il valore "off", il pattern verrà riprodotto una sola volta fino alla fine, quindi verrà interrotto (riproduzione one-shot).

Impostazioni	off o on
--------------	----------

PTN2-2 Pagina Pattern Tempo (Tempo del pattern)

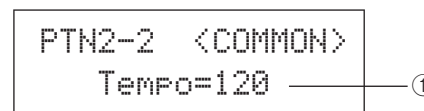

① **Tempo**

Utilizzare questo parametro per impostare il tempo per la riproduzione del pattern selezionato.

Impostazioni	Da 30 a 300
--------------	-------------

NOTA

- Se il pattern è assegnato a un kit, l'impostazione del tempo del kit (vedere pagina 47) avrà la precedenza su questa impostazione.

Riferimenti
KIT
VOICE
MIDI
WAVE
PATTERN
UTILITY
TRIGGER

PTN2-3 Pagina Pattern Name (Nome del pattern)

Quando è visualizzata questa pagina, premere il pulsante [PTN] per modificare il nome del pattern attualmente selezionato.

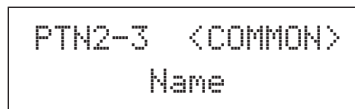

PTN2-3-1 Pagina Pattern Name Setting (Impostazione del nome pattern)

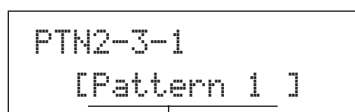

Nome del pattern

Nella pagina Pattern Name Setting (PTN2-3-1) è possibile assegnare al pattern un nome di massimo 10 caratteri. Utilizzare i pulsanti [<]/[>] per spostare il cursore lampeggiante sul carattere da modificare, quindi selezionarne uno con i pulsanti [-/DEC] e [+ /INC]. Nei nomi pattern è possibile utilizzare i seguenti caratteri.

[spazio]

```
!"#$%&'()*+,-./0123456789:;<=>?@
ABCDEFGHIJKLMNPOQRSTUVWXYZ[¥]^_`
abcdefghijklmnopqrstuvwxyz{()}*+`
```

PTN3 MIDI

Impostazioni MIDI per i pattern

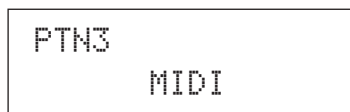

Nella sezione MIDI è possibile configurare i messaggi MIDI inviati dal pattern attualmente selezionato su ogni canale MIDI. Queste impostazioni influiscono sui messaggi MIDI inviati sia al generatore di suoni interno dell'unità DTX-MULTI 12 che ai dispositivi MIDI esterni. Quando è visualizzata la pagina MIDI (PTN3), premere il pulsante [ENTER] per aprire le relative sette pagine di impostazione dei parametri (da PTN3-1 a PTN3-7). Utilizzare i pulsanti [<]/[>] per spostarsi tra queste pagine.

NOTA

- Questa sezione è valida solo per i pattern utente. Se è stato selezionato un pattern preset, non verrà aperta alcuna pagina di impostazione dei parametri premendo il pulsante [ENTER].

PTN3-1 Pagina MIDI Transmit (Trasmissione MIDI)

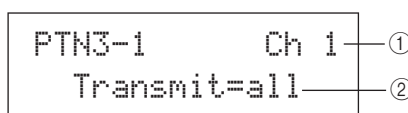

① Canale MIDI (Ch)

Utilizzare questo parametro per selezionare il canale MIDI (da 1 a 16) da impostare.

Impostazioni	Da 1 a 16
--------------	-----------

② Trasmissione

Utilizzare questo parametro per specificare quali messaggi MIDI devono essere inviati dal pattern selezionato al generatore di suoni interno o ai dispositivi MIDI esterni sul canale MIDI indicato con ①.

- off..... Non viene inviato alcun messaggio MIDI.
- all..... Vengono inviati tutti i messaggi MIDI validi.
- PC..... Vengono inviati solo messaggi MIDI Program Change, compresi quelli di selezione del banco MSB/LSB.

Impostazioni	off, all o PC
--------------	---------------

PTN3-2 Pagina MIDI Volume (Volume MIDI)

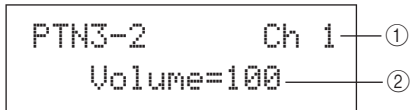

① **Canale MIDI (Ch)**

Impostazioni	Da 1 a 16
--------------	-----------

② **Volume**

Utilizzare questo parametro per impostare il volume MIDI (Control Change 7) inviato dal pattern attualmente selezionato sul canale MIDI indicato con ①. Per quel che riguarda il generatore di suoni interno, questo valore influisce su tutte le voci suonate su quel canale.

Impostazioni	Da 0 a 127
--------------	------------

NOTA

- Se nella pagina MIDI Transmit (PTN3-1) è stato selezionato il valore "off" o "PC", questa impostazione sarà visualizzata come "---" e non sarà possibile modificarla.
- Se si modifica l'impostazione del volume per il canale MIDI 10, l'impostazione nella pagina Kit Volume (KIT2-1) verrà modificata automaticamente sul nuovo valore.

PTN3-3 Pagina MIDI Pan (Pan MIDI)

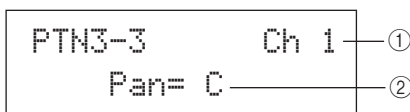

① **Canale MIDI (Ch)**

Impostazioni	Da 1 a 16
--------------	-----------

② **Pan**

Utilizzare questo parametro per impostare il pan stereo (Control Change 10) inviato dal pattern attualmente selezionato sul canale MIDI indicato con ①. Per quel che riguarda il generatore di suoni interno, questo valore influisce su tutte le voci suonate su quel canale.

Impostazioni	Da L64 a C a R63
--------------	------------------

NOTA

- Se nella pagina MIDI Transmit (PTN3-1) è stato selezionato il valore "off" o "PC", questa impostazione sarà visualizzata come "---" e non sarà possibile modificarla.

PTN3-4 Pagina Bank Select (Selezione banco)

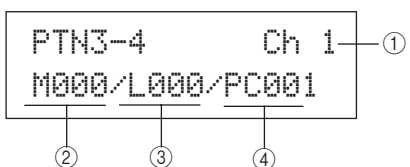

① **Canale MIDI (Ch)**

Impostazioni	Da 1 a 16
--------------	-----------

② **Selezione banco MSB (M)**

Utilizzare questo parametro per impostare un valore di selezione del banco MSB.

Impostazioni	Da 000 a 127
--------------	--------------

③ **Selezione banco LSB (L)**

Utilizzare questo parametro per impostare un valore di selezione del banco LSB.

Impostazioni	Da 000 a 127
--------------	--------------

④ **Program Change (PC)**

Utilizzare questo parametro per impostare il numero di Program Change inviato dal pattern attualmente selezionato sul canale MIDI indicato con ①.

Impostazioni	Da 001 a 128
--------------	--------------

NOTA

- Se nella pagina MIDI Transmit (PTN3-1) è stato selezionato il valore "off", questa impostazione sarà visualizzata come "---" e non sarà possibile modificarla.

Per selezionare un kit di batteria dell'unità DTX-MULTI 12, impostare i parametri per il canale MIDI 10 come descritto di seguito.

- Kit preset:
MSB = 125, LSB = 000, PC = Numero kit preset
- Kit utente tra U001 e U100:
MSB = 125, LSB = 001, PC = Da 001 a 100
- Kit utente tra U101 e U200:
MSB = 125, LSB = 002, PC = Da 001 a 100

Se si imposta un valore di Program Change per il canale MIDI 10, il kit di batteria corrente verrà modificato immediatamente.

PTN3-5 Pagina Variation Send (Mandata variazione)

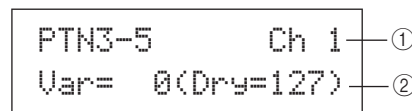

① **Canale MIDI (Ch)**

Impostazioni	Da 1 a 16
--------------	-----------

② **Livello mandata variazione (Var)**

Utilizzare questo parametro per impostare il livello di mandata dell'effetto di variazione che deve inviare il pattern attualmente selezionato.

Impostazioni	Da 0 a 127
--------------	------------

NOTA

- Se nella pagina MIDI Transmit (PTN3-1) è stato selezionato il valore "off" o "PC", questa impostazione sarà visualizzata come "---" e non sarà possibile modificarla.
- Se si seleziona il canale MIDI 10, questa impostazione sarà visualizzata come "---" e non sarà possibile modificarla.

Riferimenti
KIT
VOICE
MIDI
WAVE
PATTERN
UTILITY
TRIGGER

PTN3-6 Pagina Chorus Send (Mandata chorus)

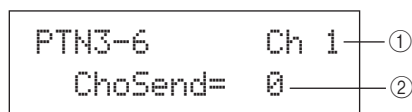

① **Canale MIDI (Ch)**

Impostazioni Da 1 a 16

② **Livello mandata chorus (ChoSend)**

Utilizzare questo parametro per impostare il livello di mandata dell'effetto chorus che deve inviare il pattern attualmente selezionato.

Impostazioni Da 0 a 127

NOTA

- Se nella pagina MIDI Transmit (PTN3-1) è stato selezionato il valore "off" o "PC", questa impostazione sarà visualizzata come "---" e non sarà possibile modificarla.
- Se si modifica l'impostazione del livello di mandata chorus per il canale MIDI 10, l'impostazione nella pagina Chorus Send (KIT3-1) per il kit selezionato verrà modificata automaticamente sul nuovo valore.

PTN3-7 Pagina Reverb Send (Mandata riverbero)

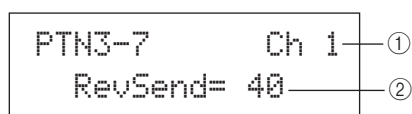

① **Canale MIDI (Ch)**

Impostazioni Da 1 a 16

② **Livello mandata riverbero (RevSend)**

Utilizzare questo parametro per impostare il livello di mandata dell'effetto di riverbero che deve inviare il pattern attualmente selezionato.

Impostazioni Da 0 a 127

NOTA

- Se nella pagina MIDI Transmit (PTN3-1) è stato selezionato il valore "off" o "PC", questa impostazione sarà visualizzata come "---" e non sarà possibile modificarla.
- Se si modifica l'impostazione del livello di mandata del riverbero per il canale MIDI 10, l'impostazione nella pagina Reverb Send (KIT3-2) per il kit selezionato verrà modificata automaticamente sul nuovo valore.

PTN4 JOB

Quantizzazione e gestione dei pattern

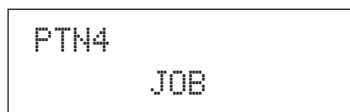

Nella sezione JOB è possibile definire la quantizzazione del pattern utente selezionato, importare file SMF ed effettuare altre operazioni correlate. Quando è visualizzata la pagina JOB (PTN4), premere il pulsante [ENTER] per aprire le relative sette pagine di impostazione dei parametri (da PTN4-1 a PTN4-7). Utilizzare i pulsanti [<]/[>] per spostarsi tra queste pagine.

NOTA

- Questa sezione è valida solo per i pattern utente. Se è stato selezionato un pattern preset, non verrà aperta alcuna pagina di impostazione dei parametri premendo il pulsante [ENTER].

PTN4-1 Pagina Pattern Quantize (Quantizzazione del pattern)

In questa pagina è possibile correggere gli errori di tempistica delle note che compongono il pattern utente selezionato. Questa tecnica è detta "quantizzazione". Quando è visualizzata questa pagina, premere il pulsante [ENTER] per aprire la pagina Quantize Pattern Setting.

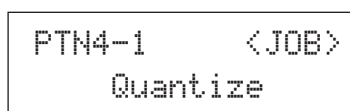

PTN4-1-1 Pagina Quantize Pattern Setting (Impostazione di quantizzazione del pattern)

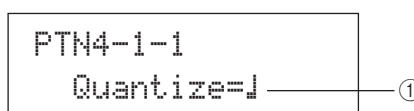

① **Quantizzazione**

Utilizzare questo parametro per specificare la risoluzione di quantizzazione sotto forma di suddivisione di semibreve. Più è bassa la risoluzione, maggiore sarà la correzione della tempistica.

Impostazioni	Se l'indicazione tempo nella pagina PTN1 o per la registrazione è pari a 3/8, 6/8, 9/8, 12/8 o 15/8:	
		16 ^{irr} di terzine
		16 ^{irr} di nota
		8 ^{vi} di terzine
		8 ^{vi} di nota
		4 ⁱ di nota
		4 ⁱ di nota puntata
	Se l'indicazione tempo nella pagina PTN1 è diversa da quanto riportato in precedenza:	
		16 ^{irr} di terzine
		16 ^{irr} di nota
		8 ^{vi} di terzine
		8 ^{vi} di nota
		4 ⁱ di terzine
		4 ⁱ di nota

ATTENZIONE

- La cadenza naturale di una performance registrata potrebbe andare persa in seguito alla quantizzazione. Dopo aver quantizzato un pattern, non sarà possibile invertire la procedura.

Esempio di come funziona la quantizzazione

Queste note registrate non sono state suonate esattamente a tempo.

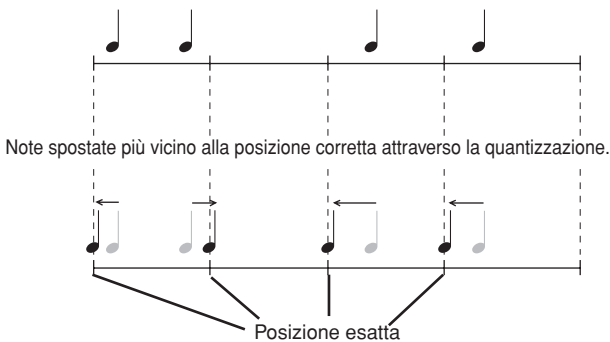

PTN4-2 Pagina Merge Pattern (Unione pattern)

In questa pagina è possibile unire due pattern e memorizzare il risultato come pattern utente. Selezionare anzitutto nella pagina Select Pattern (PTN1) il pattern utente che dovrà contenere il pattern unito. Accedere alla pagina Merge Pattern e premere il pulsante [ENTER] per aprire la pagina Merge Pattern Settings.

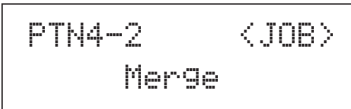

PTN4-2-1 Pagina Merge Pattern Settings (Impostazioni unione pattern)

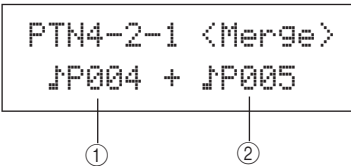

- ① Primo pattern da unire
- ② Secondo pattern da unire

Utilizzare questi due parametri per specificare i pattern da unire tra loro.

Impostazioni	Da ♪P004 a ♪P128 o da ♪U001 a ♪U050
--------------	-------------------------------------

NOTA

- Se il pattern utente selezionato prima di aprire la pagina Merge Pattern contiene già dei dati, verrà sovrascritto dal pattern unito.
- Tempo e relativa indicazione del primo pattern da unire vengono impostati come tempo e relativa indicazione del pattern unito. Se il primo pattern da unire è vuoto, verranno utilizzati tempo e relativa indicazione del secondo pattern da unire.
- Le impostazioni MIDI per i canali del primo pattern da unire vengono definite come impostazioni del pattern unito. Se non esistono impostazioni per i canali MIDI del primo pattern da unire, verranno applicate le impostazioni del caso presenti nel secondo pattern da unire.
- In generale, conviene unire solo i pattern che hanno impostazioni simili per tempo, indicazione tempo e voci MIDI.
- Non è possibile unire alcun pattern demo.

PTN4-3 Pagina Clear Pattern (Cancella pattern)

In questa pagina è possibile eliminare tutti i dati dal pattern utente attualmente selezionato. Quando è visualizzata questa pagina, premere il pulsante [ENTER] e, quando viene chiesto di confermare l'operazione per proseguire, premerlo di nuovo.

⚠ ATTENZIONE

- Quando si cancella un pattern utente come descritto in precedenza, i suoi dati vengono rimossi definitivamente dalla memoria dei pattern dello strumento. Accertarsi, pertanto, di salvare i dati importanti in un dispositivo di memorizzazione USB o un supporto simile prima di eseguire l'eliminazione.



PTN4-4 Pagina Clear All Patterns (Cancella tutti i pattern)

In questa pagina è possibile eliminare i dati di tutti i pattern utente. Quando è visualizzata questa pagina, premere il pulsante [ENTER] e, quando viene chiesto di confermare l'operazione per proseguire, premerlo di nuovo.

⚠ ATTENZIONE

- Quando si cancellano i pattern utente come descritto in precedenza, i loro dati vengono rimossi definitivamente dalla memoria dei pattern dello strumento. Accertarsi, pertanto, di salvare i dati importanti in un dispositivo di memorizzazione USB o un supporto simile prima di eseguire l'eliminazione.

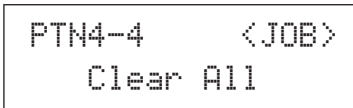

PTN4-5 Pagina Copy Pattern (Copia pattern)

In questa pagina è possibile copiare un pattern nel pattern utente attualmente selezionato. Quando è visualizzata questa pagina, premere il pulsante [ENTER] per aprire la pagina Copy Pattern Setting.

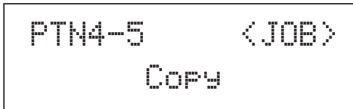

Riferimenti
KIT
VOICE
MIDI
WAVE
PATTERN
UTILITY
TRIGGER

PTN4-5-1 Pagina Copy Pattern Setting (Impostazione copia pattern)

Quando è visualizzata questa pagina, premere il pulsante [ENTER] e, quando viene chiesto di confermare l'operazione per proseguire, premerlo di nuovo.

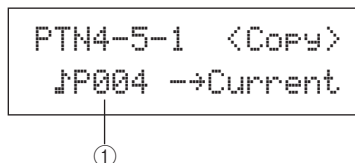

① Pattern da copiare

Utilizzare questo parametro per selezionare il pattern da copiare nel pattern utente attualmente selezionato.

Impostazioni	Da ♪P004 a ♪P128 o da ♪U001 a ♪U050
--------------	-------------------------------------

⚠ ATTENZIONE

- Una volta eseguita questa operazione, il pattern utente attualmente selezionato verrà sovrascritto. Accertarsi, pertanto, di salvare i dati importanti in un dispositivo di memorizzazione USB o un supporto simile prima di copiare i pattern.

NOTA

- Non è possibile copiare i pattern demo.

PTN4-6 Pagina Exchange Patterns (Scambia pattern)

In questa pagina è possibile scambiare le impostazioni di una coppia di pattern utente. Quando è visualizzata questa pagina, premere il pulsante [ENTER] per aprire la pagina Exchange Patterns Settings.

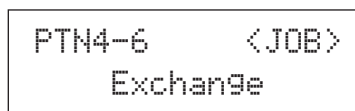

PTN4-6-1 Pagina Exchange Patterns Settings (Impostazioni di scambio dei pattern)

Quando è visualizzata questa pagina, premere il pulsante [ENTER] e, quando viene chiesto di confermare l'operazione per proseguire, premerlo di nuovo.

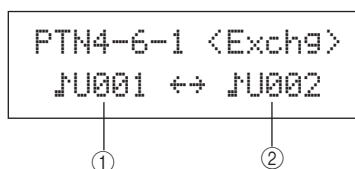

① Primo pattern da scambiare

② Secondo pattern da scambiare

Utilizzare questi parametri per selezionare i due pattern utente da scambiare.

Impostazioni	Da ♪U001 a ♪U050
--------------	------------------

PTN4-7 Pagina Import SMF (Importa DMF)

In questa pagina è possibile importare un file MIDI standard (SMF) da un dispositivo di memorizzazione USB alla memoria interna dell'unità DTX-MULTI 12, al fine di utilizzarlo come pattern utente. I file SMF contengono dati di sequencer MIDI e hanno l'estensione ".mid". Nota: l'unità DTX-MULTI 12 supporta file SMF solo in formato 0.

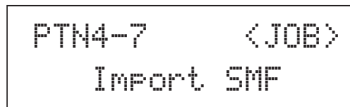

PTN4-7-1 Pagina Import SMF Setting (Impostazione importazione SMF)

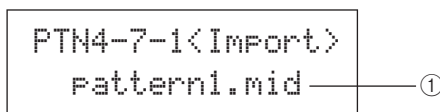

① Nome file SMF

Utilizzare questo parametro per selezionare il file SMF da importare.

Impostazioni	Qualsiasi file SMF con estensione .mid e memorizzato nella directory principale del dispositivo di memorizzazione USB.
--------------	------------------------------------------------------------------------------------------------------------------------

- Collegare alla porta USB TO DEVICE sul pannello laterale dell'unità DTX-MULTI 12 il dispositivo di memorizzazione USB con il file SMF in formato 0 da importare.
- Accedere alla pagina Import SMF (PTN4-7) e premere il pulsante [ENTER] per aprire la pagina Import SMF Setting (PTN4-7-1) mostrata in alto. Selezionare il file SMF da importare e premere di nuovo il pulsante [ENTER].

Verrà chiesto di confermare l'operazione per proseguire.

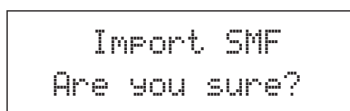

- Per importare il file SMF selezionato, premere il pulsante [ENTER]. Per tornare alla pagina precedente senza eseguire l'importazione, premere il pulsante [EXIT].

NOTA

- Se il pattern utente selezionato contiene già dei dati, verrà sovrascritto con i dati importati.

Durante il processo di importazione è visualizzato il messaggio "Now importing..." (Importazione in corso...).

⚠ ATTENZIONE

- Durante l'importazione dei dati, evitare di scollegare il dispositivo di memorizzazione USB dalla porta USB TO DEVICE oppure spegnere il dispositivo di memorizzazione USB o l'unità DTX-MULTI 12. Se non si osserva questa precauzione, i dati sul dispositivo di memorizzazione USB o sull'unità DTX-MULTI 12 potrebbero venire danneggiati definitivamente.

NOTA

- È possibile importare solo file MIDI standard formato 0.
- In alcuni casi, se un pattern utente creato da un file SMF importato viene eseguito in loop, è possibile che le voci non cambino come previsto quando la riproduzione riprende dall'inizio, anzi vengono conservate definitivamente le impostazioni delle voci alla fine del pattern. Ciò avviene se i dati di Program Change nell'intestazione del file SMF non vengono letti quando il pattern torna all'inizio. Per evitare ciò, spostare tutti i messaggi di Program Change leggermente indietro rispetto all'intestazione del file SMF, in modo che vengano letti correttamente.

PTN5 MEMORY INFO**Stato della memoria dei pattern**

```
PTN5
MEMORY INFO
```

Nella sezione MEMORY INFO è possibile controllare lo stato corrente di utilizzo della memoria dell'unità DTX-MULTI 12 per i pattern utente. Per fare ciò, accedere a questa sezione (PTN5) e premere il pulsante [ENTER].

PTN5-1 Pagina Memory Info (Informazioni memoria)

```
PTN5-1      0.0% ①
0.4KB/896.0KB ②
```

- ① **Percentuale di utilizzo della memoria (%)**
Indica la percentuale totale di memoria per i pattern utente attualmente in uso.
- ② **Memoria utilizzata / Memoria totale (KB)**
Indica la quantità di memoria utilizzata e il totale della memoria, in KB.

Area delle impostazioni UTILITY (UTIL)

Questa sezione descrive l'area delle impostazioni UTILITY, alla quale si può accedere premendo il pulsante [UTILITY]. In quest'area è possibile impostare i parametri che influiscono su tutto lo strumento ed effettuare varie operazioni di gestione dei file.

⚠ ATTENZIONE

- Accertarsi di memorizzare le impostazioni modificate prima di spegnere lo strumento (vedere pagina 45).

Composizione dell'area delle impostazioni UTILITY

L'area delle impostazioni UTILITY è suddivisa in tre sezioni (da UTIL1 a UTIL3). Utilizzare i pulsanti [\leftarrow] / [\rightarrow] per spostarsi tra le varie sezioni. Se una sezione contiene pagine di impostazione dei parametri, il pulsante [ENTER] si accende. Per accedere a queste pagine, premere il pulsante [ENTER]. In alcuni casi è possibile accedere ad altre pagine da una pagina di impostazione dei parametri utilizzando il pulsante [ENTER], che sarà acceso. È possibile, inoltre, premere il pulsante [EXIT] per tornare indietro verso l'inizio dell'area delle impostazioni.

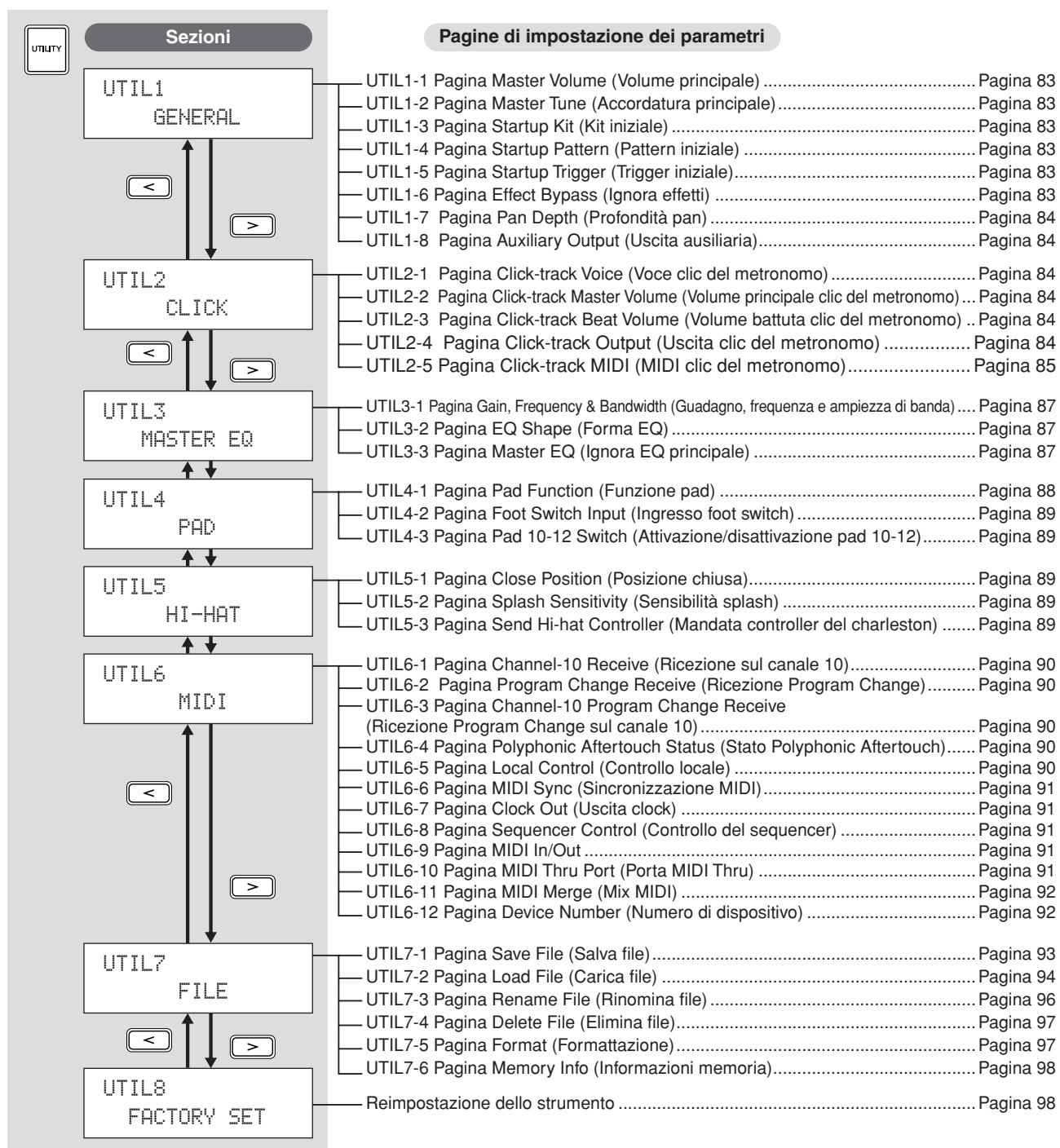

UTIL1 GENERAL

Impostazioni di sistema

```
UTIL1
GENERAL
```

Nella sezione GENERAL è possibile impostare vari parametri che influiscono sull'intero sistema. Quando è visualizzata la pagina GENERAL (UTIL1), premere il pulsante [ENTER] per aprire le relative otto pagine di impostazione dei parametri (da UTIL1-1 a UTIL1-8). Utilizzare i pulsanti [<]/[>] per spostarsi tra queste pagine.

UTIL1-1 Pagina Master Volume (Volume principale)

```
UTIL1-1<GENERAL>
MasterVolume=127
```

① Volume principale

Utilizzare questo parametro per impostare il volume principale del generatore di suoni interno dello strumento. Se in questa pagina si definisce un valore ridotto, il dial VOLUME sul pannello frontale non aumenterà il volume di uscita in modo consistente.

Impostazioni	Da 0 a 127
--------------	------------

UTIL1-2 Pagina Master Tune (Accordatura principale)

```
UTIL1-2 M.Tune=
+ 0.0(440.0Hz)
```

① Accordatura principale (M.Tune)

Utilizzare questo parametro per accordare il generatore di suoni interno, ovvero regolarne l'intonazione di base. Il valore tra parentesi mostra l'accordatura corrispondente (del La dopo il Do centrale) in Hertz.

Impostazioni	Da -102.4 a +0.0 a +102.3
--------------	---------------------------

NOTA

• Per "centesimo" si intende un centesimo di semitono (100 centesimo = 1 semitono).

UTIL1-3 Pagina Startup Kit (Kit iniziale)

```
UTIL1-3<GENERAL>
StartupKit=P001
```

① Kit iniziale

Utilizzare questo parametro per specificare il kit da selezionare automaticamente quando si accende l'unità DTX-MULTI 12. I kit sono identificati da una categoria (P per preset, U per utente) e da un numero. Spostare il cursore con i pulsanti [<]/[>] per impostarli individualmente.

Impostazioni	Da P001 a P050 o da U001 a U200
--------------	---------------------------------

UTIL1-4 Pagina Startup Pattern (Pattern iniziale)

```
UTIL1-4<GENERAL>
StartupPtn=♪P001
```

① Pattern iniziale (StartupPtn)

Utilizzare questo parametro per selezionare il pattern da impostare automaticamente quando si accende l'unità DTX-MULTI 12. I pattern sono identificati da una categoria (♪P per preset, ♪U per utente) e da un numero. Spostare il cursore con i pulsanti [<]/[>] per impostarli individualmente.

Impostazioni	Da ♪P001 a ♪P128 o da ♪U001 a ♪U050
--------------	-------------------------------------

UTIL1-5 Pagina Startup Trigger (Trigger iniziale)

```
UTIL1-5<GENERAL>
StartupTrg=P01
```

① Trigger iniziale (StartupTrg)

Utilizzare questo parametro per selezionare l'impostazione trigger da selezionare automaticamente quando si accende l'unità DTX-MULTI 12. Le impostazioni trigger sono identificate da una categoria (P per preset, U per utente) e da un numero. Spostare il cursore con i pulsanti [<]/[>] per impostarle individualmente.

Impostazioni	Da P01 a P05 o da U01 a U10
--------------	-----------------------------

UTIL1-6 Pagina Effect Bypass (Ignora effetti)

```
UTIL1-6 FXByPs=
var/cho/rev
```

- ① Effetto di variazione (var)
- ② Effetto chorus (cho)
- ③ Effetto di riverbero (rev)

Utilizzare questi parametri per specificare quali effetti verranno ignorati quando si attiva la funzione Effect Bypass dal pannello frontale, mediante i pulsanti [SHIFT] e [KIT]. Se si seleziona "---" per un tipo di effetto, questo non verrà ignorato.

Impostazioni	---/var, ---/cho o ---/rev
--------------	----------------------------

UTIL1-7 Pagina Pan Depth (Profondità pan)

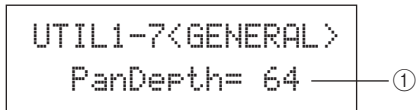

① **Profondità pan**

Utilizzare questo parametro per regolare l'ampiezza del campo di pan stereo complessivo dello strumento, mantenendo al contempo le singole impostazioni pan per i suoni di batteria e strumenti musicali.

Impostazioni Da 1 a 127

UTIL1-8 Pagina Auxiliary Output (Uscita ausiliaria)

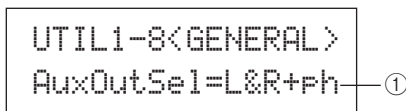

① **Selezione uscita ausiliaria (AuxOutSel)**

Utilizzare questo parametro per indicare l'uscita dell'audio ricevuto dal jack AUX IN.

- L&R+ph L'audio in ingresso ausiliario verrà trasmesso da entrambi i jack OUTPUT (L/MONO e R) e PHONES.
- phones L'audio in ingresso ausiliario verrà trasmesso solo dal jack PHONES.

Impostazioni L&R+ph o phones

UTIL2 CLICK

Impostazioni del clic del metronomo

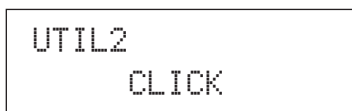

Nella sezione CLICK è possibile impostare vari parametri relativi al clic del metronomo. Ad esempio, è possibile definirne il tipo di suono, il volume e l'uscita. Qui si possono impostare anche i parametri MIDI relativi al clic del metronomo. Quando è visualizzata la pagina CLICK (UTIL2), premere il pulsante [ENTER] per aprire le relative cinque pagine di impostazione dei parametri (da UTIL2-1 a UTIL2-5). Utilizzare i pulsanti [<]/[>] per spostarsi tra queste pagine.

UTIL2-1 Pagina Click-track Voice (Voce clic del metronomo)

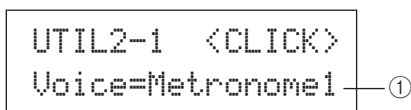

① **Voce clic del metronomo**

Utilizzare questo parametro per selezionare uno dei molti suoni da utilizzare per il clic del metronomo.

Impostazioni Metronome1, Metronome2, Cowbell, Stick, Human

UTIL2-2 Pagina Click-track Master Volume (Volume principale clic del metronomo)

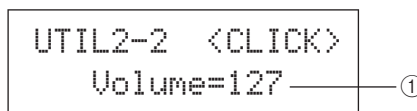

① **Volume principale clic del metronomo**

Utilizzare questo parametro per impostare il volume principale per il suono del clic del metronomo.

Impostazioni Da 0 a 127

UTIL2-3 Pagina Click-track Beat Volume (Volume battuta clic del metronomo)

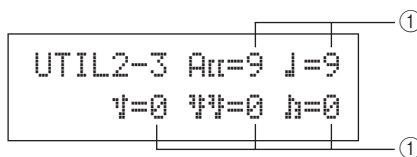

① **Volume battuta clic del metronomo**

Utilizzare questi parametri per impostare il volume delle varie battute del clic del metronomo. Di seguito sono spiegati i simboli utilizzati in questa pagina.

Esempio: quattro battute per misura

Accenti	Acc	
4 ^{vi} di nota		
8 ^{vi} di nota		
16 ^{imi} di nota		
8 ^{vi} di terzine		

Impostazioni Da 0 a 9

NOTA

- Se l'indicazione tempo dell'area delle impostazioni PATTERN e per la registrazione dei pattern è pari a 3/8, 6/8, 9/8, 12/8 o 15/8, questa pagina mostrerà i valori ACC, quarti di nota puntata, ottavi di nota e sedicesimi di nota.

UTIL2-4 Pagina Click-track Output (Uscita clic del metronomo)

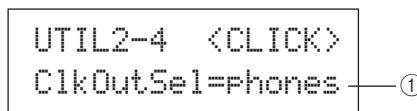

① **Selezione uscita clic del metronomo (ClkOutSel)**

Utilizzare questo parametro per specificare l'uscita del clic del metronomo. Durante un'esibizione da vivo, ad esempio, il clic del metronomo di solito viene inviato solo alle cuffie.

- L&R+ph Il clic del metronomo verrà trasmesso da entrambi i jack OUTPUT (L/MONO e R) e PHONES.
- phones Il clic del metronomo verrà trasmesso solo dal jack PHONES.

Impostazioni L&R+ph o phones

UTIL2-5 Pagina Click-track MIDI (MIDI clic del metronomo)

```
UTIL2
Click MIDI
```

Nella pagina Click-track MIDI (UTIL2-5) è possibile impostare vari parametri MIDI relativi al clic del metronomo. Quando è visualizzata questa pagina, premere il pulsante [ENTER] per aprire altre quattro pagine di impostazione dei parametri (da UTIL2-5-1 a UTIL2-5-4). Utilizzare i pulsanti [\leftarrow]/[\rightarrow] per spostarsi tra queste pagine.

UTIL2-5-1 Pagina Click-track MIDI In (MIDI IN clic del metronomo)

```
UTIL2-5-1<CLICK>
MIDI IN=off
```

① MIDI IN

Utilizzare questo parametro per specificare se i suoni di clic del metronomo devono essere generati in base a messaggio MIDI Note On ricevuti dal connettore MIDI IN. Se si imposta su "on", l'unità DTX-MULTI 12 funziona come segue:

- Verrà prodotto un suono accentato del clic del metronomo quando viene ricevuta una nota MIDI con il numero impostato nella pagina Accent Note Number (UTIL2-5-3).
- Verrà prodotto un suono di quarto di nota del clic del metronomo quando viene ricevuta una nota MIDI con il numero impostato nella pagina Quarter-Note Note Number (UTIL2-5-4).

Impostazioni	off o on
--------------	----------

UTIL2-5-2 Pagina Click-Track MIDI Out (MIDI Out clic del metronomo)

```
UTIL2-5-2<CLICK>
MIDI OUT=off
```

① MIDI OUT

Utilizzare questo parametro per attivare e disattivare l'uscita degli eventi MIDI del clic del metronomo, ad esempio i messaggi MIDI Note On. Se si imposta su "on", l'unità DTX-MULTI 12 funziona come segue:

- Verrà generata una nota MIDI con il numero impostato nella pagina Accent Note Number (UTIL2-5-3) per ogni suono accentato del clic del metronomo.
- Verrà generata una nota MIDI con il numero impostato nella pagina Quarter-Note Note Number (UTIL2-5-4) per ogni suono di quarto di nota del clic del metronomo.

Impostazioni	off o on
--------------	----------

NOTA

- Indipendentemente dall'impostazione di questo parametro, non verranno generati messaggi MIDI Note On per i suoni di clic del metronomo diversi da accenti o quarti di nota.

UTIL2-5-3 Pagina Accent Note Number (Numero di nota accentata)

```
UTIL2-5-3<CLICK>
NoteAcc=C#-1/ 13
```

① Numero di nota accentata (NoteAcc)

Utilizzare questo parametro per assegnare un numero di nota MIDI ai suoni accentati del clic del metronomo.

Impostazioni	off o da C#-2 a F#8
--------------	---------------------

- Se nella pagina Click-track MIDI In (UTIL2-5-1) è stato selezionato il valore "on", verrà prodotto un suono accentato di clic del metronomo ogni volta che viene ricevuta una nota MIDI con il numero impostato qui.

NOTA

- Se in questa pagina (UTIL2-5-3) si seleziona "off", non verranno generati suoni accentati di clic del metronomo in risposta alle note MIDI ricevute.
- Se è impostato lo stesso valore in questa pagina (UTIL2-5-3) e nella pagina Quarter-Note Note Number (UTIL2-5-4), verrà generato lo stesso suono per tutte le battute.
- Se nella pagina Click-Track MIDI Out (UTIL2-5-2) è stato selezionato il valore "on", verrà generato un messaggio MIDI Note On con il numero di nota impostato qui per ogni suono accentato di clic del metronomo.

NOTA

- Se è stato selezionato il valore "off" in questa pagina (UTIL2-5-3) e nella pagina the Quarter-Note Note Number (UTIL2-5-4), non verrà trasmesso alcun messaggio MIDI Note On per i suoni di clic del metronomo. Se, invece, in questa pagina (UTIL2-5-3) si seleziona il valore "off" e nella pagina Quarter-Note Note Number (UTIL2-5-4) si seleziona un valore diverso da "off", verranno trasmessi i messaggi MIDI Note On con il numero di nota corrispondente per tutti i suoni di clic del metronomo.

UTIL2-5-4 Pagina Quarter-Note Note Number (Numero di quarto di nota)

```
UTIL2-5-4<CLICK>
NoteJ=C#-1/ 13
```

① Numero di quarto di nota (NoteJ)

Utilizzare questo parametro per assegnare un numero di nota MIDI ai suoni di quarto di nota del clic del metronomo.

Impostazioni	off o da C#-2 a F#8
--------------	---------------------

- Se nella pagina Click-track MIDI In (UTIL2-5-1) è stato selezionato il valore "on", verrà prodotto un suono di quarto di nota del clic del metronomo ogni volta che viene ricevuta una nota MIDI con il numero impostato qui.

NOTA

- Se in questa pagina (UTIL2-5-4) si seleziona il valore "off", non verranno generati suoni di quarto di nota del clic del metronomo in risposta alle note MIDI ricevute.
- Se nella pagina Click-Track MIDI Out (UTIL2-5-2) è stato selezionato il valore "on", verrà generato un messaggio MIDI Note On con il numero di nota impostato qui per ogni suono di quarto di nota del clic del metronomo.

NOTA

- Se è stato selezionato il valore "off" in questa pagina (UTIL2-5-4), non verrà trasmesso alcun messaggio MIDI Note On per i suoni di quarto di nota del clic del metronomo.

Tap Tempo (Battuta del tempo)

Utilizzare la funzione Tap Tempo per impostare il tempo dei pattern e del clic del metronomo colpendo i pad. In questo modo, è possibile impostare comodamente e con facilità il tempo preferito.

1 Tenere premuto il pulsante [SHIFT] e premere il pulsante [▲] (clic).

Viene visualizzata la pagina Tap Tempo, in cui compare l'impostazione corrente del tempo.

```
TAP TEMPO
  | =120
```

2 Colpire uno o più pad varie volte con il tempo desiderato.

L'unità DTX-MULTI 12 determina automaticamente il tempo in base alla velocità con cui sono stati colpiti i pad. Questo tempo verrà visualizzato sullo schermo.

```
TAP TEMPO
  | =158
```

Tempo: da 30 a 300

3 Per controllare il tempo, premere il pulsante [▲] (clic) per avviare il clic del metronomo.

Il clic del metronomo verrà riprodotto in base al tempo impostato mediante la funzione Tap Tempo. Ogni volta che si modifica il tempo mediante questa funzione, la nuova impostazione verrà applicata immediatamente al clic del metronomo e a qualsiasi pattern in esecuzione.

NOTA

- È possibile anche utilizzare i pulsanti [-/DEC] e [+ /INC] per regolare il tempo nella pagina Tap Tempo.
- Se il parametro Func è stato impostato su "tap tempo" per un qualsiasi pad nella pagina Pad Function (UTIL4-1) dell'area UTILITY, è possibile utilizzare il pad in qualsiasi momento per battere fisicamente il tempo senza dover aprire la pagina Tap Tempo (vedere pagina 88).
- Se è stato selezionato il valore "ext" nella pagina MIDI Sync (UTIL6-6) dell'area UTILITY o se è stato selezionato "auto" nella stessa pagina e vengono ricevuti messaggi di clock MIDI da un dispositivo esterno, il valore del tempo sarà visualizzato come "ext" e la riproduzione sull'unità DTX-MULTI 12 sarà sincronizzata con i dispositivi MIDI collegati o l'applicazione DAW.
- Se è stato selezionato il valore "int" nella pagina MIDI Sync (UTIL6-6) dell'area UTILITY o se è stato selezionato "auto" nella stessa pagina e non vengono ricevuti messaggi di clock MIDI da un dispositivo esterno, la riproduzione seguirà il tempo corrente dell'unità DTX-MULTI 12 (vedere pagina 91).

UTIL3 MASTER EQ

Equalizzazione principale

```
UTIL3
  MASTER EQ
```

Nella sezione MASTER EQ è possibile regolare i parametri di equalizzazione principale che regolano il suono di voci preset, pattern e wave. Quando è visualizzata la pagina MASTER EQ (UTIL3), premere il pulsante [ENTER] per aprire le relative tre pagine di impostazione dei parametri (da UTIL3-1 a UTIL3-3). Utilizzare i pulsanti [<]/[>] per spostarsi tra queste pagine.

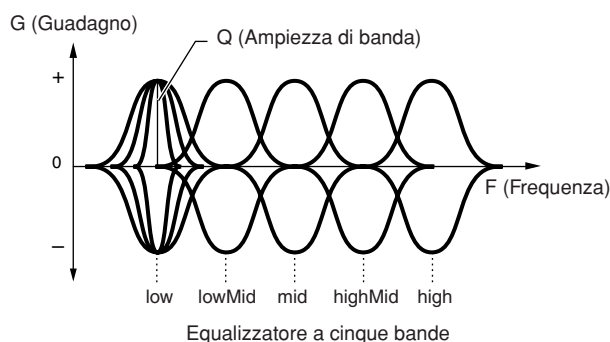

L'unità DTX-MULTI 12 dispone di un equalizzatore principale a cinque bande mediante il quale è possibile enfatizzare o tagliare il livello del segnale intorno a una frequenza centrale specificata per ogni banda. Inoltre, è possibile impostare le bande di frequenza "low" (bassa) e "high" (alta) sui rispettivi valori di shelving o peaking.

NOTA

- L'equalizzazione principale non influisce sui segnali provenienti dal connettore AUX IN (vedere pagina 36).
- L'equalizzazione principale non influisce sui segnali trasmessi dal jack PHONES (vedere pagina 36).

UTIL3-1 Pagina Gain, Frequency & Bandwidth (Guadagno, frequenza e ampiezza di banda)

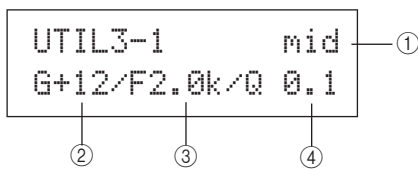

① Banda di frequenza

Utilizzare questo parametro per selezionare la banda di frequenza dell'EQ principale da impostare.

Impostazioni	low, lowMid, mid, highMid o high
--------------	----------------------------------

② Guadagno (G)

Utilizzare questo parametro per specificare la quantità con cui il livello del segnale nella banda di frequenza indicata con ① verrà enfatizzato o tagliato.

Impostazioni	Da -12 a +0 a +12
--------------	-------------------

③ Frequenza (F)

Utilizzare questo parametro per specificare la frequenza all'interno della banda indicata con ① intorno alla quale il livello del segnale verrà tagliato o enfatizzato. Se si seleziona la banda "low", la gamma di frequenze disponibili dipende dal tipo di EQ impostato mediante il parametro Shape nella pagina EQ Shape (UTIL3-2).

Impostazioni	low: da 32 a 2.0k per "shelving" da 63 a 2.0k per "peaking" lowMid, mid e highMid: da 100 a 10k high: da 500 a 16k
--------------	-----------------------------------------------------------------------------------------------------------------------------

④ Ampiezza di banda (Q)

Utilizzare questo parametro per specificare l'ampiezza per la banda di frequenze da enfatizzare o tagliare. Se si imposta un valore elevato, verrà interessata una banda più ristretta di frequenze e il suono cambierà nettamente intorno alla frequenza centrale. Se si imposta un valore ridotto, verrà interessata una banda più ampia di frequenze e il suono cambierà gradualmente intorno alla frequenza centrale.

Impostazioni	Da 0,1 a 12,0
--------------	---------------

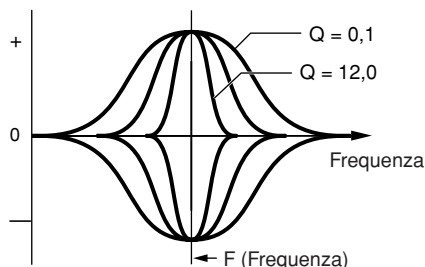

NOTA

- Se il valore "low" o "high" è indicato con ① ed è stato impostato il valore "shelving" mediante il parametro Shape nella pagina EQ Shape (UTIL3-2), l'impostazione per l'ampiezza di banda (Q) sarà visualizzata come "..." e non sarà possibile modificarla

UTIL3-2 Pagina EQ Shape (Forma EQ)

In questa pagina è possibile impostare un tipo di EQ per ognuna delle bande "low" e "high".

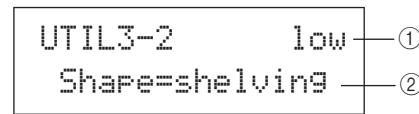

① Banda di frequenza

Utilizzare questo parametro per selezionare la banda di frequenza dell'EQ principale da impostare.

Impostazioni	low o high
--------------	------------

② Forma

Utilizzare questo parametro per impostare un tipo di EQ.

Impostazioni	shelving o peaking
--------------	--------------------

● shelving:

I segnali di tutte le frequenze sopra o sotto quella specificata verranno enfatizzati o tagliati.

EQ low

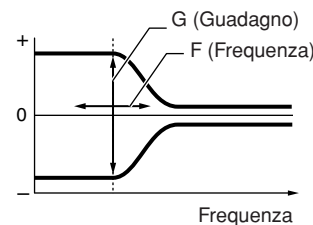

EQ high

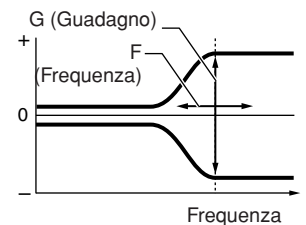

● peaking:

I segnali all'interno di una banda di frequenze intorno a quella specificata verranno enfatizzati o tagliati.

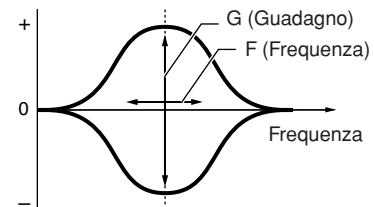

UTIL3-3 Pagina Master EQ (Ignora EQ principale)

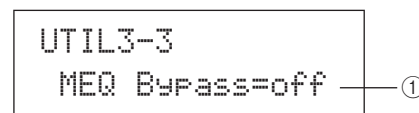

① Ignora EQ principale (MEQBypass)

Utilizzare questo parametro per specificare se l'EQ principale verrà ignorato ("on") o applicato ("off").

Impostazioni	off o on
--------------	----------

Riferimenti
KIT
VOICE
MIDI
WAVE
PATTERN
UTILITY
TRIGGER

UTIL4 PAD

Utilità dei pad

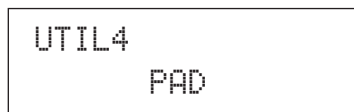

Nella sezione PAD è possibile assegnare varie funzioni a pad e controller esterni, specificare il tipo di controller collegato al jack FOOT SW e attivare o disattivare i pad rim da 10 a 12. Quando è visualizzata la pagina PAD (UTIL4), premere il pulsante [ENTER] per aprire le relative tre pagine di impostazione dei parametri (da UTIL4-1 a UTIL4-3). Utilizzare i pulsanti [<]/[>] per spostarsi tra queste pagine.

UTIL4-1 Pagina Pad Function (Funzione pad)

In questa pagina è possibile specificare le operazioni che devono essere eseguite quando i pad vengono colpiti o i controller esterni vengono azionati.

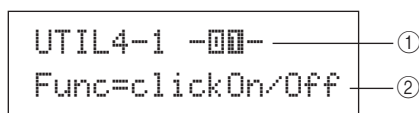

① Numero del pad

Utilizzare questo parametro per selezionare il pad o il controller esterno da impostare. È possibile anche colpire il pad per selezionarlo.

Impostazioni	Da 01 a 12, 13, 13R1, 13R2, da 14 a 17, FTSW (foot switch), HHCL (charleston chiuso) o HHSP (splash del charleston)
---------------------	---------------------------------------------------------------------------------------------------------------------

② Funzione pad (Func)

Utilizzare questo parametro per impostare l'operazione che deve essere eseguita quando il pad o il controller esterno indicato da ① viene colpito o azionato.

- off Le voci verranno suonate normalmente.
- inc kitNo Il numero di kit viene aumentato di 1.
- dec kitNo Il numero di kit viene diminuito di 1.
- inc ptnNo Il numero di pattern viene aumentato di 1.
- dec ptnNo Il numero di pattern viene diminuito di 1.
- inc tempo Il tempo viene aumentato di 1 bpm.
- dec tempo Il tempo viene diminuito di 1 bpm.
- tap tempo È possibile utilizzare il pad o il controller esterno per battere il tempo.
- clickOn/Off Il clic del metronomo viene attivato o disattivato.
- Da CC01 a CC95 ... Un messaggio MIDI Control Change viene inviato al generatore di suoni interno e ai dispositivi MIDI esterni collegati.

Impostazioni	off, inc kitNo, dec kitNo, inc ptnNo, dec ptnNo, inc tempo, dec tempo, tap tempo, clickOn/Off o da CC01 a CC95
---------------------	----------------------------------------------------------------------------------------------------------------

Se come funzione del pad viene specificato un messaggio MIDI Control Change (da CC01 a CC95), i valori di Control Change e il canale di mandata MIDI sono impostati come segue.

Se si imposta un pad o un controller esterno su un valore diverso da "FTSW":

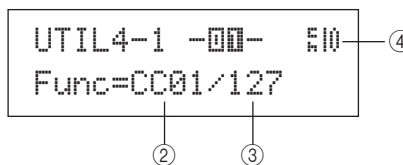

Se si imposta "FTSW" e nella pagina Foot Switch Input (UTIL4-2) è stato selezionato il valore "ftSw":

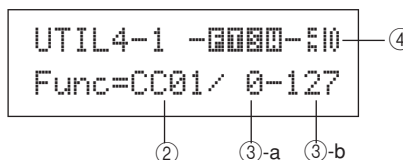

Se si imposta "FTSW" e nella pagina Foot Switch Input (UTIL4-2) non è stato selezionato il valore "ftSw":

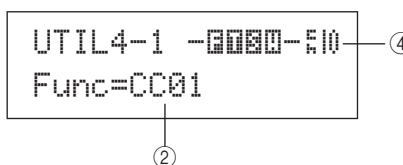

③ Valore di Control Change

Utilizzare questo parametro per impostare un valore per il messaggio MIDI Control Change indicato con ②.

- Se si imposta un pad o un controller esterno su un valore diverso da "FTSW": questo valore verrà inviato quando il pad o il controller esterno viene colpito o azionato.
- Se si imposta "FTSW" e nella pagina Foot Switch Input (UTIL4-2) è stato selezionato il valore "ftSw": ③-a è il valore che verrà inviato quando il foot switch viene rilasciato, mentre ③-b è il valore che verrà inviato quando il foot switch viene premuto.
- Se si imposta "FTSW" e nella pagina Foot Switch Input (UTIL4-2) non è stato selezionato il valore "ftSw": in questo caso non è possibile specificare un valore di Control Change specifico. Verrà inviato, invece, un valore compreso tra 0 e 127 in base alla modalità di azionamento del controller del charleston o del foot controller.

Impostazioni	Da 0 a 127
---------------------	------------

④ Canale di mandata Control Change

Utilizzare questo parametro per impostare un canale MIDI per inviare il messaggio MIDI Control Change indicato con ②.

Impostazioni	Da 1 a 16
---------------------	-----------

UTIL4-2 Pagina Foot Switch Input (Ingresso foot switch)

```
UTIL4-2 <PAD>
FootSwInSel=ftSw ①
```

① Selezione ingresso foot switch (FootSwInsel)

Utilizzare questo parametro per specificare se al jack FOOT SW è collegato un foot switch ("ftSw"), un controller del charleston ("HH65") o un foot controller ("FC7").

Impostazioni	ftSw, HH65 o FC7
---------------------	------------------

NOTA

- I valori di velocity inviati quando è collegato un controller per charleston o un foot controller dipendono dall'impostazione effettuata nella pagina Trigger Velocity (MIDI1-7).
- Anche i valori di velocity inviati quando è collegato un foot switch dipendono dall'impostazione effettuata nella pagina Trigger Velocity (MIDI1-7); tuttavia, se in questa pagina si seleziona "variable", i valori di velocity saranno inviati con un valore fisso pari a 100.

UTIL4-3 Pagina Pad 10-12 Switch (Attivazione/disattivazione pad 10-12)

```
UTIL4-3 <PAD>
Pad10-12=enable ①
```

① Pad10-12

Utilizzare questo parametro per attivare ("enable") o disattivare ("disable") i pad rim da 10 a 12. Questa funzione è utile per evitare che le voci assegnate ai pad rim vengano suonate quando si colpiscono per errore questi pad invece di quelli da 7 a 9.

- enable I pad rim funzionano normalmente.
- disable Le funzioni assegnate a questi pad rim sono disattivate. Quando si colpiscono questi pad, l'unità DTX-MULTI 12 si comporta come se fossero stati colpiti i pad principali corrispondenti (da 7 a 9).

Impostazioni	enable o disable
---------------------	------------------

UTIL5 HI-HAT

Configurazione del charleston

```
UTIL5
HI-HAT
```

Nella sezione HI-HAT è possibile impostare vari parametri relativi ai charleston. Quando è visualizzata la pagina HI-HAT (UTIL5), premere il pulsante [ENTER] per aprire le relative tre pagine di impostazione dei parametri (da UTIL5-1 a UTIL5-3). Utilizzare i pulsanti [<]/[>] per spostarsi tra queste pagine.

UTIL5-1 Pagina Close Position (Posizione chiusa)

```
UTIL5-1 <HI-HAT>
ClosePosi=+10 ①
```

① Posizione chiusa (ClosePosi)

Utilizzare questo parametro per regolare la posizione con cui il charleston passa dalla posizione aperta a quella chiusa quando si preme il controller. Più basso è il valore, meno ampia è la posizione di apertura "virtuale" tra il piatto superiore e quello inferiore del charleston.

Impostazioni	Da -32 a +0 a +32
---------------------	-------------------

UTIL5-2 Pagina Splash Sensitivity (Sensibilità splash)

```
UTIL5-2 <HI-HAT>
SplashSens=127 ①
```

① Sensibilità splash (SplashSens)

Utilizzare questo parametro per impostare il livello di sensibilità dello splash del charleston. Più è alto il valore, maggiore sarà la facilità con cui effettuare un "foot splash" con il controller del charleston. Se si imposta un valore elevato, tuttavia, è possibile che venga generato inavvertitamente un suono di splash se, ad esempio, si preme leggermente il controller del charleston per tenere il tempo. Conviene impostare questo parametro su "off" per evitare l'effetto foot splash.

Impostazioni	off oppure da 1 a 127
---------------------	-----------------------

UTIL5-3 Pagina Send Hi-hat Controller (Mandata controller del charleston)

```
UTIL5-3 <HI-HAT>
SendHH=on ①
```

① Mandata controller del charleston (SendHH)

Utilizzare questo parametro per attivare ("on") o disattivare ("off") l'invio di messaggi MIDI corrispondenti al movimento continuo del controller del charleston tra la posizione aperta e quella chiusa.

Impostazioni	off o on
---------------------	----------

NOTA

- Se nella pagina Hi-Hat Function page (KIT7-3) si imposta il valore "hi-hat", i messaggi MIDI verranno inviati solo se questo parametro è impostato su "on".
- Se nella pagina Hi-Hat Function page (KIT7-3) si imposta il valore "MIDI", i messaggi MIDI verranno inviati sempre, indipendentemente dall'impostazione su "on" o "off" di questo parametro.

UTIL6 MIDI**Configurazione MIDI dello strumento**

```
UTIL6
MIDI
```

Nella sezione MIDI è possibile impostare i parametri MIDI che influiscono sull'intero sistema dell'unità DTX-MULTI 12. Quando è visualizzata la pagina MIDI (UTIL6), premere il pulsante [ENTER] per aprire le relative dodici pagine di impostazione dei parametri (da UTIL6-1 a UTIL6-12). Utilizzare i pulsanti [<]/[>] per spostarsi tra queste pagine.

UTIL6-1 Pagina Channel-10 Receive (Ricezione sul canale 10)

```
UTIL6-1 <MIDI>
Rcv10ch=on — ①
```

① Ricezione sul canale 10 (Rcv10ch)

Utilizzare questo parametro per attivare ("on") o disattivare ("off") la ricezione dei messaggi MIDI inviati da dispositivi esterni sul canale 10. Se si imposta su "off", il generatore di suoni interno suonerà le voci sul canale 10 solo in risposta a un segnale dai pad dell'unità DTX-MULTI 12 e da quelli collegati ai jack PAD.

Impostazioni	off o on
--------------	----------

UTIL6-2 Pagina Program Change Receive (Ricezione Program Change)

```
UTIL6-2 <MIDI>
RcvPC=on — ①
```

① Ricezione Program Change (RcvPC)

Utilizzare questo parametro per attivare ("on") o disattivare ("off") la ricezione dei messaggi di Program Change. Se si imposta su "off" e si seleziona un nuovo kit di batteria, le voci verranno cambiate solo sulla base delle impostazioni effettuate per le voci preset del kit. Per far sì che le voci su tutti i canali MIDI cambino secondo le impostazioni dei pattern o in risposta ai segnali da dispositivi MIDI esterni, impostare questo parametro su "on".

Impostazioni	off o on
--------------	----------

UTIL6-3 Pagina Channel-10 Program Change Receive (Ricezione Program Change sul canale 10)

```
UTIL6-3 <MIDI>
RcvPC10ch=on — ①
```

① Ricezione Program Change sul canale 10 (RcvPC10ch)

Utilizzare questo parametro per attivare ("on") o disattivare ("off") la ricezione dei messaggi MIDI Program Change inviati sul canale MIDI 10. Selezionare "on" per far sì che i kit cambino secondo le impostazioni dei pattern o in risposta ai segnali da dispositivi MIDI esterni. Questa impostazione è valida solo se il valore "on" è selezionato anche nella pagina Program Change Receive (UTIL6-2).

Impostazioni	off o on
--------------	----------

UTIL6-4 Pagina Polyphonic Aftertouch Status (Stato Polyphonic Aftertouch)

```
UTIL6-4 <MIDI>
PolyAfter=on — ①
```

① Stato Polyphonic Aftertouch (PolyAfter)

Utilizzare questo parametro per attivare ("on") o disattivare ("off") lo scambio di messaggi Polyphonic Aftertouch (aftertouch polifonico) con dispositivi MIDI esterni.

Impostazioni	off o on
--------------	----------

UTIL6-5 Pagina Local Control (Controllo locale)

```
UTIL6-5 <MIDI>
LocalCtrl=on — ①
```

① Controllo locale (LocalCtrl)

Utilizzare questo parametro per attivare ("on") o disattivare ("off") l'esecuzione del generatore di suoni interno mediante i pad e i pattern dell'unità DTX-MULTI 12. Di solito, questo parametro è impostato su "on", a indicare che il generatore di suoni interno è controllato localmente. Se si imposta su "off", i pad e i controller esterni vengono praticamente scollegati dal generatore di suoni interno, ovvero l'unità DTX-MULTI 12 non produce alcun suono.

NOTA

- Anche se il controllo locale viene disattivato ("off") in questa pagina, il generatore di suoni interno dell'unità DTX-MULTI 12 può produrre un suono in risposta ai messaggi MIDI ricevuti dal connettore MIDI IN e dalla porta USB TO HOST. Inoltre, i messaggi MIDI inviati da pad, pattern e controller esterni verranno trasmesso mediante il connettore MIDI OUT.

Impostazioni	off o on
--------------	----------

UTIL6-6 Pagina MIDI Sync (Sincronizzazione MIDI)

```
UTIL6-6 <MIDI>
MIDI Sync=int
```

① Sincronizzazione MIDI (MIDISync)

Utilizzare questo parametro per specificare se i pattern e il clic del metronomo devono essere riprodotti con il tempo impostato per l'unità DTX-MULTI 12 o devono essere sincronizzati con i dispositivi MIDI esterni secondo i messaggi di clock MIDI Clock (ad esempio F8 Timing Clock) inviati dai dispositivi.

- int Pattern e clic del metronomo vengono riprodotti in base all'impostazione corrente del tempo dell'unità DTX-MULTI 12. Utilizzare "int" se lo strumento viene usato da solo o come sorgente clock master per altro dispositivo.
- ext..... L'unità DTX-MULTI 12 viene sincronizzata con i messaggi di clock ricevuti mediante MIDI. Utilizzare "ext" se si utilizza un dispositivo MIDI esterno come sorgente clock master per sincronizzare la riproduzione.
- auto..... I messaggi di clock ricevuti mediante MIDI avranno la priorità sul tempo corrente dell'unità DTX-MULTI 12. In altre parole, la riproduzione sarà sincronizzata con i messaggi di clock MIDI ogni volta che vengono ricevuti; in tutti gli altri casi verrà utilizzato il tempo interno.

Impostazioni | int, ext o auto

NOTA

- Per una corretta sincronizzazione dell'unità DTX-MULTI 12 ogni volta che questo parametro si imposta su "ext" o "auto", il dispositivo MIDI esterno o il computer deve essere configurato in modo da inviare messaggi di clock MIDI.

UTIL6-7 Pagina Clock Out (Uscita clock)

```
UTIL6-7 <MIDI>
ClockOut=on
```

① Uscita clock

Utilizzare questo parametro per attivare ("on") o disattivare ("off") l'invio di messaggi di clock MIDI (ad esempio F8 Timing Clock) mediante il connettore MIDI OUT.

Impostazioni | off o on

UTIL6-8 Pagina Sequencer Control (Controllo del sequencer)

```
UTIL6-8 <MIDI>
SeqCtrl=in/out
```

① Controllo del sequencer (SeqCtrl)

Utilizzare questo parametro per specificare se i messaggi System Realtime (ad esempio FA Start, FB Continue e FC Stop) devono essere inviati e ricevuti mediante MIDI.

- off.....I messaggi System Realtime non vengono inviati né ricevuti.
- inI messaggi System Realtime vengono ricevuti ma non inviati.
- outI messaggi System Realtime vengono inviati ma non ricevuti.
- in/outI messaggi System Realtime vengono inviati e ricevuti.

Impostazioni | off, in, out o in/out

NOTA

- Se nella pagina MIDI Message (MIDI1) è stato impostato il valore "strt", "cont" o "stop", l'impostazione di SeqCtrl ① non avrà effetto e verrà trasmesso il rispettivo messaggio (ad esempio FA Start, FB Continue o FC Stop).

UTIL6-9 Pagina MIDI In/Out

```
UTIL6-9 <MIDI>
MIDI IN/OUT=MIDI
```

① MIDI IN/OUT

Utilizzare questo parametro per specificare se lo scambio di messaggi MIDI con dispositivi esterni debba essere eseguito mediante i connettori MIDI o la porta USB TO HOST.

Impostazioni | MIDI o USB

UTIL6-10 Pagina MIDI Thru Port (Porta MIDI Thru)

```
UTIL6-10 <MIDI>
ThruPort=1
```

① Porta MIDI Thru (ThruPort)

Quando l'unità DTX-MULTI 12 riceve messaggi MIDI da un computer collegato mediante USB, è in grado di trasmetterli mediante una porta specifica al connettore MIDI OUT in modo che possano essere trasmessi ad altri dispositivi MIDI esterni. Utilizzare questo parametro per specificare la porta.

Impostazioni | 1 o 2

UTIL6-11 Pagina MIDI Merge (Mix MIDI)

```
UTIL6-11 <MIDI>
Merge=off
```

① Mix MIDI

Questa funzione consente di mixare i messaggi MIDI ricevuti dal connettore MIDI IN con i dati di performance generati quando si suona l'unità DTX-MULTI 12, per poi trasmettere questi dati MIDI mixati attraverso il connettore MIDI OUT. Impostate questo parametro su "on" per abilitare il mixaggio dei messaggi MIDI.

Impostazioni	off o on
---------------------	----------

NOTA

- Se nella pagina MIDI In/Out (UTIL6-9) è stato selezionato il valore "USB", questa impostazione sarà visualizzata come "----" e non sarà possibile modificarla.

UTIL6-12 Pagina Device Number (Numero di dispositivo)

```
UTIL6-12 <MIDI>
DeviceNo.=all
```

① Numero di dispositivo

Utilizzare questo parametro per impostare un numero di dispositivo MIDI per l'unità DTX-MULTI 12. Per scambiare bulk data, modifiche dei parametri e altri messaggi MIDI esclusivi di sistema, questa impostazione deve corrispondere al numero del dispositivo MIDI esterno.

- all..... Vengono ricevuti messaggi esclusivi di sistema per tutti i numeri di dispositivo MIDI. Inoltre, l'unità DTX-MULTI 12 trasmette i messaggi utilizzando il numero di dispositivo 1.
- off I messaggi esclusivi di sistema, quali bulk dump e modifiche dei parametri, non verranno trasmessi né ricevuti. Comparirà un messaggio di errore se si tenta di eseguire questa operazione.

Impostazioni	Da 1 a 16, all o off
---------------------	----------------------

UTIL7 FILE**Gestione dei file**

```
UTIL7
FILE
```

Nella sezione FILE è possibile effettuare varie operazioni di gestione dei file. Quando è visualizzata la pagina FILE (UTIL7), premere il pulsante [ENTER] per aprire le relative sei pagine di impostazione dei parametri (da UTIL7-1 a UTIL7-6). Utilizzare i pulsanti [<]/[>] per spostarsi tra queste pagine.

Termini relativi ai file

Nelle seguenti descrizioni delle funzioni e delle operazioni di gestione dei file vengono utilizzati una serie di termini specifici. Si consiglia di leggere queste spiegazioni per comprendere più facilmente le funzioni e le operazioni da eseguire.

File

Per "file" si intende un gruppo di dati memorizzati su un dispositivo di memorizzazione USB o nella memoria interna dell'unità DTX-MULTI 12. Lo scambio di dati con i dispositivi di memorizzazione USB prevede l'impiego di file.

Nome file

Proprio come con un computer, nell'unità DTX-MULTI 12 è possibile assegnare dei nomi ai singoli file. Questi nomi consentono di distinguere i file, pertanto all'interno della stessa directory non possono esistere due file con lo stesso nome. Mentre sui computer è possibile specificare nomi file anche molto lunghi e che contengono anche caratteri non italiani, i nomi file dell'unità DTX-MULTI 12 devono essere composti da un massimo di otto caratteri alfanumerici.

Estensione del file

Alle tre lettere che seguono il punto alla fine del nome file, ad esempio ".mid" e ".wav", viene fatto riferimento come "estensione del file", che indica il tipo di dati contenuti nel file. Sebbene lo strumento assegni ai nomi file estensioni specifiche, queste non sono visualizzate sullo schermo per poter sfruttare al meglio lo spazio disponibile.

Dimensione file

La quantità di memoria necessaria per memorizzare un file è indicata dalla dimensione. Questa, insieme alla capacità dei dispositivi di memorizzazione, è indicata in un formato standard per computer sotto forma di B (byte), KB (kilobyte), MB (megabyte) e GB (gigabyte). 1 KB è equivalente a 1024 Byte, 1 MB è equivalente a 1024 KB e 1 GB è equivalente a 1024 MB.

Dispositivo di memorizzazione USB

Il termine "dispositivo di memorizzazione USB" fa riferimento a dischi rigidi e altre unità di memorizzazione USB esterne utilizzate per salvare e recuperare i file.

Directory

Sui dispositivi di memorizzazione viene utilizzato una struttura gerarchica di directory per raggruppare insieme i file di dati in base al tipo o all'applicazione. In questo senso, una "directory" è equivalente a una cartella su un computer. Come nel caso dei file, è possibile assegnare dei nomi alle singole directory. Le operazioni sui file vengono eseguite all'interno di varie directory create come descritto di seguito in un dispositivo di memorizzazione USB quando viene formattato nella pagina Format (UTIL7-5). Sullo schermo dell'unità DTX-MULTI 12 non viene visualizzata questa struttura di directory.

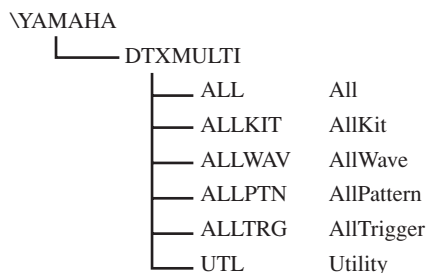

Formato

L'operazione di inizializzazione di un dispositivo di memorizzazione USB è detta "formattazione". Ogni volta che si formatta un dispositivo di memorizzazione USB con questo strumento, qualsiasi directory (o cartella) e file creato in precedenza verrà cancellato e verranno create le directory indicate in precedenza.

Salvataggio e caricamento

Il termine "salvataggio" si riferisce alla scrittura dei dati creati sull'unità DTX-MULTI 12 in un dispositivo di memorizzazione USB, mentre per "caricamento" si intende la lettura dei file dal dispositivo di memorizzazione alla memoria interna dello strumento. Dalla pagina Save File è possibile salvare i file in un dispositivo di memorizzazione USB, come descritto di seguito.

UTIL7-1 Pagina Save File (Salva file)

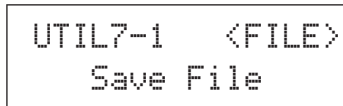

Dalla pagina Save File è possibile salvare i file in un dispositivo di memorizzazione USB, come descritto di seguito.

- Collegare alla porta USB TO DEVICE sul pannello laterale dello strumento il dispositivo di memorizzazione USB formattato con l'unità DTX-MULTI 12 nella pagina Format (UTIL7-5).**
- Accedere alla pagina Save File (UTIL7-1) e premere il pulsante [ENTER].**
Verrà visualizzata la pagina Type (UTIL7-1-1).

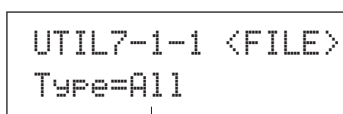

Tipo di file

Il parametro Type consente di specificare i tipi di file da salvare.

- All Tutti i dati utente, ovvero kit utente, wave, pattern utente, trigger utente e impostazioni delle utilità.
- AllKit Tutti i dati di kit utente.
- AllWave Tutti i dati di wave.
- AllPattern Tutti i dati di pattern utente.
- AllTrigger Tutti i dati di trigger utente.
- Utility Impostazioni delle utilità.

Impostazioni	All, AllKit, AllWave, AllPattern, AllTrigger o Utility
---------------------	--------------------------------------------------------

NOTA

- Se si seleziona "AllPattern" ma non sono stati ancora creati pattern utente, comparirà un messaggio di errore "No Data" (Nessun dato) e non verrà salvato alcun dato.
- Se si seleziona "AllWave" ma tutte le wave sono ancora vuote, comparirà un messaggio di errore "No Wave Data" (Nessun dato di wave) e non verrà salvato alcun dato.

- Specificare un tipo di file mediante il parametro Type e premere il pulsante [ENTER].**

Verrà visualizzata la pagina Name (UTIL7-1-2). Specificare un nome per il file da salvare.

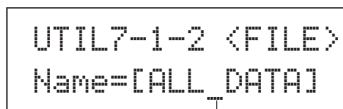

Nome file

Utilizzare i pulsanti [<]/[>] per spostare il cursore lampeggiante e i pulsanti [-/DEC] e [+ /INC] per scorrere i caratteri disponibili. La lunghezza massima dei nomi dei file è di otto caratteri.

NOTA

- Qualsiasi carattere speciale inserito nei nomi file verrà sostituito automaticamente con "_" (carattere di sottolineatura).

Riferimenti

KIT

VOICE

MIDI

WAVE

PATTERN

UTILITY

TRIGGER

4 Dopo aver specificato il nome file, premere il pulsante [ENTER].

Verrà chiesto di confermare il salvataggio dei dati. Per proseguire, premere il pulsante [ENTER]. Per tornare al passo 3 precedente senza eseguire il salvataggio, premere il pulsante [EXIT].

```
Save File
Are you sure?
```

Se esiste già un file con lo stesso nome, verrà chiesto di confermarne la sovrascrittura, come descritto di seguito. Per specificare un nome file diverso al fine di non sovrascrivere quello esistente, premere il pulsante [EXIT] per tornare alla pagina Name (UTIL7-1-2).

```
Save File
Overwrite?
```

5 Premete il pulsante [ENTER] per salvare il file.

Durante il salvataggio dei dati viene visualizzato il messaggio riportato di seguito. Se si preme il pulsante [EXIT] a questo punto, il processo di salvataggio verrà annullato e comparirà di nuovo la pagina Name (UTIL7-1-2).

```
Now saving...
[EXIT] to cancel
```

⚠ ATTENZIONE

- Durante il salvataggio dei dati, evitare di scollegare il dispositivo di memorizzazione USB dalla porta USB TO DEVICE oppure spegnere il dispositivo di memorizzazione USB o l'unità DTX-MULTI 12. Se non si osserva questa precauzione, i dati sul dispositivo di memorizzazione o sull'unità DTX-MULTI 12 potrebbero venire danneggiati definitivamente.

Quando il file è stato salvato, verrà visualizzata di nuovo la pagina Save File (UTIL7-1).

```
UTIL7-1 <FILE>
Save File
```

UTIL7-2 Pagina Load File (Carica file)

```
UTIL7-2 <FILE>
Load File
```

Dalla pagina Load File è possibile caricare nell'unità DTX-MULTI 12 i file salvati in precedenza in un dispositivo di memorizzazione USB.

1 Collegare un dispositivo di memorizzazione USB con i file desiderati alla porta USB TO DEVICE sul pannello laterale dell'unità DTX-MULTI 12.

2 Accedere alla pagina Load File (UTIL7-2) e premere il pulsante [ENTER].

Verrà visualizzata la pagina Type (UTIL7-2-1).

```
UTIL7-2-1 <FILE>
Type=All
```

Tipo di file

Il parametro Type consente di specificare i tipi di file da caricare.

- All Tutti i dati utente, ovvero kit utente, wave, pattern utente, trigger utente e impostazioni delle utilità.
- AllKit Tutti i dati di kit utente.
- Kit Un singolo kit utente.
- AllWave..... Tutti i dati di wave.
- Wave..... Una singola wave.
- AllPattern Tutti i dati di pattern utente.
- Pattern Un singolo pattern utente.
- AllTrigger.... Tutti i dati di trigger utente.
- Trigger..... Una singola impostazione trigger utente.
- Utility Impostazioni delle utilità.

Impostazioni	All, AllKit, Kit, AllWave, Wave, AllPattern, Pattern, AllTrigger, Trigger o Utility
---------------------	-------------------------------------------------------------------------------------

3 Specificare un tipo di file mediante il parametro Type e premere il pulsante [ENTER].

Verrà visualizzata la pagina File (UTIL7-2-2).

```
UTIL7-2-2 <FILE>
File=ALL_DATA
```

Nome file

Selezionare il file da caricare con i pulsanti [-/DEC] e [+ /INC]. Saranno visualizzati solo i file che corrispondono alla selezione effettuata nella pagina Type (UTIL7-2-1). Se si desidera caricare un singolo file, occorre anzitutto selezionare il file All che lo contiene. Ad esempio, per caricare un singolo kit di batteria, occorre prima caricare un file salvato di tipo "AllKit". Non è possibile caricare un singolo file se per il caricamento è stato selezionato un file di tipo All.

4 Dopo aver selezionato il file da caricare, premere il pulsante [ENTER].

Se si seleziona "All", "AllKit", "AllWave", "AllPattern", "AllTrigger" o "Utility":

Comparirà la pagina relativa indicata al punto 8 riportato di seguito.

Se si seleziona "Kit", "Wave", "Pattern" o "Trigger":

Comparirà la pagina relativa indicata al punto 5 riportato di seguito.

5 Selezionare il pacchetto dati desiderato dal file selezionato.

È possibile scorrere i dati disponibili utilizzando i pulsanti [-/DEC] e [+ /INC].

Se si seleziona "Kit":

```
UTIL7-2-3 <Src>
U001:MyKit
```

Se si seleziona "Wave":

```
UTIL7-2-3 <Src>
WV001:MyWave
```

Se si seleziona "Pattern":

```
UTIL7-2-3 <Src>
JU001:MyPtn
```

Se si seleziona "Trigger":

```
UTIL7-2-3 <Src>
U01:MyTrigger
```

Impostazioni	Kit: da U001 a U200 Wave: da WV001 a WV500 Pattern: da JU001 a JU050 Trigger: da U01 a U10
---------------------	-----------------------------------------------------------------------------------------------------

6 Dopo aver selezionato il file da caricare, premere il pulsante [ENTER].

7 Selezionare una destinazione per i dati da caricare.

Utilizzare i pulsanti [-/DEC] e [+ /INC] per selezionare il numero di kit utente, wave, pattern utente o trigger utente da sovrascrivere con i dati caricati.

Se si seleziona "Kit":

```
UTIL7-2-4 <Dst>
U001:User Kit
```

Se si seleziona "Wave":

```
UTIL7-2-4 <Dst>
WV001:Empty Wave
```

Se si seleziona "Pattern":

```
UTIL7-2-4 <Dst>
JU001:Empty Ptn
```

Se si seleziona "Trigger":

```
UTIL7-2-4 <Dst>
U01:User Trigger
```

Impostazioni	Kit: da U001 a U200 Wave: da WV001 a WV500 Pattern: da JU001 a JU050 Trigger: da U01 a U10
---------------------	-----------------------------------------------------------------------------------------------------

8 Dopo aver selezionato il file da caricare, premere il pulsante [ENTER].

Verrà chiesto di confermare il caricamento dei dati.

```
Load File
Are you sure?
```

9 Per proseguire, premere il pulsante [ENTER].

Durante il caricamento dei dati viene visualizzato il messaggio riportato di seguito.

```
Now loading.....
[EXIT] to cancel
```

ATTENZIONE

- Durante il caricamento dei dati, evitare di scollegare il dispositivo di memorizzazione USB dalla porta USB TO DEVICE oppure spegnere il dispositivo di memorizzazione USB o l'unità DTX-MULTI 12. Se non si osserva questa precauzione, i dati sul dispositivo di memorizzazione o sull'unità DTX-MULTI 12 potrebbero venire danneggiati definitivamente.

Quando i dati sono stati caricati, verrà visualizzata di nuovo la pagina Load File (UTIL7-2).

```
UTIL7-2 <FILE>
Load File
```

Riferimenti
KIT
VOICE
MIDI
WAVE
PATTERN
UTILITY
TRIGGER

UTIL7-3 Pagina Rename File (Rinomina file)

```
UTIL7-3 <FILE>
Rename File
```

Dalla pagina Rename File è possibile rinominare i file salvati in un dispositivo di memorizzazione USB.

1 Collegare il dispositivo di memorizzazione USB alla porta USB TO DEVICE sul pannello laterale dell'unità DTX-MULTI 12.

2 Accedere alla pagina Rename File (UTIL7-3) e premere il pulsante [ENTER] per aprire la pagina Type (UTIL7-3-1).

```
UTIL7-3-1 <FILE>
Type=All
```

Tipo di file

Il parametro Type consente di specificare il tipo di file da rinominare.

- All.....Tutti i dati utente, ovvero kit utente, wave, pattern utente, trigger utente e impostazioni delle utilità.
- AllKit.....Tutti i dati di kit utente.
- AllWave.....Tutti i dati di wave.
- AllPatternTutti i dati di pattern utente.
- AllTrigger....Tutti i dati di trigger utente.
- UtilityImpostazioni delle utilità.

Impostazioni	All, AllKit, AllWave, AllPattern, AllTrigger o Utility
---------------------	--------------------------------------------------------

3 Premere il pulsante [ENTER] per aprire la pagina Rename From (UTIL7-3-2).

Selezionare il file da rinominare con i pulsanti [-/DEC] e [+/INC].

```
UTIL7-3-2 <From>
File=ALL_DATA
```

Nome file

Verranno visualizzati solo i file che corrispondono alla selezione effettuata nella pagina Type (UTIL7-3-1).

4 Premere il pulsante [ENTER] per aprire la pagina Rename To (UTIL7-3-3).

```
UTIL7-3-3 <To>
Name=MyData
```

Utilizzare i pulsanti [<]/[>] per spostare il cursore lampeggiante e i pulsanti [-/DEC] e [+/INC] per scorrere i caratteri disponibili. La lunghezza massima dei nomi dei file è di otto caratteri.

NOTA

- Qualsiasi carattere speciale inserito nei nomi file verrà sostituito automaticamente con "_" (carattere di sottolineatura).

5 Dopo aver specificato il nuovo nome file, premere il pulsante [ENTER].

Verrà chiesto di confermare la ridenominazione del file.

```
Rename File
Are you sure?
```

6 Premete il pulsante [ENTER] per rinominare il file.

Durante la ridenominazione del file viene visualizzato il messaggio riportato di seguito.

```
Executing...
```

! ATTENZIONE

- Durante la ridenominazione dei dati, evitare di scollegare il dispositivo di memorizzazione USB dalla porta USB TO DEVICE oppure spegnere il dispositivo di memorizzazione USB o l'unità DTX-MULTI 12. Se non si osserva questa precauzione, i dati sul dispositivo di memorizzazione o sull'unità DTX-MULTI 12 potrebbero venire danneggiati definitivamente.

Al termine del processo di ridenominazione comparirà il messaggio "Completed.", quindi verrà visualizzata di nuovo la pagina Rename File (UTIL7-3).

```
UTIL7-3 <FILE>
Rename File
```

UTIL7-4 Pagina Delete File (Elimina file)

```
UTIL7-4 <FILE>
Delete File
```

Dalla pagina Delete File è possibile eliminare i file salvati in un dispositivo di memorizzazione USB.

- 1 Collegare alla porta USB TO DEVICE sul pannello laterale dell'unità DTX-MULTI 12 il dispositivo di memorizzazione USB con i file da eliminare.**
- 2 Accedere alla pagina Delete File (UTIL7-4) e premere il pulsante [ENTER].**
Verrà visualizzata la pagina Type (UTIL7-4-1).

```
UTIL7-4-1 <FILE>
Type=All
```

Tipo di file

Il parametro Type consente di specificare i tipi di file da eliminare.

- All Tutti i dati utente, ovvero kit utente, wave, pattern utente, trigger utente e impostazioni delle utilità.
- AllKit Tutti i dati di kit utente.
- AllWave..... Tutti i dati di wave.
- AllPattern Tutti i dati di pattern utente.
- AllTrigger.... Tutti i dati di trigger utente.
- Utility Impostazioni delle utilità.

Impostazioni	All, AllKit, AllWave, AllPattern, AllTrigger o Utility
---------------------	--------------------------------------------------------

- 3 Specificare un tipo di file mediante il parametro Type e premere il pulsante [ENTER].**
Verrà visualizzata la pagina File (UTIL7-4-2).

```
UTIL7-4-2 <FILE>
File=ALL_DATA
```

Nome file

Selezionare il file da eliminare con i pulsanti [-/DEC] e [+/INC]. Saranno visualizzati solo i file che corrispondono alla selezione effettuata nella pagina Type (UTIL7-4-1).

- 4 Dopo aver selezionato il file da eliminare, premere il pulsante [ENTER].**
Verrà chiesto di confermare l'eliminazione del file.

```
Delete File
Are you sure?
```

- 5 Per proseguire, premere il pulsante [ENTER].**
Durante l'eliminazione dei dati viene visualizzato il messaggio riportato di seguito.

```
Executing...
```

⚠ ATTENZIONE

- Durante l'eliminazione dei dati, evitare di scollegare il dispositivo di memorizzazione USB dalla porta USB TO DEVICE oppure spegnere il dispositivo di memorizzazione USB o l'unità DTX-MULTI 12. Se non si osserva questa precauzione, i dati sul dispositivo di memorizzazione o sull'unità DTX-MULTI 12 potrebbero venire danneggiati definitivamente.

Al termine del processo di eliminazione comparirà il messaggio "Completed.", quindi verrà visualizzata di nuovo la pagina Delete File (UTIL7-4).

```
UTIL7-4 <FILE>
Delete File
```

UTIL7-5 Pagina Format (Formattazione)

```
UTIL7-5 <FILE>
Format
```

Per poter essere utilizzati nell'unità DTX-MULTI 12, è possibile che alcuni dispositivi di memorizzazione USB debbano essere formattati. Di seguito viene riportata la procedura corretta per la formattazione.

⚠ ATTENZIONE

- La formattazione elimina definitivamente tutti i dati sul dispositivo di memorizzazione USB. Prima di eseguire questa operazione, assicurarsi di eseguire un backup di tutti i dati importanti all'interno del dispositivo di memorizzazione.

NOTA

- In alcuni casi, i dispositivi di memorizzazione USB formattati su un computer non vengono riconosciuti dall'unità DTX-MULTI 12. Assicurarsi, pertanto, di utilizzare sempre questo strumento per formattare i dispositivi di memorizzazione da utilizzare.

- 1 Collegare il dispositivo di memorizzazione USB alla porta USB TO DEVICE sul pannello laterale dell'unità DTX-MULTI 12.**
- 2 Accedere alla pagina Format (UTIL7-5) e premere il pulsante [ENTER].**
Verrà chiesto di confermare la formattazione del dispositivo di memorizzazione USB.

```
Format
Are you sure?
```

Riferimenti
KIT
VOICE
MIDI
WAVE
PATTERN
UTILITY
TRIGGER

3 Per proseguire, premere il pulsante [ENTER].

Durante la formattazione del dispositivo di memorizzazione viene visualizzato il messaggio riportato di seguito.

```
Executing...
```

⚠ **ATTENZIONE**

- Durante la formattazione, evitare di scollegare il dispositivo di memorizzazione USB dalla porta USB TO DEVICE oppure spegnere il dispositivo di memorizzazione o l'unità DTX-MULTI 12. Se non si osserva questa precauzione, i dati sul dispositivo di memorizzazione o sull'unità DTX-MULTI 12 potrebbero venire danneggiati definitivamente.

Al termine del processo di formattazione comparirà il messaggio "Completed.", quindi verrà visualizzata di nuovo la pagina Format (UTIL7-5).

```
UTIL7-5 <FILE>
Format
```

UTIL7-6 Pagina Memory Info (Informazioni memoria)

```
UTIL7-6 <FILE>
Memory Info
```

Dalla pagina Memory Info è possibile controllare lo stato di utilizzo della memoria di un dispositivo di memorizzazione USB. Per fare ciò, accedere alla pagina Memory Info (UTIL7-6) e premere il pulsante [ENTER].

```
UTIL7-6-1 6.5% ①
8.4MB/128.0MB ②
```

① **Percentuale di utilizzo della memoria (%)**

Indica la percentuale totale di memoria attualmente in uso per il dispositivo di memorizzazione USB.

② **Memoria utilizzata / Memoria totale**

Indica la quantità di memoria in uso e la quantità di memoria complessiva disponibile. Le unità indicate dipendono dalla corrispondente dimensione della memoria (KB per i kilobyte, MB per i megabyte e GB per i gigabyte).

UTIL8 FACTORY SET

Reimpostazione dello strumento

```
UTIL8
FACTORY SET
```

Nella sezione FACTORY SET è possibile ripristinare le impostazioni predefinite di tutti i dati utente dell'unità DTX-MULTI 12, ovvero kit utente, wave, pattern utente, trigger utente e parametri delle utilità.

⚠ **ATTENZIONE**

- Ogni volta che si effettua questa reimpostazione dello strumento, qualsiasi impostazione effettuata verrà sovrascritta con i corrispondenti valori di fabbrica. Occorre, pertanto, salvare preventivamente tutti i dati utente importanti su un dispositivo di memorizzazione USB (vedere pagina 93).

1 Accedere alla pagina Factory Set (UTIL8) e premere il pulsante [ENTER].

Verrà chiesto di confermare la reimpostazione dei valori di fabbrica dello strumento.

```
Factory Set
Are you sure?
```

2 Per proseguire, premere il pulsante [ENTER]. In alternativa, premere il pulsante [EXIT] per annullare l'operazione.

Durante la reimpostazione dello strumento vengono visualizzati i messaggi "Executing..." (Esecuzione dell'operazione in corso...) e "Please keep power on..." (Non spegnere lo strumento...).

```
Executing...
```

Al termine del processo comparirà il messaggio "Completed.", quindi verrà visualizzata di nuovo la pagina Factory Set (UTIL8).

Area delle impostazioni TRIGGER (TRG)

Questa sezione descrive l'area delle impostazioni TRIGGER, alla quale si può accedere premendo contemporaneamente i pulsanti [SHIFT] e [UTILITY]. Le caratteristiche dei segnali di trigger trasmessi dai pad quando vengono suonati dipendono da vari fattori, ad esempio dall'utilizzo delle bacchette o delle mani e, nel caso dei pad esterni, da come sono stati progettati. Nell'area delle impostazioni TRIGGER è possibile ottimizzare i segnali di trigger di ogni pad per l'elaborazione da parte dell'unità DTX-MULTI 12 e salvare queste impostazioni come dati di impostazioni trigger.

⚠ ATTENZIONE

• Accertarsi di memorizzare le impostazioni modificate prima di spegnere lo strumento o selezionare un'altra impostazione trigger (vedere pagina 45).

Composizione dell'area delle impostazioni TRIGGER

L'area delle impostazioni TRIGGER è suddivisa in quattro sezioni (da TRG1 a TRG4). Utilizzare i pulsanti [<]/[>] per spostarsi tra le varie sezioni. Se una sezione contiene pagine di impostazione dei parametri, il pulsante [ENTER] si accende. Per accedere a queste pagine, premere il pulsante [ENTER]. In alcuni casi è possibile accedere ad altre pagine da una pagina di impostazione dei parametri utilizzando il pulsante [ENTER], che sarà acceso. È possibile, inoltre, premere il pulsante [EXIT] per tornare indietro verso l'inizio dell'area delle impostazioni.

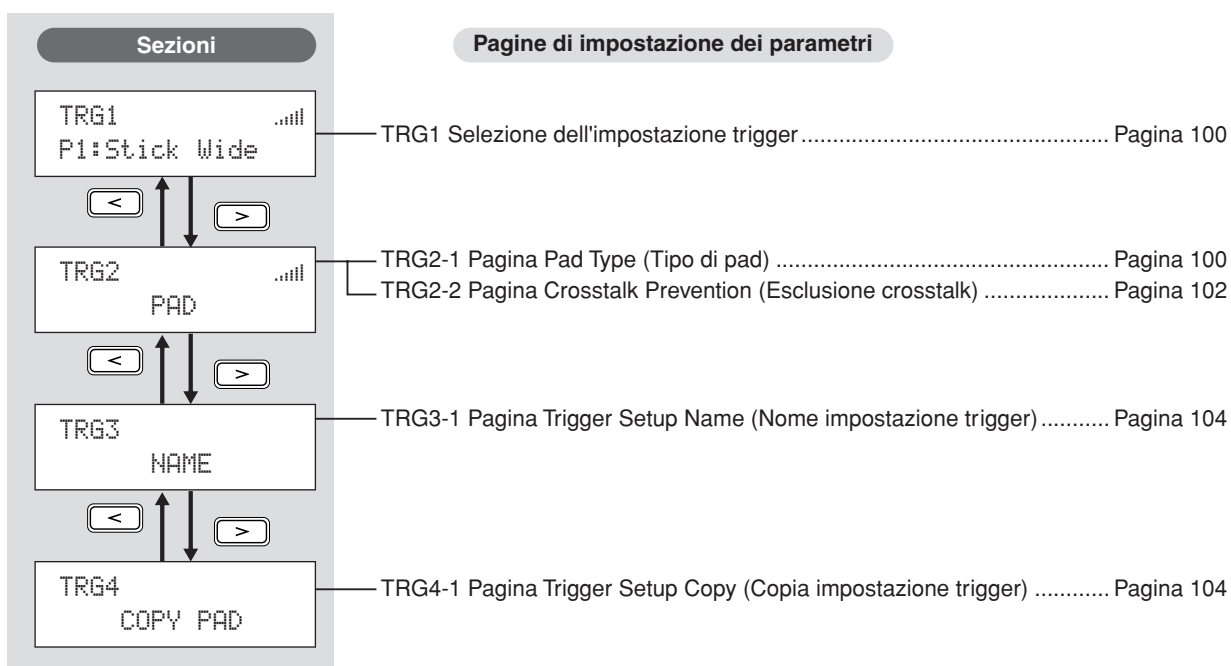

TRG1

Selezione dell'impostazione trigger

Utilizzare questi parametri per selezionare l'impostazione trigger da applicare o modificare.

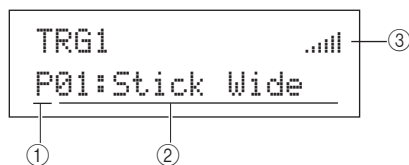

① Categoria di impostazione trigger

Utilizzare questo parametro per specificare la categoria di impostazione trigger: preset (P) o utente (U).

Impostazioni	P o U
--------------	-------

② Numero impostazione trigger: Nome impostazione trigger

Utilizzare questi parametri per selezionare l'impostazione trigger da applicare o modificare.

Impostazioni	Se si seleziona "P" (impostazione trigger preset): da 01 a 05 Se si seleziona "U" (impostazione trigger utente): da 01 a 10
--------------	--------------------------------------------------------------------------------------------------------------------------------

- P01: Stick Wide Impostazione trigger per l'uso delle bacchette con un'ampia gamma dinamica, che consente di riprodurre con facilità l'intensità con cui si suona.
- P02: Stick Normal..... Impostazione trigger per l'uso delle bacchette con una risposta standard e ben bilanciata.
- P03: Stick Narrow..... Impostazione trigger per l'uso delle bacchette con una gamma dinamica ridotta per rilevare solo i colpi più forti. Con questo tipo di impostazione, l'intensità con cui si suona ha un effetto minore, pertanto le differenze di volume sono meno nette.
- P04: Hand Impostazione trigger per suonare con le mani.
- P05: Finger..... Impostazione trigger per suonare con le mani e anche con la punta delle dita.
- Da U01 a U10 Trigger utente.
Impostazioni trigger configurabili a seconda delle esigenze specifiche di trigger.

③ Indicatore livello di ingresso

Rappresentazione visiva del livello di ingresso per i pad colpiti.

NOTA

- Nella pagina Trigger Setup Link (KIT7-6) è possibile definire un'impostazione trigger completa per il kit corrente (vedere pagina 52).

TRG2 PAD

Configurazione pad

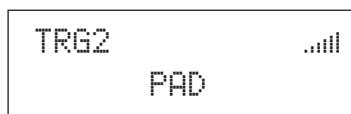

Nella sezione PAD è possibile impostare i parametri che influiscono su sensibilità, uscita e altre caratteristiche di ogni pad incorporato dell'unità DTX-MULTI 12 e dei pad esterni collegati ai jack PAD. Quando è visualizzata la pagina PAD (TRG2), premere il pulsante [ENTER] per aprire le pagine di impostazione dei parametri Pad Type (TRG2-1) e Crosstalk Prevention (TRG2-2). Utilizzare i pulsanti [<]/[>] per spostarsi tra queste pagine.

TRG2-1 Pagina Pad Type (Tipo di pad)



① Pad

Utilizzare questo parametro per selezionare i pad da impostare.

- UP Fila superiore dei pad rim incorporati (ovvero da 1 a 3)
- MID Fila centrale dei pad rim incorporati (ovvero da 4 a 9)
- LOW Fila inferiore dei pad rim incorporati (ovvero da 10 a 12)
- 01 Pad incorporato 1
- : :
- 12 Pad incorporato 12
- 13 Pad esterno collegato al jack PAD ⑬
- : :
- 17 Pad esterno collegato al jack PAD ⑰

Disposizione dei pad incorporati

01	02	03	UP
04	05	06	
07	08	09	MID
10	11	12	LOW



Impostazioni	UP, MID, LOW o da 01 a 17
--------------	---------------------------

NOTA

- È possibile selezionare colpendoli solo i gruppi di pad (UP, MID o LOW) e i pad esterni (da 13 a 17).

② **Tipo di pad**

Utilizzare questo parametro per impostare il tipo per i pad indicati con ①. Le opzioni disponibili, indicate di seguito, dipendono dalla selezione di uno o più pad incorporati (UP, MID, LOW o da 01 a 12) o uno dei pad esterni (da 13 a 17) utilizzando ①.

Impostazioni	Per i pad incorporati StickDyna, StickNorm, StickNarrow, HandDyna, HandNorm o Hand
	Per i pad esterni KP125, KP65, TP120/100Sn, TP120/100Tm, TP65S Snare, TP65S Tom, TP65S HiHat, TP65, PCY155, PCY135, PCY150S, PCY130SC, PCY130S/130, PCY65S/65, RHH135, RHH130, DT Snare, DT HiTom, DT LoTom, DT Kick, TRG Snare 1, TRG Snare 2, TRG Snare 3, TRG HiTom 1, TRG HiTom 2, TRG LoTom 1, TRG LoTom 2, TRG Kick 1 o TRG Kick 2

③ **Indicatore livello di ingresso**

Rappresentazione visiva del livello di ingresso per i pad colpiti.

Dopo aver selezionato un pad e il relativo tipo nella pagina Pad Type (TRG2-1), premere il pulsante [ENTER] per accedere alle cinque pagine di impostazione dei parametri (da TRG2-1-1 a TRG2-1-5) per l'impostazione trigger del tipo di pad. Utilizzare i pulsanti [<]/[>] per spostarsi tra queste pagine.

NOTA

- Se si selezionano i gruppi di pad UP, MID o LOW, i valori indicati inizialmente in ogni pagina di impostazione dei parametri corrisponderà a quelli per i pad 4 e 10, rispettivamente. In questo caso, le ulteriori modifiche apportate ai parametri influiranno su tutti i pad del gruppo.
- Gli indicatori dei pad e del livello di ingresso presenti riga superiore di testo nelle cinque pagine di impostazione dei parametri (da TRG2-1-1 a TRG2-1-5) sono identici a quelli della pagina Pad Type (TRG2-1), pertanto non sono compresi nelle seguenti descrizioni delle pagine.
- Se uno o più pad incorporati sono impostati su "HandDyna", "HandNorm" o "HandR", l'icona della mano (☞) sarà visualizzata nella pagina Select Kit (KIT1).

**TRG2-1-1 Pagina Input Gain
(Guadagno ingresso)**

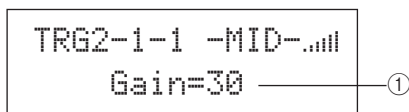

① **Guadagno**

Utilizzare questo parametro per impostare il livello di guadagno (amplificazione) applicato al segnale in ingresso proveniente dai pad selezionati prima che venga convertito in un segnale trigger. Se si imposta un valore elevato, tutti i segnali in ingresso sopra un determinato livello verranno amplificati dello stesso livello, ovvero quello massimo. In questo modo è possibile attenuare le variazioni di intensità con cui si suonano i pad. Al contrario, se si imposta un valore basso, l'intensità con cui si suona sarà maggiore nel segnale del trigger in uscita, al fine di avere performance più espressive.

Impostazioni	Da 0 a 63
---------------------	-----------

**TRG2-1-2 Pagina Velocity Curve
(Curva di velocity)**

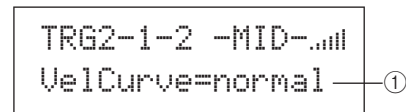

① **Curva di velocity (VelCurve)**

Utilizzare questo parametro per selezionare la curva di velocity per i pad selezionati. Questo tipo di curva determina in che modo l'intensità relativa dell'esecuzione influisce sul segnale prodotto. Ad esempio, se si imposta la curva di velocity "loud2" indicata di seguito, è possibile generare suoni abbastanza forti, ovvero con una velocity elevata, anche se si suona piano. Al contrario, una curva di tipo "hard2" produce suoni forti solo se il pad viene colpito con decisione.

Impostazioni	loud2, loud1, normal, hard1 o hard2
---------------------	-------------------------------------

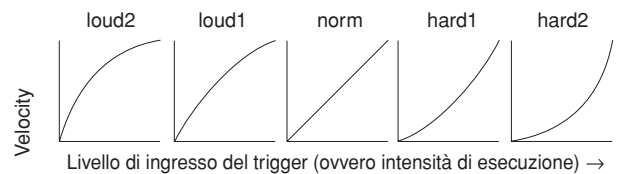

**TRG2-1-3 Pagina Input Level Range
(Intervallo livello di ingresso)**

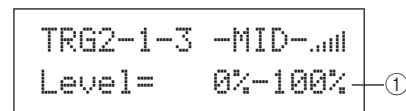

① **Livello**

Utilizzare questo parametro per impostare l'intervallo dei segnali di ingresso (in percentuale) che verranno convertiti in segnali trigger. I segnali di ingresso al livello minimo o inferiore non verranno convertiti in segnali trigger, quindi non verrà generato alcun suono. Al contrario, i segnali di ingresso al livello massimo o superiore genereranno segnali trigger con il valore massimo di velocity, secondo quanto impostato nella pagina Velocity Range (TRG2-1-4).

Impostazioni	Livello minimo: da 0% a 99% Livello massimo: da 1% a 100%
---------------------	--------------------------------------------------------------

Riferimenti
KIT
VOICE
MIDI
WAVE
PATTERN
UTILITY
TRIGGER

TRG2-1-4 Pagina Velocity Range (Intervallo di velocity)

```
TRG2-1-4 -MID-. . . . .
Velocity= 0-127 ①
```

① Velocity

Utilizzare questi parametri per specificare il livello massimo e minimo di velocity corrispondente alle impostazioni effettuate nella pagina Input Level Range (TRG2-1-3). Quando vengono colpiti, i pad non generano suoni compresi in questo intervallo di velocity.

Impostazioni	Velocity minima: da 0 a 126 Velocity massima: da 1 a 127
---------------------	-------------------------------------------------------------

TRG2-1-5 Pagina Double Trigger Prevention (Esclusione doppio trigger)

Una bacchetta o un battente, quando colpisce un pad, potrebbe rimbalzare e colpirlo di nuovo, generando così un secondo segnale trigger che causerebbe la ripetizione dell'esecuzione della voce. Questo fenomeno è detto "doppio trigger". È possibile specificare un tempo di esclusione per evitare che si verifichino trigger doppi, in modo che l'unità DTX-MULTI 12 escluda qualsiasi secondo segnale di ingresso durante questo periodo di tempo.

```
TRG2-1-5 -MID-. . . . .
RejectTime=500ms ①
```

① Tempo di esclusione

Utilizzare questo parametro per specificare quanto tempo deve trascorrere dopo che il pad è stato colpito affinché un secondo segnale di ingresso venga ignorato. Maggiore è il valore impostato qui, più lungo sarà il periodo durante il quale non verrà generato un secondo suono.

Impostazioni	Da 4 ms a 500 ms
---------------------	------------------

NOTA

- È possibile che i trigger doppi non vengano esclusi se il tipo di pad selezionato nella pagina Pad Type (TRG2-1) è diverso dai pad della serie DT e il livello di ingresso del secondo colpo all'interno del tempo di esclusione è almeno il doppio rispetto al primo colpo.

TRG2-2 Pagina Crosstalk Prevention (Esclusione crosstalk)

Per "crosstalk" si intende l'emissione di segnali trigger da parte di un pad diverso da quello suonato effettivamente, il tutto dovuto a vibrazioni o interferenze tra i pad. Nella pagina Crosstalk Prevention è possibile impostare i livelli di ingresso al di sotto dei quali non verranno generati segnali trigger, al fine di evitare il crosstalk. Quando è visualizzata questa pagina, premere il pulsante [ENTER] per accedere alla pagina Global Crosstalk Level (TRG2-2-1) e alla pagina Individual Crosstalk Level (TRG2-2-2). Utilizzare i pulsanti [<]/[>] per spostarsi tra le pagine di impostazione dei parametri.

```
TRG2-2 . . . . .
Crosstalk
```

NOTA

- L'indicatore del livello di ingresso presente riga superiore di testo nelle pagine del livello di crosstalk (TRG2-2-1 e TRG2-2-2) è identico a quello della pagina Pad Type (TRG2-1), pertanto non è compreso nelle seguenti descrizioni delle pagine.

TRG2-2-1 Pagina Global Crosstalk Level (Livello di crosstalk complessivo)

```
TRG2-2-1 -000- . . . . .
Level= 25%(ALL) ②
```

①

① Pad

Utilizzare questo parametro per selezionare il pad per il quale impostare il livello di crosstalk. È possibile anche colpire il pad per selezionarlo.

Impostazioni	UP, MID, LOW o da 01 a 17
---------------------	---------------------------

NOTA

- È possibile selezionare colpendoli solo i gruppi di pad (UP, MID o LOW) e i pad esterni (da 13 a 17).

② Livello di crosstalk

Utilizzare questo parametro per specificare un determinato livello per evitare che si verifichi il crosstalk da tutti gli altri pad dell'unità DTX-MULTI 12. Se il livello di ingresso prodotto sul pad indicato con ① è inferiore a questo livello quando vengono colpiti gli altri pad, verrà rilevato un fenomeno di crosstalk e non verrà generato alcun segnale trigger. Anche se può essere utile impostare valori elevati per evitare il crosstalk, ciò potrebbe rendere difficile suonare più pad contemporaneamente.

Impostazioni	Da 0% a 99%
---------------------	-------------

TRG2-2-2 Pagina Individual Crosstalk Level (Livello di crosstalk individuale)

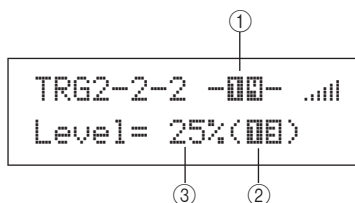

① Pad

Utilizzare questo parametro per selezionare il pad per il quale impostare il livello di crosstalk. È possibile anche colpire il pad per selezionarlo.

Impostazioni	UP, MID, LOW o da 01 a 17
--------------	---------------------------

NOTA

- È possibile selezionare colpendoli solo i gruppi di pad (UP, MID o LOW) e i pad esterni (da 13 a 17).

② Origine crosstalk

Utilizzare questo parametro per specificare un pad o un gruppo di pad che causano il crosstalk nei pad indicati con ①. È possibile anche colpire il pad per selezionarlo.

Impostazioni	UP, MID, LOW o da 01 a 17
--------------	---------------------------

③ Livello di crosstalk

Utilizzare questo parametro per specificare un determinato livello per evitare che si verifichi il crosstalk dai pad indicati con ②. Se il livello di ingresso prodotto sul pad indicato con ① è inferiore a questo livello quando viene colpito il pad indicato con ②, verrà rilevato un fenomeno di crosstalk e non verrà generato alcun segnale trigger. Anche se può essere utile impostare valori elevati per evitare il crosstalk, ciò potrebbe rendere difficile suonare più pad contemporaneamente.

Impostazioni	Da 0% a 99%
--------------	-------------

Esempi tipici di crosstalk Configurazione di esclusione n. 1

- Utilizzare questa procedura se la sensibilità del pad è impostata in modo da poter suonare con le mani e la percussione di uno dei pad del gruppo MID (da 4 a 9) causa l'emissione di suoni da parte di un altro pad nello stesso gruppo.

1 Accedere alla pagina Individual Crosstalk Level (TRG2-2-2) e impostare i parametri al suo interno come segue.

①: MID (pad da 4 a 9), ②: MID (pad da 4 a 9)

2 Per attivare il blocco dell'ingresso, tenere premuto il pulsante [SHIFT] e premere il pulsante [UP/DOWN]. -MID- cambierà in [MID].

NOTA

- Il blocco dell'ingresso deve essere attivato qui per evitare che la selezioni cambi se nel passaggio successivo vengono colpiti altri pad del gruppo MID (da 4 a 9).

- ### 3 Mentre si colpisce uno dei pad del gruppo MID (da 4 a 9), alzare il livello indicato da ③ fino a quando gli altri pad del gruppo non producono più alcun suono.

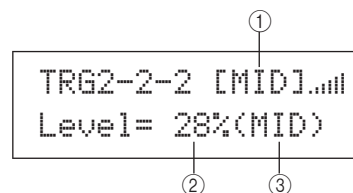

- ### 4 Premere il pulsante [STORE] per aprire la pagina Trigger Store, quindi memorizzare l'impostazione trigger come descritto a pagina 45.

Esempi tipici di crosstalk Configurazione di esclusione n. 2

- Utilizzare questa procedura se la sensibilità del pad è impostata in modo da poter suonare con le mani e, ad esempio, la percussione del pad 4 causa l'emissione di un suono dal pad 5.

1 Accedere alla pagina Individual Crosstalk Level (TRG2-2-2) e impostare i parametri al suo interno come segue.

①: 05 (pad 5), ②: 04 (pad 4)

2 Per attivare il blocco dell'ingresso, tenere premuto il pulsante [SHIFT] e premere il pulsante [UP/DOWN]. -[00]- cambierà in [00].

NOTA

- Il blocco dell'ingresso deve essere attivato qui per evitare che la selezioni cambi dal pad 5 al pad 4 se nel passaggio successivo viene colpito il pad 4.

- ### 3 Mentre si colpisce il pad 4, alzare il livello indicato con ③ fino a quando il pad 5 non emette più alcun suono, ovvero non genera un segnale trigger.

NOTA

- Se questo livello è troppo alto, il pad 5 potrebbe non generare alcun suono quando viene colpito piano insieme al pad 4.

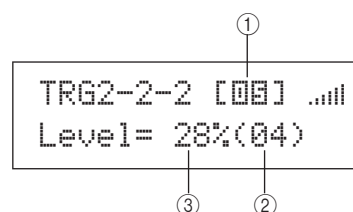

- ### 4 Premere il pulsante [STORE] per aprire la pagina Trigger Store, quindi memorizzare l'impostazione trigger come descritto a pagina 45.

TRG3 NAME

Nomi di impostazione trigger

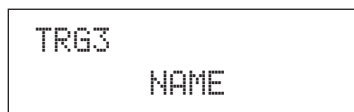

Nella sezione NAME è possibile assegnare un nome di massimo 12 caratteri alle impostazioni trigger. Quando è visualizzata la pagina NAME, premere il pulsante [ENTER] per aprire la pagina Trigger Setup Name (TRG3-1).

TRG3-1 Pagina Trigger Setup Name (Nome impostazione trigger)

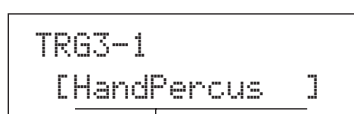

Nome impostazione trigger

In questa pagina è possibile assegnare un nome di massimo 12 caratteri all'impostazione trigger corrente. Utilizzare i pulsanti [<]/[>] per spostare il cursore lampeggiante sul carattere da modificare, quindi selezionarne uno con i pulsanti [-/DEC] e [+/INC]. Nei nomi pattern è possibile utilizzare i seguenti caratteri.

[spazio]

```
!"#$%&'()*+,-./0123456789:;<=>?@
ABCDEFGHIJKLMNPOQRSTUVWXYZ[¥]^_`
abcdefghijklmnopqrstuvwxyz{|}~*
```

TRG4 COPY PAD

Copia dei parametri trigger

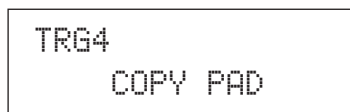

Nella sezione COPY PAD è possibile copiare e sostituire i dati per l'impostazione trigger attualmente selezionata di ogni pad. Quando è visualizzata la pagina COPY PAD, premere il pulsante [ENTER] per aprire la pagina Trigger Setup Copy (TRG4-1).

TRG4-1 Pagina Trigger Setup Copy (Copia impostazione trigger)

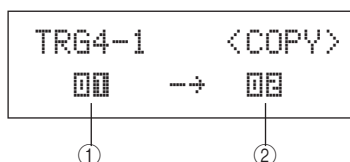

① Pad da copiare

Utilizzare questo parametro per impostare il pad le cui impostazioni si desidera copiare. È possibile anche colpire il pad per selezionarlo.

Impostazioni	Da 01 a 17
--------------	------------

② Pad da sostituire

Utilizzare questo parametro per impostare il pad le cui impostazioni si desidera sostituire. È possibile anche colpire il pad per selezionarlo.

Impostazioni	Da 01 a 17
--------------	------------

NOTA

- È possibile copiare i dati delle impostazioni trigger solo tra pad incorporati (da 1 a 12) o tra pad esterni (da 13 a 17). Se si tenta di eseguire la copia tra un pad incorporato e uno esterno, i parametri descritti in precedenza cambieranno automaticamente in Pad 1 o Pad 13 per impedire questa operazione.

Dopo aver selezionato i pad da copiare e sostituire, premere il pulsante [ENTER]. Quando viene chiesto di confermare l'operazione, premere di nuovo il pulsante [ENTER] per proseguire.

⚠ ATTENZIONE

- Ogni volta che si copiano i dati di impostazioni trigger, tutti quelli del pad indicato con ② verranno sostituiti.

Assicurarsi, pertanto, di utilizzare il pulsante [STORE] per accedere alla pagina Trigger Store e salvare anticipatamente le informazioni importanti nella memoria interna dello strumento (vedere pagina 45).

Risoluzione dei problemi

Non viene generato alcun suono quando si colpiscono i pad o il volume è più basso del previsto.

Controllare i collegamenti del sistema come segue.

- Assicurarsi che cuffie o sistemi audio esterni come amplificatore e altoparlanti siano collegati correttamente (vedere pagina 10).
- Assicurarsi che i cavi in uso siano in buone condizioni.

Controllare quanto segue e verificare che i livelli del volume non siano troppo bassi.

- L'amplificatore e/o gli altoparlanti collegati all'unità DTX-MULTI 12.
- Il dial VOLUME sul pannello anteriore (vedere pagina 8).
- La pagina Volume per il kit corrente ([KIT] → KIT2 → KIT2-1) (vedere pagina 47).
- La pagina Voice Volume per le voci assegnate a ogni pad ([VOICE] → VCE2 → VCE2-2) (vedere pagina 57).
- La pagina Master Volume per l'intero strumento ([UTILITY] → UTIL1 → UTIL1-1) (vedere pagina 83).

Controllare le impostazioni trigger come segue.

- Aprire la pagina Select Trigger Setup ([SHIFT] + [UTILITY] → TRG1) e assicurarsi che l'impostazione trigger sia adatta allo stile di esecuzione e ai pad esterni in uso (vedere pagina 100).
- Aprire le pagine Input Gain e Velocity Curve per i trigger di ogni pad ([SHIFT] + [UTILITY] → TRG2 → TRG2-1 → TRG2-1-1, TRG2-1-2) e assicurarsi che i parametri Gain e VelCurve siano impostati correttamente (vedere pagina 101).
- Aprire la pagina Input Level Range per i trigger di ogni pad ([SHIFT] + [UTILITY] → TRG2 → TRG2-1 → TRG2-1-3) e assicurarsi che l'impostazione più bassa per il parametro Level non abbia un valore troppo alto. Se sono stati impostati valori elevati, è possibile che non venga generato alcun suono (vedere pagina 101).

Verificare le impostazioni per effetti e filtri.

- È importante ricordare che i filtri escludono tutti i suoni se si definiscono determinate frequenze di taglio.
- Aprire le pagine Attack Time e Decay Time per le voci assegnate a ogni pad ([VOICE] → VCE3 → VCE3-1, VCE3-2) e assicurarsi che i parametri Attack e Decay non siano impostati in modo da escludere il suono delle voci (vedere pagina 58).

Controllare le impostazioni MIDI come segue.

- Aprire la pagina MIDI Message per ogni pad ([MIDI] → MIDI1) e assicurarsi che sia selezionato il valore "note". Non verrà emesso alcun suono per qualsiasi altra impostazione in questa pagina.
- Dopo aver verificato che i pad sono impostati in modo da suonare le note nella pagina MIDI Message (vedere in alto), aprire la pagina Select Voice ([VOICE] → VCE1) e assicurarsi che sia stato selezionato un valore diverso da "no assign". I pad impostati su questo valore non generano alcun suono (vedere pagina 56, 62).
- Aprire la pagina Velocity Limits per ogni pad ([MIDI] → MIDI1 → MIDI1-6) e assicurarsi che l'impostazione più bassa per il parametro VelLimit non abbia un valore troppo alto. Se sono stati impostati valori elevati, i pad generano suoni solo se colpiti molto forte (vedere pagina 64).
- Aprire la pagina Trigger Velocity per ogni pad ([MIDI] → MIDI1 → MIDI1-7) e assicurarsi che l'impostazione più bassa per il parametro TrgVel non abbia un valore troppo ridotto, che causerebbe un volume basso (vedere pagina 64).

- Aprire la pagina Local Control ([UTILITY] → UTIL6 → UTIL6-5) e assicurarsi che il parametro LocalCtrl sia impostato su "on" (vedere pagina 90).
- Aprire la pagina MIDI Note per ogni pad ([MIDI] → MIDI1 → MIDI1-2) e assicurarsi che tutti i livelli non siano disattivati (vedere pagina 63).

Controllare le impostazioni dei pad come segue.

- Aprire la pagina Pad Function per ogni pad ([UTILITY] → UTIL4 → UTIL4-1) e assicurarsi che il parametro Func sia impostato su "off" (vedere pagina 88).
- Aprire la pagina Pad 10-12 Switch ([UTILITY] → UTIL4 → UTIL4-3) e assicurarsi che il parametro Pad10-12 sia impostato su "enable" (vedere pagina 89).

Controllare quanto segue se i generatori di suoni esterni non producono alcun suono.

- Assicurarsi che i cavi MIDI siano collegati in modo corretto (vedere pagina 12).
- Aprire la pagina MIDI In/Out ([UTILITY] → UTIL6 → UTIL6-9) e assicurarsi di aver impostato l'interfaccia corretta per l'invio dei dati MIDI. Se il parametro MIDI IN/OUT è impostato su "USB", i dati MIDI non verranno inviati ai dispositivi MIDI esterni collegati mediante i cavi MIDI (vedere pagina 91).
- Assicurarsi che l'unità DTX-MULTI 12 invii i dati sul canale MIDI impostato per inviare i dati al generatore di suoni esterno. Per ulteriori informazioni sulle impostazioni nell'area MIDI, vedere pagina 61. Inoltre, vedere pagina 76 per ulteriori informazioni sulle impostazioni MIDI relative alla riproduzione dei pattern.
- Aprire la pagina External MIDI Switch ([MIDI] → MIDI2 → MIDI2-2) e assicurarsi che il parametro MIDI Switch sia impostato su "on". Se lo switch MIDI esterno è disattivato, i messaggi MIDI non verranno inviati, quindi non sarà possibile suonare i dispositivi MIDI esterni mediante l'unità DTX-MULTI 12 (vedere pagina 66).
- Assicurarsi che ai pad in questione non sia stata assegnata una funzione. Per fare ciò, aprire la pagina Pad Function per ogni pad ([UTILITY] → UTIL4 → UTIL4-1) e assicurarsi che il parametro Func sia impostato su "off". Non verranno generati suoni interni o esterni dai pad ai quali è stata assegnata una funzione (vedere pagina 88).
- Aprire la pagina Pad 10-12 Switch ([UTILITY] → UTIL4 → UTIL4-3) e assicurarsi che il parametro Pad10-12 sia impostato su "enable" (vedere pagina 89).
- Aprire la pagina MIDI Message per ogni pad ([MIDI] → MIDI1) e assicurarsi che sia selezionato il valore "note". Non verrà emesso alcun suono, interno o esterno, per qualsiasi altra impostazione in questa pagina (vedere pagina 62).
- Aprire la pagina Velocity Limits per ogni pad ([MIDI] → MIDI1 → MIDI1-6) e assicurarsi che l'impostazione più bassa per il parametro VelLimit non abbia un valore troppo alto. Se sono stati impostati valori elevati, i pad generano suoni solo se colpiti molto forte (vedere pagina 64).
- Aprire la pagina Input Level Range per i trigger di ogni pad ([SHIFT] + [UTILITY] → TRG2 → TRG2-1 → TRG2-1-3) e assicurarsi che l'impostazione più bassa per il parametro Level non abbia un valore troppo alto. Se sono stati impostati valori elevati, è possibile che non venga generato alcun suono (vedere pagina 101).

I suoni non si fermano, sono distorti o intermittenti ecc.

Controllare quanto segue se vengono generati suoni imprevisti quando è in uso un generatore di suoni esterno.

- Accedere alle impostazioni del canale MIDI esterno dello strumento e assicurarsi che corrispondano al canale MIDI sul quale l'unità DTX-MULTI 12 invia i dati.

Controllare quanto segue se tutti i pad generano suoni con un volume molto alto o velocity elevate.

- Aprire la pagina Input Gain per ogni pad ([SHIFT] + [UTILITY] → TRG2 → TRG2-1 → TRG2-1-1) e assicurarsi che il parametro Gain non sia impostato su un valore troppo alto (vedere pagina 101).
- Aprire la pagina Velocity Curve per ogni pad ([SHIFT] + [UTILITY] → TRG2 → TRG2-1 → TRG2-1-2) e assicurarsi che il parametro VelCurve sia impostato correttamente (vedere pagina 101).
- Aprire la pagina Trigger Velocity per ogni pad ([MIDI] → MIDI1 → MIDI1-7) e assicurarsi che il parametro TrgVel sia impostato correttamente. Se questo parametro è impostato su "127", ad esempio, verrà generato un livello elevato di velocity anche se il pad viene colpito leggermente (vedere pagina 64).
- Assicurarsi di utilizzare solo i pad esterni Yamaha consigliati. I modelli di altri produttori potrebbero generare segnali di uscita troppo elevati.

Controllare quanto segue se i suoni trasmessi dall'unità DTX-MULTI 12 sono distorti.

- Assicurarsi di aver impostato in modo corretto gli effetti. Il suono potrebbe distorcersi con determinate combinazioni di tipi di effetti e impostazioni dei parametri (vedere le pagine 48, 49, 50, 59, 68, 78).
- Aprire la pagina Filter per le voci assegnate a ogni pad ([VOICE] → VCE3 → VCE3-4) e assicurarsi che i filtri siano impostati correttamente. In base al tipo di suono filtrato, alcune impostazioni di risonanza (Unità) potrebbero causare distorsioni (vedere pagina 58).
- Assicurarsi che il dial MASTER non sia impostato su un volume così alto da causare saturazione.

Controllare quanto segue se le voci non smettono di suonare.

- Aprire la pagina Receive Key-Off ([MIDI] → MIDI1 → MIDI1-5) e controllare l'impostazione del parametro RcvKeyOff. Se è impostato su "off", alcuni tipi di voci suonano all'infinito quando vengono attivate (vedere pagina 64). È possibile disattivare in qualsiasi momento tutte le voci tenendo premuto il pulsante [SHIFT] e premendo il pulsante [MIDI].

Controllare quanto segue se i suoni di interruzione in maniera imprevista durante rullate e acciaccature.

- Aprire le pagine Playing Mode e MIDI Note ([MIDI] → MIDI1 → MIDI1-1, MIDI1-2) per i pad in questione e controllarne le impostazioni. Eliminare qualsiasi assegnazione non necessaria di note per l'esecuzione in modalità "stack" o "alternate".
- Aprire la pagina Mono/Poly ([VOICE] → VCE5 → VCE5-1) e assicurarsi che il parametro Mono/Poly sia impostato su "poly" (vedere pagina 60).
- Aprire la pagina Double Trigger Prevention per il pad in questione ([SHIFT] + [UTILITY] → TRG2 → TRG2-1 → TRG2-1-5) e ridurre l'impostazione del parametro RejectTime (vedere pagina 102).

Controllare quanto segue se i pad non producono alcun suono quando vengono suonati con le mani.

- Aprire la pagina Select Trigger Setup ([SHIFT] + [UTILITY] → TRG1) e assicurarsi che sia selezionato il valore "P04:Hand" o "P05:Finger" (vedere pagina 100).
- Aprire la pagina Pad Type per ogni pad ([SHIFT] + [UTILITY] → TRG2 → TRG2-1) e assicurarsi che il parametro Type sia impostato per la tecnica esecutiva con le mani (vedere pagina 100).

Controllare quanto segue se l'unità DTX-MULTI 12 emette suoni non intonati o se sembra che venga suonata la nota errata.

- Aprire la pagina Master Tune ([UTILITY] → UTIL1 → UTIL1-2) e assicurarsi che l'impostazione del parametro M.Tune non di discosti troppo da "0" (vedere pagina 83).
- Se l'intonazione di una wave non è soddisfacente, aprire la pagina Voice Tuning per la wave ([VOICE] → VCE2 → VCE2-1) e assicurarsi che l'impostazione del parametro Tune non si discosti troppo da "+ 0.00" (vedere pagina 57).
- Se l'intonazione di un pattern non è soddisfacente, aprire la pagina Transpose per il pattern ([VOICE] → VCE2 → VCE2-1) e assicurarsi che l'impostazione del parametro Transpose non si discosti troppo da "+ 0" (vedere pagina 57).

Controllare quanto segue se gli effetti non producono modifiche del suono.

- Assicurarsi di non aver attivato alcun switch per ignorare gli effetti (vedere pagina 83).
- Aprire la pagina Effect Bypass per tutto lo strumento ([UTILITY] → UTIL1 → UTIL1-6) e assicurarsi che gli effetti applicati non siano ignorati (vedere pagina 83).
- Aprire la pagina Master EQ Bypass ([UTILITY] → UTIL3 → UTIL3-3) e assicurarsi che il parametro MEQ Bypass sia impostato su "off" (vedere pagina 87).
- Aprire le pagine Variation Send, Chorus Send e Reverb Send per le singole voci ([VOICE] → VCE4 → VCE4-1, VCE4-2, VCE4-3) e assicurarsi di aver impostato un livello di mandata appropriato per ogni effetto (vedere pagina 59).
- Aprire le pagine Chorus Send e Reverb Send per il kit attualmente selezionato ([KIT] → KIT3 → KIT3-1, KIT3-2) e assicurarsi di aver impostato un livello di mandata appropriato per ogni effetto (vedere pagina 48).

Non è possibile impostare i valori oppure non accade nulla quando si premono i pulsanti ecc.

Controllare quanto segue se la riproduzione dei pattern non viene avviata quando si preme il pulsante [▶/■].

- Assicurarsi di non aver selezionato un pattern vuoto.
- Aprire la pagina MIDI Sync ([UTILITY] → UTIL6 → UTIL6-6) e assicurarsi che il parametro MIDI Sync sia impostato correttamente. Se è impostato su "ext", i pattern verranno riprodotti solo se vengono ricevuti messaggi di clock MIDI da un sequencer MIDI esterno o da un computer. Al contrario, se MIDI Sync è impostato su "auto", la riproduzione sarà sincronizzata in base ai messaggi di clock MIDI quando vengono ricevuti (vedere pagina 91).

Effettuare quanto segue se i pattern vengono eseguiti in loop senza arrestarsi.

- Disattivare tutte le voci tenendo premuto il pulsante [SHIFT] e premendo il pulsante [MIDI]. Questa operazione può essere eseguita in qualsiasi momento.

Considerare quanto segue riguardo alla velocità di riproduzione delle wave.

- Le wave hanno un tempo fisso. Vengono suonate sempre con il tempo del file originale importato, indipendentemente dal tempo del kit di batteria e da altre impostazioni simili.

Effettuare quanto segue se il valore visualizzato è "---" e non può essere modificato.

- Aprire la pagina Pad Function (UTIL4-1) per il pad in questione e assicurarsi che il parametro Func sia impostato su "off" (vedere pagina 88).
- Aprire la pagina MIDI Note (MIDI1-2) per il pad in questione e assicurarsi che il parametro Note per tutti i livelli (da A a D) non sia impostato su "off" (vedere pagina 63).

Controllare quanto segue se non è possibile configurare i pad da 10 a 12.

- Aprire la pagina Pad 10-12 Switch ([UTILITY] → UTIL4 → UTIL4-3) e assicurarsi che il parametro Pad10-12 sia impostato su "enable" (vedere pagina 89).

Vengono generati più suoni quando si colpisce un unico pad

Effettuare quanto segue se il pad colpito genera più suoni, ovvero se si verificano trigger doppi.

- Se i pad o i trigger esterni utilizzano controller di uscita o sensibilità, occorre ridurre i valori su un livello adeguato.
- Aprire la pagina Input Gain per il trigger del pad ([SHIFT] + [UTILITY] → TRG2 → TRG2-1 → TRG2-1-1) e assicurarsi che il parametro Gain non sia impostato su un valore troppo alto (vedere pagina 101).
- Assicurarsi di utilizzare solo i trigger di batteria o i sensori trigger Yamaha consigliati. I modelli di altri produttori potrebbero generare segnali di uscita troppo elevati, in grado di causare l'attivazione di trigger doppi.
- Assicurarsi che le superfici dei pad non vibrino in modo irregolare e, se necessario, disattivarne il suono.
- Assicurarsi che i trigger per batteria siano collegati nei pressi del rim e non vicino alla parte centrale.
- Assicurarsi che nessun oggetto entri in contatto con il trigger per batteria.
- Aprire la pagina Double Trigger Prevention per i pad in questione ([SHIFT] + [UTILITY] → TRG2 → TRG2-1 → TRG2-1-5) e aumentare l'impostazione del parametro RejectTime Evitare di impostare un tempo di esclusione troppo ampio poiché ciò potrebbe impedire il corretto rilevamento di acciaccature, rullate e tecniche esecutive simili (vedere pagina 102).

Effettuare quanto segue se vengono emessi suoni da altri pad oltre che da quello colpito, ovvero se si verifica un fenomeno di crosstalk.

- Effettuare le operazioni descritte nella sezione Esempi tipici di crosstalk - Configurazione di esclusione a pagina 103.
- Aprire le pagine Global Crosstalk Level e Individual Crosstalk Level per i trigger di ogni pad ([SHIFT] + [UTILITY] → TRG2 → TRG2-2 → TRG2-2-1, TRG2-2-2) e assicurarsi che i parametri Level siano impostati correttamente (vedere le pagine 102, 103).
- Se si utilizza un pad venduto a parte con un regolatore del livello, assicurarsi che sia impostato correttamente.
- Aprire la pagina Input Level Range per i pad in questione ([SHIFT] + [UTILITY] → TRG2 → TRG2-1 → TRG2-1-3) e assicurarsi che l'impostazione più bassa per il parametro Level abbia un valore adeguato (vedere pagina 101).
- Se si suona con le mani, aprire la pagina Select Trigger Setup ([SHIFT] + [UTILITY] → TRG1) e assicurarsi di aver selezionato un'impostazione trigger adatta al kit di batteria (vedere pagina 100).
- Se si suona con le bacchette, aprire la pagina Pad Type per il pad in questione ([SHIFT] + [UTILITY] → TRG2 → TRG2-1) e assicurarsi che il parametro Type non sia impostato per la tecnica esecutiva con le mani (vedere pagina 100).

Effettuare quanto segue se viene suonata una sola voce anche se si colpiscono due pad contemporaneamente.

- Aprire la pagina Input Gain per il pad che non produce il suono ([SHIFT] + [UTILITY] → TRG2 → TRG2-1 → TRG2-1-1) e aumentare l'impostazione del parametro Gain (vedere pagina 101).
- Aprire la pagina Level Range per il pad che non produce il suono ([SHIFT] + [UTILITY] → TRG2 → TRG2-1 → TRG2-1-3) e ridurre l'impostazione più bassa del parametro Level (vedere pagina 101).
- Aprire la pagina Alternate Group per ogni pad ([VOICE] → VCE5 → VCE5-2) e assicurarsi che non siano assegnati allo stesso gruppo alternativo (vedere pagina 60).
- Aprire la pagina Trigger Alternate Group per ogni pad ([MIDI] → MIDI1 → MIDI1-9) e assicurarsi che il parametro TrgAltGrp sia impostato su "off" per entrambi i pad (vedere pagina 65).

I prodotti opzionali aggiunti non funzionano come previsto.

Controllare quanto segue se non è possibile generare trigger uniformi e affidabili utilizzando una batteria acustica.

- Assicurarsi di aver collegato saldamente un trigger per batteria di alta qualità, come il modello DT20, utilizzando del nastro adesivo (ricordarsi di rimuovere quello vecchio).

- Effettuare i controlli riportati nella precedente sezione Non viene generato alcun suono quando si colpiscono i pad o il volume è più basso del previsto.
- Assicurarsi che il cavo del segnale sia ben collegato al jack del modello DT20 o di un altro trigger per batteria.

Controllare quanto segue se non è possibile riprodurre un suono di charleston chiuso.

- Aprire la pagina Pad Type per ogni pad ([SHIFT] + [UTILITY] → TRG2 → TRG2-1) e assicurarsi di aver selezionato un tipo di pad adeguato. Se come controller del charleston si utilizza un modello Yamaha RHH130 o RHH135, il tipo di pad deve essere impostato su "RHH130" o "RHH135" (vedere pagina 100).

Controllare quanto segue se, quando si usa un pad per piatti, non è possibile riprodurre suoni di colpi sul bordo o sulla campana o applicare la tecnica di smorzamento.

- Aprire la pagina Pad Type per il pad per piatti collegato ([SHIFT] + [UTILITY] → TRG2 → TRG2-1) e assicurarsi di aver selezionato un tipo di pad per piatti adeguato (vedere pagina 100).

Controllare quanto segue se non è possibile riprodurre un suono di splash del charleston.

- Assicurarsi che il foot controller sia collegato al jack HI-HAT CONTROL.
- Aprire la pagina Splash Sensitivity ([UTILITY] → UTIL5 → UTIL5-2) e assicurarsi che il parametro SplashSens sia impostato su un livello adeguato. Se è impostato il valore "off", non verranno prodotti suoni di splash del charleston (vedere pagina 89).

Controllare quanto segue se un foot switch collegato al jack FOOT SW non funziona correttamente.

- È possibile che il foot switch sia stato collegato quando l'unità DTX-MULTI 12 era già accesa. Assicurarsi sempre di collegare il foot switch prima di accendere lo strumento.

Effettuare quanto segue se non accade nulla quando si premono i pulsanti sul pannello frontale.

- Assicurarsi che la funzione Panel Lock sia disattivata (vedere pagina 8).
- Assicurarsi che la funzione Cubase Remote sia disattivata (vedere pagina 15).

Controllare quanto segue se non è possibile salvare i dati su un dispositivo di memorizzazione USB.

- Assicurarsi che il dispositivo di memorizzazione USB sia stato formattato correttamente (vedere pagina 97).
- Assicurarsi che il dispositivo di memorizzazione USB sia protetto in scrittura (vedere pagina 12).
- Assicurarsi che sul dispositivo di memorizzazione USB sia disponibile spazio sufficiente per salvare i dati in questione. Per verificare quanta memoria è disponibile per salvare i dati, aprire la pagina Memory Info ([UTILITY] → UTIL7 → UTIL7-6) (vedere pagina 98).

Controllare quanto segue se non è possibile scambiare i dati MIDI con un computer o un dispositivo MIDI esterno.

- Se si utilizzano cavi USB, assicurarsi che siano collegati correttamente (vedere pagina 13).
- Aprire la pagina MIDI In/Out ([UTILITY] → UTIL6 → UTIL6-9) e controllare l'impostazione corrente. Per scambiare i dati MIDI con un computer mediante USB, assicurarsi che il parametro MIDI IN/OUT sia impostato su "USB". In alternativa, se si desidera scambiare i dati MIDI con dispositivi esterni mediante cavi MIDI, assicurarsi che questo parametro sia impostato su "MIDI" (vedere pagina 91).

Messaggi visualizzati sullo schermo

Messaggio	Significato
Are you sure? (Richiesta di conferma)	Questo messaggio viene visualizzato per confermare se si desidera continuare l'operazione selezionata.
Choose user pattern (Scegli pattern utente).	Questo messaggio viene visualizzato se si tenta di effettuare un'operazione di gestione dei pattern anche se è selezionato un pattern preset. Selezionare un pattern utente per continuare l'operazione.
Completed (Operazione completata).	Questo messaggio viene visualizzato al termine delle operazioni di caricamento, salvataggio, formattazione e simili.
Connecting USB device (Collegamento di un dispositivo USB)...	Questo messaggio viene visualizzato durante il collegamento del dispositivo di memorizzazione USB allo strumento.
Copy protected (Protetto da copia).	Questo messaggio viene visualizzato se non è possibile effettuare operazioni come la modifica delle wave in quanto l'origine audio digitale è protetta dalla copia.
Executing (Esecuzione in corso)...	Questo messaggio viene visualizzato durante la formattazione o operazioni simili di gestione. Attendere il completamento dell'operazione.
File already exists (Il file esiste già).	Questo messaggio viene visualizzato se esiste già un file con lo stesso nome di quello che si sta per salvare.
File not found (File non trovato).	Questo messaggio viene visualizzato se non esiste un file del tipo selezionato.
Illegal file (File non valido).	Questo messaggio viene visualizzato se il file da caricare non può essere utilizzato nello strumento o nell'area delle impostazioni corrente.
Illegal file name (Nome file non valido).	Questo messaggio viene visualizzato se il nome file specificato non è valido.
Illegal format (Formato non valido).	Questo messaggio viene visualizzato se il file MIDI standard (SMF) che si sta tentando di importare è in formato 1. Selezionare un file SMF in formato 0 per proseguire.
Illegal selection (Selezione non valida).	Questo messaggio viene visualizzato se non è possibile effettuare un'operazione secondo le impostazioni effettuate.
Illegal wave data (Dati wave non validi).	Questo messaggio viene visualizzato se il file audio che si sta tentando di importare non è in un formato supportato.
Incompatible USB device (Dispositivo USB non compatibile).	Questo messaggio viene visualizzato se si collega un dispositivo di memorizzazione USB non supportato alla porta USB TO DEVICE dello strumento.
Invalid USB device (Dispositivo USB non valido).	Questo messaggio viene visualizzato se il dispositivo di memorizzazione USB collegato non può essere utilizzato nella situazione corrente. A meno che il dispositivo non contenga dati che non possono essere sostituiti, occorre formattarlo per poterlo utilizzare.
MIDI buffer full (Buffer MIDI pieno).	Questo messaggio viene visualizzato se la quantità di dati MIDI ricevuti è troppo grande per essere elaborata.
MIDI data error (Errore dati MIDI).	Questo messaggio viene visualizzato se si verifica un errore durante la ricezione dei dati MIDI.
No data (Nessun dato).	Questo messaggio viene visualizzato se si tenta di effettuare un'operazione di gestione dei pattern anche se quello selezionato non contiene dati.
No response from USB device (Nessuna risposta dal dispositivo USB).	Questo messaggio viene visualizzato se il dispositivo di memorizzazione USB collegato non risponde.
No wave data (Nessun dato wave).	Questo messaggio viene visualizzato se si tenta di effettuare un'operazione di gestione delle wave anche se non esistono dati wave.
No unused MIDI note (Nessuna nota MIDI inutilizzata).	Questo messaggio viene visualizzato quando si esegue un'operazione di copia dei pad, ma non sono disponibili note MIDI inutilizzate.
Now importing... [EXIT] to cancel (Importazione in corso... premere [EXIT] per annullare)	Questo messaggio viene visualizzato durante l'importazione dei dati wave.
Now loading... [EXIT] to cancel (Caricamento in corso... premere [EXIT] per annullare)	Questo messaggio viene visualizzato durante il caricamento di un file.
Now recording (Registrazione in corso)...	Questo messaggio viene visualizzato durante la registrazione di un pattern.

Messaggio	Significato
Now saving... [EXIT] to cancel (Salvataggio in corso... premere [EXIT] per annullare)	Questo messaggio viene visualizzato durante il salvataggio di un file.
Now working (Elaborazione in corso)...	Questo messaggio viene visualizzato durante la fase di preparazione dello strumento dopo l'importazione di una wave o dopo aver premuto il pulsante [EXIT] per annullare un'operazione di caricamento o salvataggio.
Overwrite (Sovrascrivere)?	Questo messaggio viene visualizzato quando si salvano i file per confermare se sovrascrivere o meno un file con lo stesso nome presente sul dispositivo di memorizzazione USB.
Pattern stored (Pattern memorizzato).	Questo messaggio viene visualizzato per confermare la memorizzazione del pattern selezionato.
Please keep power on (Non spegnere lo strumento).	Questo messaggio viene visualizzato durante la scrittura dei dati sulla ROM flash dello strumento. Non spegnere mai lo strumento quando si trova in questo stato. Se non si osserva questa precauzione, i dati utente potrebbero andare persi o il sistema interno potrebbe danneggiarsi, impedendo il corretto funzionamento dello strumento quando verrà riacceso.
Please stop sequencer (Arrestare il sequencer).	Questo messaggio viene visualizzato per ricordare di arrestare la riproduzione del pattern prima di effettuare l'operazione selezionata.
Read only file (File di sola lettura).	Questo messaggio viene visualizzato se si tenta di effettuare un'operazione su un file di sola lettura.
Sample is protected (Campione protetto).	Questo messaggio viene visualizzato se il file audio selezionato è protetto in scrittura e non può essere sovrascritto.
Sample is too long (Campione troppo lungo).	Questo messaggio viene visualizzato se il file audio è troppo lungo per essere caricato.
Sample is too short (Campione troppo breve).	Questo messaggio viene visualizzato se il file audio è troppo breve per essere caricato.
Seq data is not empty (Dati sequenza non vuoti).	Questo messaggio viene visualizzato quando si attiva la modalità di registrazione e non sono disponibili pattern vuoti da registrare.
Seq memory full (Memoria sequenza piena).	Questo messaggio viene visualizzato se la memoria interna dello strumento per i dati di sequenza è piena, il che impedisce di registrare nuovi pattern, eseguire operazioni di gestione associate o caricare i dati da un dispositivo di memorizzazione USB. Per liberare spazio nella memoria di sequenza, eliminare i pattern utente non necessari.
System memory crashed (Errore della memoria di sistema).	Questo messaggio viene visualizzato se si verifica un problema durante la scrittura dei dati nella ROM flash dello strumento.
USB connection terminated (Collegamento USB interrotto).	Questo messaggio viene visualizzato se non viene più rilevato un dispositivo di memorizzazione USB a causa di un problema legato alla corrente elettrica. Scollegare il dispositivo di memorizzazione USB e premere il pulsante [ENTER] per tornare indietro.
USB device full (Dispositivo USB pieno).	Questo messaggio viene visualizzato se un dispositivo di memorizzazione USB è pieno e non è possibile salvare altri file al suo interno. In questo caso, utilizzare un nuovo dispositivo di memorizzazione USB o liberare dello spazio cancellando i dati indesiderati dal dispositivo corrente.
USB device not ready (Dispositivo USB non pronto).	Questo messaggio viene visualizzato se un dispositivo di memorizzazione USB non è collegato correttamente allo strumento.
USB device read/write error (Errore di lettura/scrittura sul dispositivo USB).	Questo messaggio viene visualizzato se si verifica un errore durante lo scambio di dati con un dispositivo di memorizzazione USB.
USB device write protected (Dispositivo USB protetto da scrittura).	Questo messaggio viene visualizzato se il dispositivo di memorizzazione USB è protetto in scrittura o se si tenta di salvare dei dati su un dispositivo di sola lettura come un'unità CD.
Excessive demand for USB power (Richiesta eccessiva di alimentazione USB).	Questo messaggio viene visualizzato l'alimentazione richiesta per il dispositivo di memorizzazione USB supera il livello supportato dallo strumento.
USB transmission error (Errore di trasmissione USB).	Questo messaggio viene visualizzato se si verifica un errore durante la comunicazione con un dispositivo di memorizzazione USB.
Wave memory full (Memoria wave piena).	Questo messaggio viene visualizzato se la memoria per le wave dello strumento è piena, impedendo pertanto l'esecuzione di operazioni come l'importazione e il caricamento dei dati.
Wave stored (Wave memorizzata).	Questo messaggio viene visualizzato per confermare la memorizzazione della wave selezionata.
Utility stored (Impostazioni utilità memorizzate).	Questo messaggio viene visualizzato per confermare la memorizzazione delle impostazioni di utilità.



Specifiche tecniche

Sezione pad	Pad incorporati	12
	Pad esterni	5 (a tre zone x 1; mono x 4)
Generatore di suoni	Polifonia Massima	64 note
	Memoria wave Voci	100 MB (conversione lineare a 16 bit) Batteria e percussioni: 1.061 Tastiera: 216
	Kit di batteria	Preset: 50 Utente: 200
	Effetti	variazione x 42 tipi; chorus x 6 tipi; riverbero x 6 tipi; equalizzatore principale a 5 bande
Sezione trigger	Funzioni pad	Aumento o diminuzione del numero di kit di batteria o pattern e del tempo; tap tempo; attivazione/disattivazione del clic del metronomo; trasmissione di messaggi di Control Change
Wave	Quantità leggibile	500
	Profondità di bit	16 bit
	Memoria wave	64 MB
	Dimensioni massime	Campione mono: 2 MB Campione stereo: 4 MB
	Formati campione	Proprietario, WAV e AIFF
Sequencer	Capacità di sequenza	152.000 note
	Risoluzione delle note	Semiminima / 480
	Metodo di registrazione	Sovrincisione in tempo reale
	Pattern	Pattern preset: 128 frasi (compresi 3 pattern demo) Pattern utente: 50 frasi
	Formati di sequenza	Proprietario SMF formato 0 (solo per caricamento)
Clic del metronomo	Tempo	Da 30 a 300 BPM. Funzione Tap Tempo.
	Battute	Da 1/4 – 16/4, 1/8 – 16/8, 1/16 – 16/16
	Tempistica delle note	Note accentate, semiminime, crome, semicrome, terzine
Altro	Display	LCD con retroilluminazione e 2 righe da 16 caratteri
	Connettori	Jack PAD ⑬ (presa cuffia stereo standard; sinistra = trigger, destra = switch rim) Jack PAD ⑭/⑮ e PAD ⑯/⑰ (presa cuffia stereo standard; sinistra = trigger, destra = trigger) Jack HI HAT CONTROL (presa cuffia standard stereo) Jack FOOT SW (presa cuffia stereo standard) Jack OUTPUT L/MONO e R (prese cuffia standard) Jack PHONES (presa cuffia stereo standard), jack AUX IN (presa cuffia stereo standard), connettori MIDI IN e OUT, porta USB TO HOST, porta USB TO DEVICE e DC IN.
	Consumo elettrico	9W (DTXM12 and PA-5D adaptor) 6W (DTXM12 and PA-150 adaptor)
	Dimensioni e peso	345 (L) x 319 (P) x 96 (A) mm; 3,3 kg
	Contenuto della confezione	Adattatore di alimentazione (PA-5D/PA-150 o un prodotto equivalente consigliato da Yamaha). Manuale di istruzioni (questo documento), documento Elenco dati, DVD-ROM

* Le specifiche e le descrizioni presenti in questo Manuale sono fornite a fini puramente informativi. Yamaha Corp. si riserva il diritto di modificare prodotti o specifiche in qualsiasi momento senza preavviso. Dato che le specifiche, le apparecchiature o le opzioni possono essere diverse da paese a paese, verificarle con il proprio rappresentante Yamaha.

Indice

Simboli

 Standby/On, switch 9, 10, 11
 , switch 9, 10, 11
[+/INC], pulsante 9
[-/DEC], pulsante 9
[<] [VA] [>], pulsanti 8, 44
[], pulsante 8, 86

A

Accordatura principale 83
Adattatore di alimentazione ... 6, 9, 10
Alimentazione 10
AltGroup 60
Ampiezza di banda 87
Aree delle impostazioni dei parametri 44
Attivazione/disattivazione della riduzione del suono 51
[AUX IN], jack 9
AuxOutSel 84

B

Banda di frequenza 87
Batteria 30, 31

C

Canale di mandata Control Change 88
Canale MIDI (MIDI Ch) 63, 65, 66
Canale MIDI del charleston 52
Cancella pattern 79
Cancella tutti i pattern 79
Caricamento 42, 94
Categoria dell'effetto di variazione 48
Categoria di impostazione trigger ... 100
Categoria di kit 47
Categoria di pattern 75
Categoria di voci 56
CCNo (Numero di Control Change) 65, 68
Ch (Canale MIDI) ... 66, 67, 68, 76, 77
cho (Chorus) 83
ChoPan 36, 50
ChoReturn 36, 49
Chorus 36, 83
Chorus al riverbero 50
ChorusSend 36, 48
ChoSend (Livello mandata chorus) 59, 68, 78
ChoToRev 36, 50
Clic, pulsante 8, 86
ClkOutSel 84
ClosePosi 89

Collegamento impostazione trigger .. 52
Connettore 9
Controller per charleston 9
Controllo del sequencer 91
Controllo locale 90
Controllo remoto per Cubase 15
Copia pad 53
Copia pattern 80
Crosstalk 102
Cuffie 9, 10
Curva di velocity 101

D

DC IN, terminale 9, 10
Disattivazione di tutti i suoni 8
Display 8
Dispositivo di memorizzazione USB 11, 23

E

Edit Buffer 42
Effetti 36
Eliminazione 73, 97
[ENTER], pulsante 8, 45
EQ master 36
[EXIT], pulsante 8, 45

F

F (Frequenza) 87
FACTORY SET 98
FC (Frequenza di taglio del filtro) ... 58
Fermacavi 9, 10
File 43, 92
FOOT SW 29
FOOT SW, jack 9
Foot switch 9, 29
FootSwInsel 89
Forma 87
Formattazione 97
Frequenza 87
Frequenza di taglio del filtro (Fc) 58
Func (Funzione pad) 88
Funzione 29
Funzione charleston 52
Funzione pad 88

G

G (Guadagno) 87
GAIN, manopola 9
Gruppo alternativo 60
Gruppo alternativo trigger 65
Guadagno 87, 101

H

HH Func 52
HH MIDI ch 52
HHMIDIType 52
HI HAT CONTROL, jack 9

I

Ignora EQ principale 87
Importa SMF 80
Importazione 8, 25, 72
Indicatore livello di ingresso 100
Indicatore pad 8
Indicazione tempo 21, 75
Informazioni memoria 73, 81, 98
Inizializza kit 54
Inizializza pad 54
Intonazione 57

J

Jack 9

K

KIT 46
[KIT], pulsante 8, 44, 46
Kit 32
Kit iniziale 83
Kit preset 17, 32, 47
Kit utente 17, 22, 32, 42

L

Livelli delle voci 32
Livello 32, 101
Livello di crosstalk 102, 103
Livello mandata chorus 48, 59, 68, 78
Livello mandata riverbero 48, 59, 68, 78
Livello mandata variazione 59, 68, 77
Local Control 13
LocalCtrl 90
Loop 75

M

M.Tune 83
Mandata controller del charleston ... 89
Memoria 42, 43
Memoria totale 73, 81, 98
Memoria utilizzata 73, 81, 98
Memorizzazione 45
MEQByPass 87
MIDI 12, 61

[MIDI], pulsante	8, 44, 61
MIDI Ch (Canale MIDI)	63, 65, 66
MIDI IN	85
MIDI IN/OUT	91
MIDI IN/OUT, connettori	9, 12
MIDI OUT	85
MIDI Switch	66
MIDISync	91
Mix	92
Mix MIDI	92
Modalità	62
Modalità di esecuzione	62
Modalità di riproduzione	70
Modalità di riproduzione dei pattern	56
Mono/polifonia	60
Mono/polifonia trigger	65
MuteSw	51

N

Nome del pattern	75, 76
Nome della voce	56
Nome file SMF	80
Nome impostazione trigger	100
Nome kit	47
Nome wave	70, 71
Nomi dei pad	16, 28, 100
Normalizzazione	73
Nota	57, 63
Note ♩	85
NoteAcc	85
Numero del pattern	75
Numero della voce	56
Numero di Control Change	65, 68
Numero di dispositivo	92
Numero di nota accentata (NoteAcc)	85
Numero di quarto di nota (Note ♩)	85
Numero di wave	70
Numero impostazione trigger	100
Numero kit	47

O

Origine crosstalk	103
Ottimizzazione	73
OUTPUT L/MONO e R, jack	9

P

Pad	100, 102, 103
Pad da copiare	53, 104
Pad da sostituire	53, 104
Pad incorporati	28
PAD, jack	9, 28, 30
Pad10-12	89
Pan	57, 77
Pan del chorus	50
Pan del riverbero	50

Pan della variazione	49
Panel Lock	8
Parametro dell'effetto	48, 49, 50
PATTERN	74
Pattern	31
Pattern da copiare	80
Pattern iniziale	83
Pattern preset	20, 31, 56
Pattern utente	21, 31, 42
PC (Program Change)	66, 67, 77
Percentuale	73
Percentuale di utilizzo della memoria	73, 81, 98
PHONES, jack	9, 10
PlayMode	70
PolyAfter	90
Porta MIDI Thru	91
Posizione chiusa	89
Profondità pan	84
Program Change	66, 67, 77
[PTN], pulsante	8, 44, 74
Pulsante	8
Punto	71
Punto di taglio	71

Q

Q (Ampiezza di banda)	87
Q (Risonanza)	59
Quantizzazione	78

R

Rcv10ch	90
RcvKeyOff	64
RcvPC	90
RcvPC10ch	90
REC	21
Registrazione	13, 21, 43
Reimpostazione dello strumento	98
rev (Riverbero)	83
ReverbSend	36, 48
RevPan	36, 50
RevReturn	36, 50
RevSend (Livello mandata riverbero)	59, 68, 78
Ricezione key-off	64
Ricezione Program Change	90
Ricezione Program Change sul canale 10	90
Ricezione sul canale 10	90
Ridenominazione	96
Risonanza (Q)	59
Ritorno del chorus	49
Ritorno del riverbero	50
Ritorno della variazione	49
Riverbero	36, 83

S

Salvataggio	42, 93
Scambia kit	54
Scambia pad	53
Scambia pattern	80
Scambio dei livelli	51
Selezione banco LSB	66, 67, 77
Selezione banco MSB	66, 67, 77
Selezione ingresso foot switch	89
Selezione uscita ausiliaria	84
SendHH	89
Sensibilità splash	89
SeqCtrl	91
[SHIFT], pulsante	8, 44
Sincronizzazione MIDI	91
SplashSens	89
Standby/On, switch	9, 10, 11
StartupPtn	83
StartupTrg	83
Stato Polyphonic Aftertouch	90
[STORE], pulsante	8, 45
Switch del generatore di suoni	66
Switch MIDI esterno	66

T

Taglio	71
Tap tempo	8, 29, 86, 88
Tempo	47, 75
Tempo di attacco	58
Tempo di decay	58
Tempo di esclusione	102
Tempo di gate	64
Tempo di rilascio	58
Terminale	9
TGSwitch	66
ThruPort	91
Tipo di chorus	38, 49
Tipo di messaggio	62
Tipo di pad	101
Tipo di riverbero	50
Tipo di variazione	48
Tipo MIDI charleston	52
Trasmissione	67, 76
Trasposizione	57
TrgAltGrp (Gruppo alternativo trigger)	65
TrgMonoPoly	65
TrgSetupLink	52
TrgVel	64
TRIGGER	99
Trigger iniziale	83
Trigger utente	30, 42, 100
Tune	57

U

Unione pattern	79
USB TO DEVICE, porta	9, 11
USB TO HOST, porta	9, 12, 13
Uscita clic del metronomo	84
Uscita clock	91
UTILITY	82
[UTILITY], pulsante	8, 44, 82

V

Val (Valore di Control Change)	65, 68
Valore di Control Change ..	65, 68, 88
Var (Livello mandata variazione)	59, 68, 77
var (Variazione)	83
Variazione	36, 83
Variazione al chorus	49
Variazione al riverbero	49
VarPan	36, 49
VarReturn	36, 49
VarToCho	36, 49
VarToRev	36, 49
VelCurve	101
Velocity	102
Velocity Limit	64
Velocity Limit inferiore	64
Velocity Limit superiore	64
Velocity trigger	64
Voce	31
Voce clic del metronomo	84
Voce preset	18, 31, 56
VOICE	55
[VOICE], pulsante	8, 44, 55
Volume (clic del metronomo)	84
Volume (kit)	47
Volume (MIDI)	77
Volume (voce)	57
Volume battuta clic del metronomo	84
VOLUME cuffie, manopola	9
Volume del kit	47
Volume principale	8, 83
Volume principale clic del metronomo	84
Volume voce	57
VOLUME, dial	8

W

WAVE	69
Wave	25, 31
[WAVE], pulsante	8, 44, 69

MEMO

For details of products, please contact your nearest Yamaha representative or the authorized distributor listed below.

Per ulteriori dettagli sui prodotti, rivolgersi al più vicino rappresentante Yamaha oppure a uno dei distributori autorizzati elencati di seguito.

NORTH AMERICA

CANADA

Yamaha Canada Music Ltd.
135 Milner Avenue, Scarborough, Ontario,
M1S 3R1, Canada
Tel: 416-298-1311

U.S.A.

Yamaha Corporation of America
6600 Orangethorpe Ave., Buena Park, Calif. 90620,
U.S.A.
Tel: 714-522-9011

CENTRAL & SOUTH AMERICA

MEXICO

Yamaha de México S.A. de C.V.
Calz. Javier Rojo Gómez #1149,
Col. Guadalupe del Moral
C.P. 09300, México, D.F., México
Tel: 55-5804-0600

BRAZIL

Yamaha Musical do Brasil Ltda.
Rua Joaquim Floriano, 913 - 4º andar, Itaim Bibi,
CEP 04534-013 Sao Paulo, SP. BRAZIL
Tel: 011-3704-1377

ARGENTINA

Yamaha Music Latin America, S.A.
Sucursal de Argentina
Olga Cossettini 1553, Piso 4 Norte
Madero Este-C1107CEK
Buenos Aires, Argentina
Tel: 011-4119-7000

PANAMA AND OTHER LATIN AMERICAN COUNTRIES/ CARIBBEAN COUNTRIES

Yamaha Music Latin America, S.A.
Torre Banco General, Piso 7, Urbanización Marbella,
Calle 47 y Aquilino de la Guardia,
Ciudad de Panamá, Panamá
Tel: +507-269-5311

EUROPE

THE UNITED KINGDOM/IRELAND

Yamaha Music U.K. Ltd.
Sherbourne Drive, Tilbrook, Milton Keynes,
MK7 8BL, England
Tel: 01908-366700

GERMANY

Yamaha Music Europe GmbH
Siemensstraße 22-34, 25462 Rellingen, Germany
Tel: 04101-3030

SWITZERLAND/LIECHTENSTEIN

Yamaha Music Europe GmbH
Branch Switzerland in Zürich
Seefeldstrasse 94, 8008 Zürich, Switzerland
Tel: 01-383 3990

AUSTRIA

Yamaha Music Europe GmbH Branch Austria
Schleiergasse 20, A-1100 Wien, Austria
Tel: 01-60203900

CZECH REPUBLIC/SLOVAKIA/ HUNGARY/SLOVENIA

Yamaha Music Europe GmbH Branch Austria
Schleiergasse 20, A-1100 Wien, Austria
Tel: 01-602039025

POLAND/LITHUANIA/LATVIA/ESTONIA

Yamaha Music Europe GmbH
Branch Sp.z o.o. Oddzial w Polsce
ul. 17 Stycznia 56, PL-02-146 Warszawa, Poland
Tel: 022-868-07-57

THE NETHERLANDS/ BELGIUM/LUXEMBOURG

Yamaha Music Europe Branch Benelux
Clarissenhof 5-b, 4133 AB Vianen, The Netherlands
Tel: 0347-358 040

FRANCE

Yamaha Musique France
BP 70-77312 Marne-la-Vallée Cedex 2, France
Tel: 01-64-61-4000

ITALY

Yamaha Musica Italia S.P.A.
Combo Division
Viale Italia 88, 20020 Lainate (Milano), Italy
Tel: 02-935-771

SPAIN/PORTUGAL

Yamaha Música Ibérica, S.A.
Ctra. de la Coruna km. 17, 200, 28230
Las Rozas (Madrid), Spain
Tel: 91-639-8888

GREECE

Philippos Nakas S.A. The Music House
147 Skiathou Street, 112-55 Athens, Greece
Tel: 01-228 2160

SWEDEN

Yamaha Scandinavia AB
J. A. Wettergrens Gata 1, Box 30053
S-400 43 Göteborg, Sweden
Tel: 031 89 34 00

DENMARK

YS Copenhagen Liaison Office
Generatorvej 6A, DK-2730 Herlev, Denmark
Tel: 44 92 49 00

FINLAND

F-Musiikki Oy
Kluuvikatu 6, P.O. Box 260,
SF-00101 Helsinki, Finland
Tel: 09 618511

NORWAY

Norsk filial av Yamaha Scandinavia AB
Grini Næringspark 1, N-1345 Østerås, Norway
Tel: 07 16 77 70

ICELAND

Skifan HF
Skeifan 17 P.O. Box 8120, IS-128 Reykjavik, Ice-
land
Tel: 525 5000

RUSSIA

Yamaha Music (Russia)
Office 4015, entrance 2, 21/5 Kuznetskii
Most street, Moscow, 107996, Russia
Tel: 495 626 0660

OTHER EUROPEAN COUNTRIES

Yamaha Music Europe GmbH
Siemensstraße 22-34, 25462 Rellingen, Germany
Tel: +49-4101-3030

AFRICA

Yamaha Corporation,
Asia-Pacific Music Marketing Group
Nakazawa-cho 10-1, Naka-ku, Hamamatsu,
Japan 430-8650
Tel: +81-53-460-2312

MIDDLE EAST

TURKEY/CYPRUS

Yamaha Music Europe GmbH
Siemensstraße 22-34, 25462 Rellingen, Germany
Tel: 04101-3030

OTHER COUNTRIES

Yamaha Music Gulf FZE
LOB 16-513, P.O.Box 17328, Jubel Ali,
Dubai, United Arab Emirates
Tel: +971-4-881-5868

ASIA

THE PEOPLE'S REPUBLIC OF CHINA

Yamaha Music & Electronics (China) Co.,Ltd.
2F, Yunhedasha, 1818 Xinzha-lu, Jingan-qu,
Shanghai, China
Tel: 021-6247-2211

HONG KONG

Tom Lee Music Co., Ltd.
11/F., Silvercord Tower 1, 30 Canton Road,
Tsimshatsui, Kowloon, Hong Kong
Tel: 2737-7688

INDIA

Yamaha Music India Pvt. Ltd.
5F Ambience Corporate Tower Ambience Mall Complex
Ambience Island, NH-8, Gurgaon-122001, Haryana, India
Tel: 0124-466-5551

INDONESIA

PT. Yamaha Music Indonesia (Distributor)
PT. Nusantik
Gedung Yamaha Music Center, Jalan Jend. Gatot
Subroto Kav. 4, Jakarta 12930, Indonesia
Tel: 21-520-2577

KOREA

Yamaha Music Korea Ltd.
8F, 9F, Dongsung Bldg. 158-9 Samsung-Dong,
Kangnam-Gu, Seoul, Korea
Tel: 080-004-0022

MALAYSIA

Yamaha Music Malaysia, Sdn., Bhd.
Lot 8, Jalan Perbandaran, 47301 Kelana Jaya,
Petaling Jaya, Selangor, Malaysia
Tel: 3-78030900

PHILIPPINES

Yupangco Music Corporation
339 Gil J. Puyat Avenue, P.O. Box 885 MCPO,
Makati, Metro Manila, Philippines
Tel: 819-7551

SINGAPORE

Yamaha Music Asia Pte., Ltd.
#03-11 A-Z Building
140 Paya Lebar Road, Singapore 409015
Tel: 747-4374

TAIWAN

Yamaha KHS Music Co., Ltd.
3F, #6, Sec.2, Nan Jing E. Rd. Taipei.
Taiwan 104, R.O.C.
Tel: 02-2511-8688

THAILAND

Siam Music Yamaha Co., Ltd.
4, 6, 15 and 16th floor, Siam Motors Building,
891/1 Rama 1 Road, Wangmai,
Pathumwan, Bangkok 10330, Thailand
Tel: 02-215-2626

OTHER ASIAN COUNTRIES

Yamaha Corporation,
Asia-Pacific Music Marketing Group
Nakazawa-cho 10-1, Naka-ku, Hamamatsu,
Japan 430-8650
Tel: +81-53-460-2317

OCEANIA

AUSTRALIA

Yamaha Music Australia Pty. Ltd.
Level 1, 99 Queensbridge Street, Southbank,
Victoria 3006, Australia
Tel: 3-9693-5111

NEW ZEALAND

Music Works LTD
P.O.BOX 6246 Wellesley, Auckland 4680,
New Zealand
Tel: 9-634-0099

COUNTRIES AND TRUST TERRITORIES IN PACIFIC OCEAN

Yamaha Corporation,
Asia-Pacific Music Marketing Group
Nakazawa-cho 10-1, Naka-ku, Hamamatsu,
Japan 430-8650
Tel: +81-53-460-2312

HEAD OFFICE Yamaha Corporation, Pro Audio & Digital Musical Instrument Division
Nakazawa-cho 10-1, Naka-ku, Hamamatsu, Japan 430-8650
Tel: +81-53-460-2445



Yamaha Electronic Drums web site:
<http://dtxdrums.yamaha.com>
Yamaha Manual Library
<http://www.yamaha.co.jp/manual/>

U.R.G., Digital Musical Instruments Division
© 2009-2010 Yamaha Corporation

WR85360 009POAP*.*-01B0
Printed in Vietnam