

Remie

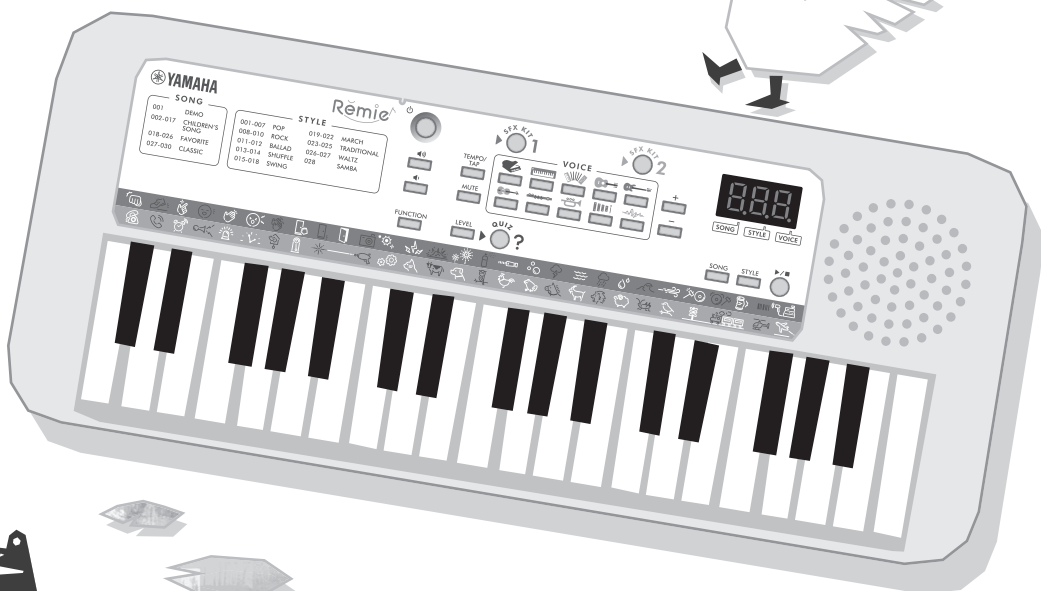

TASTIERA DIGITALE PSS-E30

- Manuale di istruzioni
- Prima di utilizzare lo strumento, leggere attentamente la sezione "PRECAUZIONI" alle pagine 4-5.

Il numero di modello e quello di serie, i requisiti di alimentazione e altre informazioni del prodotto si trovano sulla piastrina o vicino alla stessa. La piastrina del prodotto si trova nella parte inferiore dell'unità. Annotare il numero di serie nello spazio indicato di seguito e conservare il manuale come documento di comprovazione dell'acquisto; in tal modo, in caso di furto, l'identificazione sarà più semplice.

Numero del modello

Numero di serie

(bottom_it_01)

Informazioni per gli utenti sulla raccolta e lo smaltimento di vecchia attrezzatura e batterie usate



Questi simboli sui prodotti, sull'imballaggio e/o sui documenti che li accompagnano, indicano che i prodotti elettrici ed elettronici e le batterie non devono essere mischiati con i rifiuti generici.

Per il trattamento, il recupero e il riciclaggio appropriato di vecchi prodotti e batterie usate, si prega di portarli ai punti di raccolta designati, in accordo con la legislazione locale.



Smaltendo correttamente questi prodotti e batterie si potranno recuperare risorse preziose, oltre a prevenire potenziali effetti negativi sulla salute e l'ambiente che potrebbero sorgere a causa del trattamento improprio dei rifiuti.



Per ulteriori informazioni sulla raccolta e il riciclaggio di vecchi prodotti e batterie, si prega di contattare l'amministrazione comunale locale, il servizio di smaltimento dei rifiuti o il punto vendita dove sono stati acquistati gli articoli.



Per utenti imprenditori dell'Unione europea:

Se si desidera scartare attrezzatura elettrica ed elettronica, si prega di contattare il proprio rivenditore o il proprio fornitore per ulteriori informazioni.

Informazioni sullo smaltimento negli altri Paesi al di fuori dell'Unione europea:

Questi simboli sono validi solamente nell'Unione Europea; se si desidera scartare questi articoli, si prega di contattare le autorità locali o il rivenditore e richiedere informazioni sulla corretta modalità di smaltimento.

Cd

Note per il simbolo della batteria (in basso due esempi del simbolo):

È possibile che questo simbolo sia usato in combinazione con un simbolo chimico. Questo caso è conforme al requisito stabilito dalle Direttive UE sulle batterie relative agli elementi chimici contenuti.

(weee_battery_eu_it_02)

PRECAUZIONI

LEGGERE ATTENTAMENTE PRIMA DI CONTINUARE

Conservare questo manuale in un luogo sicuro e accessibile per future consultazioni.



AVVERTENZA

Attenersi sempre alle precauzioni di base indicate di seguito per evitare il rischio di lesioni gravi o addirittura di morte dovuto a scosse elettriche, cortocircuiti, danni, incendi o altri pericoli. Tali precauzioni includono, fra le altre, quelle indicate di seguito:

Alimentazione

- Non posizionare il cavo USB in prossimità di fonti di calore, quali radiatori o caloriferi. Non piegarlo eccessivamente né danneggiarlo. Non posizionare oggetti pesanti sul cavo.
- Utilizzare solo la tensione corretta specificata per lo strumento. La tensione necessaria è indicata sulla piastrina del nome dello strumento.
- Il cavo USB in dotazione è progettato per essere utilizzata solo con questo strumento. Non utilizzare il cavo con altri strumenti.
- Controllare periodicamente la spina elettrica ed eventualmente rimuovere la sporcizia o la polvere accumulata.

Non aprire

- Lo strumento non contiene componenti riparabili dall'utente. Non aprire lo strumento né smontare o modificare in alcun modo i componenti interni. In caso di malfunzionamento, non utilizzare lo strumento e richiedere l'assistenza di un tecnico autorizzato Yamaha.

Esposizione all'acqua

- Non esporre lo strumento alla pioggia, non usarlo vicino all'acqua o in ambienti umidi o bagnati né sistemare su di esso contenitori di liquidi (ad esempio, tazze, bicchieri o bottiglie) che possano riversarsi in una qualsiasi delle aperture. In caso di infiltrazione di liquido all'interno dello strumento, come ad esempio acqua, spegnere immediatamente lo strumento e scollegare la spina dalla presa CA. Richiedere quindi l'assistenza di un tecnico autorizzato Yamaha.
- Non inserire o rimuovere una spina con le mani bagnate.

Esposizione al fuoco

- Non appoggiare sullo strumento oggetti con fiamme vive, come ad esempio candele. Tali oggetti potrebbero cadere provocando un incendio.

Influenze sui dispositivi elettromedicali

- Il magnetismo può interferire con i dispositivi elettromedicali.
 - Non utilizzare questo prodotto in prossimità di dispositivi medicali o all'interno di aree in cui l'uso di onde radio è proibito.
 - Non utilizzare questo prodotto a una distanza inferiore a 15 cm da persone con pacemaker o defibrillatore.

Batteria

- Attenersi alle precauzioni indicate di seguito. In caso contrario, si potrebbero causare esplosioni, incendi, surriscaldamento o fuoriuscite di liquido dalle batterie.
 - Non manomettere né disassemblare le batterie.
 - Non smaltire le batterie nel fuoco.
 - Non ricaricare batterie non ricaricabili.
 - Tenere le batterie lontane da oggetti metallici come collane, fermacapelli, monete e chiavi.
 - Utilizzare solo il tipo di batterie specificato (pagina 13).
 - Utilizzare batterie nuove, tutte dello stesso tipo, modello e produttore.
 - Assicurarsi che tutte le batterie siano inserite nel rispetto delle indicazioni di polarità +/-.
 - In caso di esaurimento delle batterie o se si prevede di non utilizzare lo strumento per molto tempo, rimuovere le batterie dallo strumento.
 - Se si utilizzano batterie Ni-MH, seguire le rispettive istruzioni. Per il caricamento, utilizzare solo il caricatore specificato.
- Conservare le batterie lontano dalla portata dei bambini, che potrebbero ingerirle accidentalmente.
- In caso di fuoriuscite, evitare il contatto con il liquido delle batterie. Se il liquido delle batterie viene a contatto con gli occhi, la bocca o la cute, lavare immediatamente con acqua e rivolgersi a un medico. Il liquido delle batterie è corrosivo e potrebbe causare la perdita della vista o ustioni chimiche.

Anomalie

- Se si verifica uno dei problemi riportati di seguito, spegnere immediatamente lo strumento e scollegare la spina elettrica dalla presa. Se si utilizzano le batterie, rimuovere tutte le batterie dallo strumento. Richiedere quindi l'assistenza di un tecnico autorizzato Yamaha.
 - La spina o il cavo USB è danneggiato.
 - Si verifica l'emissione di un odore insolito o di fumo.
 - Alcuni oggetti sono caduti nello strumento.
 - Si verifica una improvvisa scomparsa del suono durante l'utilizzo dello strumento.
 - Se esistono crepe o fratture sullo strumento.



ATTENZIONE

Attenersi sempre alle precauzioni di base elencate di seguito per evitare lesioni personali o danni allo strumento o ad altri oggetti. Tali precauzioni includono, fra le altre, quelle indicate di seguito:

Alimentazione

- Utilizzare solo l'adattatore di alimentazione USB specificato (pagina 6). L'uso di altri adattatori potrebbe danneggiare lo strumento o causarne il surriscaldamento.
- Non collegare lo strumento a una presa elettrica utilizzando un connettore multiplo, per evitare una riduzione della qualità del suono o un eventuale surriscaldamento della presa stessa.
- Quando si estrae la spina dall'apparecchio o da una presa, mantenere sempre direttamente la spina e non fare forza sul cavo USB per evitare di danneggiarlo.
- Se si prevede di non utilizzare lo strumento per un lungo periodo di tempo o in caso di temporali, rimuovere la spina dalla presa elettrica.

Posizione

- Non collocare lo strumento in posizione instabile, per evitare che cada.
- Prima di spostare lo strumento, assicurarsi che tutti i cavi siano scollegati per evitare danni o lesioni alle persone che potrebbero inciampare.
- Prima di installare il prodotto, assicurarsi che la presa CA utilizzata sia facilmente accessibile. In caso di problemi o malfunzionamenti, spegnere immediatamente lo strumento e scollegare la spina dalla presa elettrica. Anche quando l'interruttore di alimentazione è disattivato, una quantità minima di corrente continua ad alimentare il prodotto. Se non si intende utilizzare il prodotto per un periodo di tempo prolungato, scollegare la spina dalla presa di corrente CA a muro.

Collegamenti

- Prima di collegare lo strumento ad altri componenti elettronici, spegnere tutti i componenti interessati. Prima di accendere o spegnere i componenti, impostare al minimo i livelli del volume.
- Assicurarsi inoltre che il volume di tutti i componenti sia impostato al minimo. Aumentare gradualmente il volume mentre si suona lo strumento fino a raggiungere il livello desiderato.

Precauzioni di utilizzo

- Non introdurre le dita o le mani nelle fessure presenti sullo strumento.
- Non introdurre né lasciare cadere carta, oggetti metallici o di altro tipo nelle fessure presenti sul pannello o sulla tastiera. Ciò potrebbe causare lesioni personali, danni allo strumento o ad altri oggetti o problemi nel funzionamento.
- Non appoggiarsi allo strumento, né posizionarvi sopra oggetti pesanti. Non esercitare eccessiva forza su pulsanti, interruttori o connettori.
- Non utilizzare lo strumento/dispositivo o le cuffie per lunghi periodi di tempo o con livelli di volume eccessivi. Tali pratiche potrebbero causare una perdita permanente dell'udito. Se si accusano disturbi uditivi come fischi o abbassamento dell'udito, rivolgersi a un medico.

Yamaha declina qualsiasi responsabilità per i danni derivanti da un utilizzo non corretto o dalle modifiche apportate allo strumento, nonché per la perdita o la distruzione di dati.

Spegnere sempre lo strumento quando non è utilizzato.

Anche quando l'interruttore [] (Standby/On) è in posizione di standby (il display è spento), una quantità minima di corrente continua ad alimentare lo strumento.

Se non si intende utilizzare lo strumento per un periodo di tempo prolungato, scollegare la spina dalla presa CA a muro.

Saltire le batterie esauste in conformità alle normative locali.

DMI-7 2/2

AVVISO

Attenersi agli avvisi riportati di seguito per evitare il malfunzionamento/danneggiamento del prodotto e il danneggiamento dei dati o di altri oggetti.

■ Manipolazione

- Non utilizzare lo strumento in prossimità di apparecchi televisivi, radio, stereo, telefoni cellulari o altri dispositivi elettrici. In caso contrario, lo strumento o i suddetti dispositivi potrebbero generare rumore.
- Per evitare la deformazione del pannello, il danneggiamento dei componenti interni o il funzionamento instabile, non esporre lo strumento a un'eccessiva quantità di polvere, a vibrazioni o a condizioni climatiche estreme. Ad esempio, non lasciare lo strumento sotto la luce diretta del sole, in prossimità di una fonte di calore o all'interno di una vettura nelle ore diurne. (intervallo temperatura di funzionamento verificato: 5-40 °C).
- Non collocare oggetti in vinile, plastica o gomma sullo strumento per evitare di scolorire il pannello o la tastiera.

■ Manutenzione

- Pulire lo strumento con un panno morbido e asciutto. Non utilizzare solventi per vernici, solventi, alcol, detersivi liquidi o salviette imbevute di sostanze chimiche.

■ Salvataggio dei dati

- Alcuni dati di questo strumento (pagina 7) vengono conservati dopo il suo spegnimento. Tuttavia, i dati salvati potrebbero andare persi a causa di guasti, errori operativi e così via.

Informazioni

■ Informazioni sui copyright

- Fatta eccezione per l'uso personale, è severamente vietata la copia dei dati musicali commercialmente disponibili compresi, tra gli altri, i dati MIDI e/ o i dati audio.
- Il prodotto comprende ed è fornito in bundle con contenuti di cui Yamaha detiene i diritti di copyright o in relazione ai quali Yamaha dispone di una licenza di utilizzo del copyright di terzi. In base a quanto stabilito dalle leggi sul copyright e da altre leggi applicabili, l'utente NON è autorizzato a distribuire supporti su cui tali contenuti siano stati salvati o registrati e rimangono virtualmente identici o molto simili a quelli forniti con questo prodotto.

* I contenuti sopra descritti includono programmi, dati di stili di accompagnamento, dati MIDI, dati WAVE, dati di registrazioni vocali, partiture, dati di partiture e così via.

* È possibile distribuire supporti su cui siano registrata la propria esecuzione o produzione musicale realizzata utilizzando tali contenuti. In tal caso non è necessario richiedere alcuna autorizzazione a Yamaha Corporation.

■ Informazioni su funzioni e dati incorporati nello strumento

- Alcune delle song preset sono state modificate in lunghezza o nell'arrangiamento e possono essere non esattamente uguali alle originali.

■ Informazioni sul presente manuale

- Le illustrazioni e i display riprodotti nel presente manuale hanno finalità puramente didattiche e possono variare rispetto a quanto effettivamente visualizzato nello strumento dell'utente.
- I nomi delle aziende e dei prodotti riportati in questo manuale sono marchi o marchi registrati dai rispettivi proprietari.

Grazie per avere acquistato questa tastiera digitale Yamaha Remie PSS-E30! Remie include numerosi effetti sonori e una funzione di quiz, per renderne più piacevole la fruizione anche da parte dei bambini. Vi raccomandiamo di leggerne attentamente il manuale per poter trarre il massimo vantaggio dalle funzioni comode e avanzate di Remie. Consigliamo inoltre di conservare il manuale in un luogo sicuro e a portata di mano per successive consultazioni.

Accessori in dotazione

- Manuale di istruzioni (questa guida) (1)
- Cavo USB (1)
- Online Member Product Registration (1)

Song Book (documento online)



Song Book

Contiene spartiti per le song preset (ad eccezione della song n. 001) di questo strumento. Per scaricare il Song Book, accedere al sito Web Yamaha e fare clic sulla scheda "Download" sotto il nome di modello.

Collegamento di cuffie e apparecchiature audio esterne (jack [PHONES/OUTPUT])

Per il collegamento di un paio di cuffie con connettore mini-jack stereo. Questo jack funge inoltre da uscita esterna per l'invio del segnale audio da questo strumento all'apparecchiatura audio esterna. Quando si inserisce un jack per cuffie in questa presa, gli altoparlanti dello strumento vengono disattivati automaticamente.

ATTENZIONE

- Prima di utilizzare le cuffie, impostare al minimo tutti i livelli di volume dello strumento. Alzare quindi lentamente il volume mentre si suona lo strumento per un ascolto confortevole e sicuro.
- Non utilizzare lo strumento o le cuffie per lunghi periodi di tempo a un livello di volume eccessivo, in quanto ciò potrebbe causare la perdita permanente dell'udito.
- Prima di collegare lo strumento ad altri componenti elettronici, impostare il volume ai livelli minimi e spegnere tutti i componenti. In caso contrario, si possono verificare casi di scosse elettriche o danni ai componenti stessi.

AVVISO

Per evitare possibili danni al dispositivo esterno, accendere prima lo strumento, quindi il dispositivo esterno. Invertire l'ordine per la procedura di spegnimento: prima spegnere il dispositivo esterno, quindi lo strumento.

Posteriore

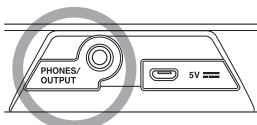

Installazione

A seconda delle modalità di accensione dello strumento, seguire una delle indicazioni riportate di seguito per l'alimentazione. Questo strumento non include accessori per l'alimentazione (ad eccezione del cavo USB), che dovranno quindi essere acquistati separatamente.

AVVISO

Utilizzare un cavo USB di lunghezza massima di 3 metri. Se il suono è distorto, utilizzare il cavo USB in dotazione oppure abbassare il volume master in base alle esigenze.

1 Utilizzo di un adattatore di alimentazione o una batteria mobile USB.

Collegare il cavo USB fornito in dotazione e l'adattatore di alimentazione (o la batteria mobile) USB disponibile in commercio nell'ordine indicato nell'illustrazione.

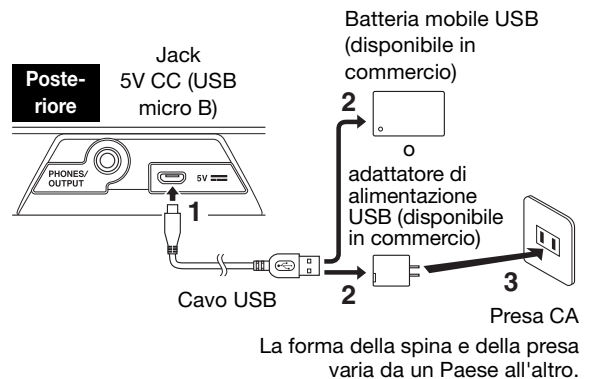

Quando si scollega il cavo USB, spegnere prima lo strumento ed eseguire questa procedura in ordine inverso.

Requisiti dell'adattatore di alimentazione/ batteria mobile USB

- Tensione di uscita: da 4,8 V a 5,2 V
- Corrente di uscita: 0,5 A o superiore

ATTENZIONE

Accertarsi di utilizzare un adattatore di alimentazione o una batteria mobile USB con le specifiche di cui sopra. L'uso di un adattatore di alimentazione USB non idoneo potrebbe danneggiare lo strumento o causarne il surriscaldamento.

Leggere le precauzioni di sicurezza specifiche per l'adattatore di alimentazione USB o la batteria mobile USB in uso.

2 Utilizzo delle batterie

Questo strumento richiede quattro batterie di tipo "AA" alcaline (LR6) o al manganese (R6) oppure sei batterie ricaricabili in nickel-metallo idruro (Ni-MH). Si consiglia di utilizzare batterie alcaline o batterie ricaricabili Ni-MH con questo strumento, poiché altri tipi di batterie potrebbero scaricarsi prima.

⚠ AVVERTENZA

Fare riferimento alla sezione "Batteria" del capitolo Precauzioni (pagina 4).

- 1 Accertarsi che lo strumento sia spento.
- 2 Aprite il coperchio del vano batterie, sul pannello inferiore dello strumento.

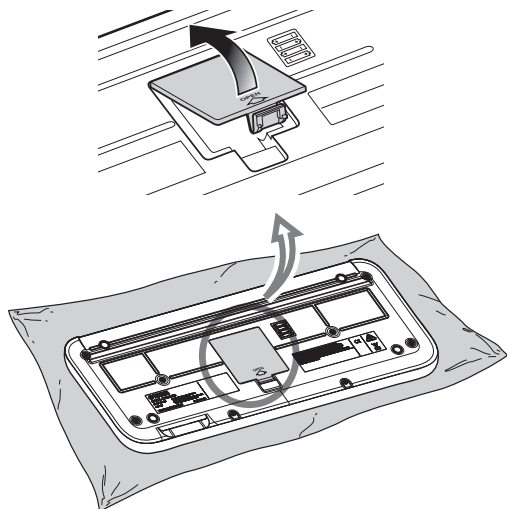

- 3 Inserire quattro batterie nuove, prestando attenzione a rispettare le indicazioni di polarità presenti all'interno del vano.

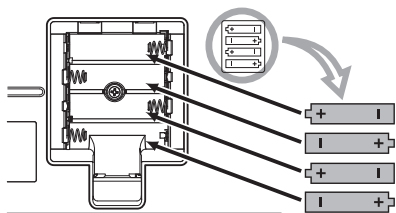

- 4 Riposizionare il coperchio del vano, accertandosi che sia saldamente bloccato.

AVVISO

- Assicurarsi di utilizzare il tipo di batteria corretto (pagina 12). La mancata impostazione del tipo di batteria corretto può ridurre la durata delle batterie.
- Se il cavo USB viene collegato o scollegato con le batterie installate, lo strumento potrebbe spegnersi, con conseguente perdita dei dati.

Risoluzione dei problemi

Problema	Soluzione
<ul style="list-style-type: none"> • Non viene emesso alcun suono. • Il volume è troppo basso. 	<ul style="list-style-type: none"> • Aumentare il volume. • Scollegare le cuffie dal jack [PHONES/OUTPUT] (pagina 6). • Verificare che l'impostazione del limite del volume (pagina 12) non sia troppo bassa. • Sostituire tutte le batterie con delle batterie nuove o ricaricate.
Il suono è distorto o disturbato.	Utilizzare il cavo USB fornito in dotazione oppure abbassare il volume master.
Lo strumento si spegne all'improvviso in modo inatteso.	Questa situazione è normale. La funzione di spegnimento automatico (pagina 12) è attiva. Per disabilitare la funzione di spegnimento automatico, selezionare "OFF".
Mentre è acceso, lo strumento si spegne improvvisamente e in modo imprevisto.	Il circuito di protezione si è attivato a causa della sovracorrente. Tale condizione può verificarsi se l'adattatore di alimentazione USB non soddisfa i requisiti a pagina 6 oppure è danneggiato. Provare a utilizzare un altro adattatore di alimentazione USB che soddisfi i requisiti. In caso di malfunzionamento, consultare il personale di assistenza Yamaha.

Backup e inizializzazione

● Parametri di backup

Le impostazioni riportate di seguito verranno mantenute anche quando lo strumento viene spento.

Volume master, Limite volume, Accordatura, Tipo di diteggiatura degli accordi, Spegnimento automatico, Tipo di batteria

AVVISO

Lo strumento si spegne quando l'adattatore di alimentazione USB viene scollegato con l'alimentazione accesa oppure quando la batteria alcalina/al manganese è esaurita.

● Inizializzazione

È possibile inizializzare i parametri di backup attraverso il seguente metodo.

Tenendo premuto il tasto bianco più alto sulla tastiera, premere l'interruttore [⏻] (Standby/On) per accendere l'unità. Sul display viene visualizzato "CLR".

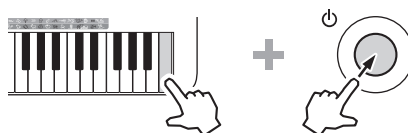

Accensione/spengimento

Premere  per accendere lo strumento.
Sul display viene visualizzato "001".
Tenere premuto l'interruttore di alimentazione per un secondo circa per spegnere lo strumento.

★ NOTE ★

Se non si utilizza Remie per 30 minuti (per impostazione predefinita) con l'alimentazione accesa, l'alimentazione viene automaticamente spenta (funzione di spegnimento automatico; pagina 12).

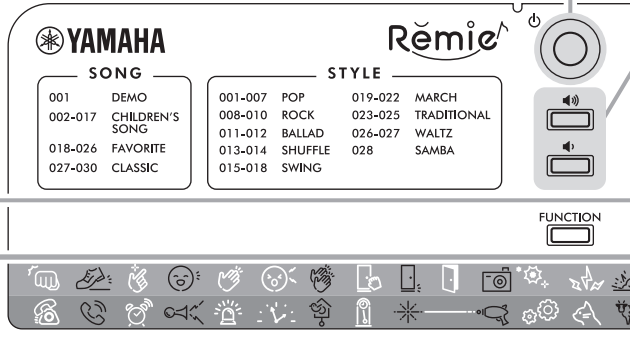

Suonare la tastiera e controllare le voci

 Selezionare una voce di strumento e suonarla 

1. Premere il pulsante con l'illustrazione dello strumento musicale come indicato di seguito.

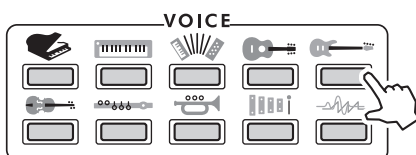

★ NOTE ★

La voce dello strumento cambia ogni volta che si preme il pulsante dello strumento musicale. Per informazioni dettagliate sulle voci, fare riferimento a "Elenco delle voci" a pagina 14.

2. Suonare la tastiera.



 Suonare alcuni degli effetti sonori creativi 

1. Premere  1 o  2.



È possibile suonare gli effetti sonori corrispondenti alla figura al di sopra delle tastiere.



★ NOTE ★

Gli effetti sonori vengono applicati ai tasti non rappresentati da alcuna figura. Per informazioni dettagliate, fare riferimento a "Elenco di kit di batteria/SFX" a pagina 15.

2. Suonare la tastiera con l'effetto sonoro preferito.

Premere  1 per riprodurre i suoni della figura superiore oppure premere  2 per riprodurre gli effetti sonori della figura inferiore.

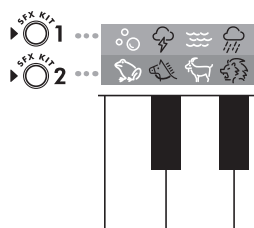

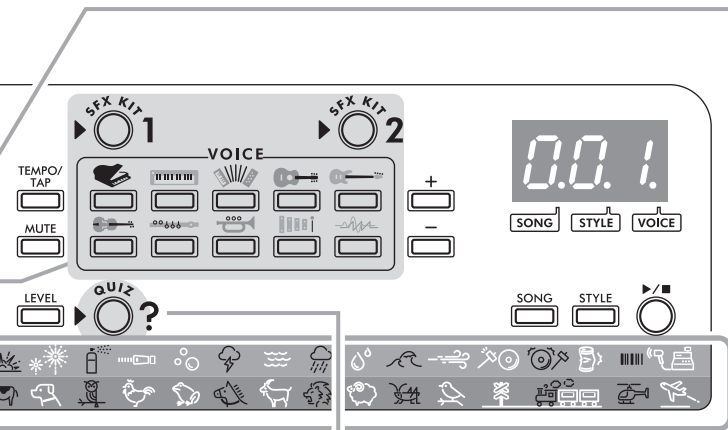

Regolazione del volume

Premere per aumentare il volume.
Premere per abbassare il volume.

★ NOTE ★

- Il livello del volume può essere modificato da 00 a 15. Il livello predefinito è 13.
- Remie prevede una funzione di limitazione del volume per evitare che il volume master venga accidentalmente impostato su un volume troppo alto. Per ulteriori informazioni, vedere pagina 12.

Quiz: indovina il suono

1. Selezionare il suono da indovinare.

Premere o per indovinare i suoni creativi.



2. Premere .

Il suono della fanfara annuncia l'inizio del quiz.



3. Suonare il tasto corrispondente al suono da *Remie*.

Sono disponibili in totale 10 domande.

Per uscire dal quiz, premere nuovamente .



REGOLE

- La risposta deve essere fornita entro 10 secondi.
- Se la risposta è corretta, viene riprodotto il suono di un campanello.
- Se la risposta è errata, viene riprodotto il suono di un cicalino.
- Se non si suona alcun tasto entro 10 secondi, viene riprodotto il suono di un cicalino.
- È possibile provare a rispondere alla stessa domanda del quiz per tre volte.
- Se non si fornisce la risposta corretta con i tre tentativi a disposizione, verrà riprodotto il suono di un campanello finale e verrà proposta la domanda successiva.

★ NOTE ★

Premere il pulsante [LEVEL] per selezionare il livello di difficoltà del quiz. Il livello cambia ogni volta che si preme il pulsante. L'impostazione predefinita è "Auto (*Aut*)".

LEVEL 1: viene riprodotta una nota.

LEVEL 2: vengono riprodotte tre note separatamente.

LEVEL 3: vengono riprodotte tre note simultaneamente.

Auto: il livello passa da LEVEL 1 a LEVEL 3 in base al numero di risposte corrette.

Ascoltare la song e provare a suonarla

Remie[^] contiene 30 song preset.

Per iniziare, premere . Sul display appare il numero della song (pagina 16).





È possibile selezionare o ascoltare la song quando questo punto è illuminato.

Ascoltare la song

Premere  per avviare la riproduzione della song.

Per interrompere la riproduzione, premere di nuovo il pulsante.

Ascoltare le varie song con riferimento a "Elenco delle song" a pagina 16.

Premere  oppure  per selezionare la song precedente o successiva.

Premere  per selezionare la song superiore della categoria successiva.

Provare a suonare seguendo la song.

1. Selezionare la song preferita.

2. Premere .

La parte di melodia della song viene esclusa.

Premere nuovamente  per ascoltare la parte della melodia.

3. Premere  per avviare la riproduzione della song.

4. Suonare la parte della melodia che fa riferimento al Song Book (pagina 6).

★ NOTE ★

- Non è possibile escludere la parte della melodia della song demo (song n. 1).
- È possibile scaricare il Song Book (pagina 6) dal sito Web Yamaha. Per informazioni dettagliate, fare riferimento a "Song Book (documento online)" a pagina 6.

Regolazione del tempo

Premere il pulsante [TEMPO/TAP] per modificare il tempo della song, lo stile e il metronomo (pagina 12). Utilizzare i pulsanti [+] e [-] per modificare il valore del tempo mentre sul display è visualizzato "t E P" o il valore del tempo corrente.

● Battuta del tempo: avvio con battito

Quando la riproduzione di uno stile o di una song viene interrotta, premere il pulsante [TEMPO/TAP] diverse volte per avviare la riproduzione al tempo battuto: quattro volte per uno stile o una song a 4 beat o tre volte per uno stile/una song a 3 beat.

Provare a suonare con ritmo e accompagnamento (stili)

Remie[^] è dotato di una funzione di accompagnamento automatico che riproduce automaticamente gli "stili" appropriati (ritmo + basso + accompagnamento con accordi) quando si suonano accordi nella sezione della mano sinistra.

Per iniziare, premere . Sul display compare il numero dello stile (pagina 16).



È possibile selezionare o suonare il ritmo o l'accompagnamento quando questo punto è illuminato.

1. Premere  per avviare il ritmo.

2. Suonare un accordo nella sezione di accompagnamento (Smart Chord) nella figura di seguito per avviare l'accompagnamento.

Selezionare lo stile preferito facendo riferimento a "Elenco degli stili" a pagina 16.

Premere  oppure  per selezionare lo stile precedente o successivo.

Premere  per selezionare lo stile superiore della categoria successiva.

3. Provare a suonare la parte della melodia utilizzando i tasti C3 e superiori, come mostrato a destra.

Per informazioni dettagliate su come suonare uno stile, fare riferimento a "Esecuzione con uno stile" a pagina 13.

4. Premere  per arrestare il ritmo o l'accompagnamento automatico.

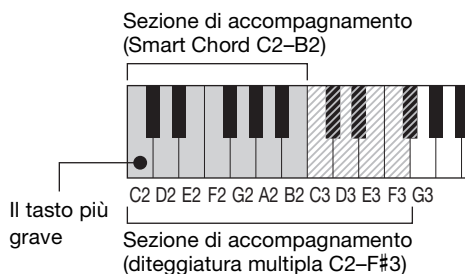

★ NOTE ★

Esecuzione dell'accompagnamento

Remie include una funzione "Smart Chord" che consente di avviare e controllare gli stili semplicemente suonando una nota di un accordo nella sezione di accompagnamento nella figura in alto. Per suonare in autonomia gli accordi completi, modificare "Tipo di diteggiatura degli accordi" (pagina 12) da "Smart Chord (Sfr)" a "Multi Finger (flk)". Per informazioni dettagliate, fare riferimento a "Accordi per la riproduzione dello stile" a pagina 17.

- Per riprodurre soltanto la parte ritmica, premere il pulsante [MUTE] prima o durante la riproduzione dello stile.
Premere nuovamente il pulsante [MUTE] per riavviare l'accompagnamento.

Funzione Sync Start per la song/lo stile



Questa funzione consente di avviare la song/lo stile semplicemente suonando un tasto o un accordo.

Per ulteriori informazioni, consultare pagina 12.

Funzioni

FUNCTION



Per impostare le varie funzioni, premere il tasto appropriato (più volte, se necessario) tenendo premuto .

Elenco funzioni

Nome funzione	Descrizioni	Valore predefinito	Intervallo/impostazioni
① Sustain	Consente di attivare o disattivare la funzione Sustain.	Off (5oF)	On (5oN)/Off (5oF)
② Trasposizione	Determina il pitch dello strumento con incrementi di un semitono.	00	-12-0-12
③ Accordatura	Determina l'accordatura fine del pitch dell'intero strumento in incrementi di circa 0,2 Hz. Le centinaia vengono omesse per il valore visualizzato nel display.	440.0 (400)	427.0 (270)- 440.0 (400)- 453.0 (530)
④ Metronomo	Consente di attivare o disattivare il metronomo.	Off (oFF)	On (oN)/Off (oFF)
⑤ Beat del metronomo	Determina il beat del metronomo. Ad esempio, quando questo valore è impostato su 4, il beat è impostato su un tempo di 4/4 e il primo beat è accentato con un suono di campanello.	Il beat dello stile o della song corrente	0 (nessun campanello) - 16
⑥ Volume metronomo/song/stile	Determina il volume del metronomo/del song/dello stile.	12	00-15
⑦ Sync Start	Consente di attivare o disattivare la funzione Sync Start. Quando questa funzione è attivata, il numero di song/stile sul display lampeggia ed è possibile avviare la song/lo stile semplicemente suonando un tasto o un accordo. ★ NOTE ★ Le song preset in Remie contengono una misura di silenzio all'inizio di ciascuna song. Per questo motivo, anche se la funzione Sync Start è attivata, la riproduzione della song non viene avviata immediatamente quando si suona un tasto o un accordo.	Off	On (sul display lampeggia il numero della song o dello stile) /Off
⑧ Tipo di diteggiatura degli accordi	Determina in che modo viene suonato l'accordo nella sezione di accompagnamento (pagina 11) quando si suona con uno stile. • Smart Chord (Accordo intelligente) (5r): suonare solo la fondamentale dell'accordo. • Multi Finger (Diteggiatura multipla) (rL): suonare normalmente tutte le note dell'accordo.	Smart Chord (Accordo intelligente) (5r)	Smart Chord (Accordo intelligente) (5r) Multi Finger (Diteggiatura multipla) (rL)
⑨ Smart Chord Key (Tasto Smart Chord)	Determina la tonalità in chiave quando il tipo di diteggiatura degli accordi è impostato su "Smart Chord". Ad esempio, vi sono due diesis (#) se sulla partitura, (ad indicare il tasto D, fare riferimento a "Esecuzione con uno stile" a pagina 13), e premere il tasto A3 o G3 key finché sul display non viene visualizzato "5P2". Per informazioni dettagliate, fare riferimento a "Accordi per la riproduzione dello stile" a pagina 17.	Nessuna tonalità in chiave (5P0: do maggiore o la minore)	7 bemolle (FL 7)-0 (5P0) - 7 diesis (5P 7)
⑩ Tipo di batteria	Consente di selezionare il tipo di batterie installate su Remie.	Batteria alcalina/al manganese (rL)	rL : batteria alcalina/al manganese nI : batteria ricaricabile
⑪ Spegnimento automatico	Consente di specificare il tempo che deve trascorrere prima dello spegnimento automatico dello strumento.	30 minuti	oFF/5/10/15/30/60/120 (minuti)
⑫ Limite volume	Determina il valore massimo del volume master.	15	01-15

Specifiche tecniche

Nome prodotto		Tastiera digitale
Peso e dimensioni	Dimensioni (L x P x A)	506 mm x 201 mm x 54 mm
	Peso	1,2 kg (senza batterie)
Interfaccia di controllo	Tastiera	37 mini-tasti HQ (High Quality)
	Display	LED a 7 segmenti
	Lingua pannello	Inglese
Voci	Polifonia (max.)	32
	Numero di voci	49 (46 voci + 1 kit di batteria + 2 kit SFX (74 effetti sonori))
Stili di accompagnamento	Numero di stili	28
	Diteggiatura	Smart Chord/Multi finger
Song	Numero di song preset	30
	Sustain da pannello	Sì
	Metronomo	Sì
	Intervallo di tempi	11–280, battuta del tempo (32–280)
	Trasposizione	-12–0–+12
	Accordatura	427 - 440 - 453 Hz (incrementi di 0,2 Hz circa)
Connettività		Jack per cuffie/uscita (mini stereo), jack 5V CC (USB micro B)
Sistema del suono	Amplificatori	1,4 W
	Altoparlanti	8 cm x 1
Alimentazione	Alimentazione	• Adattatore di alimentazione USB 5V/500 mA • Quattro batterie di tipo "AA" alcaline (LR6), al manganese (R6) o ricaricabili Ni-MH (HR6)
	Consumo elettrico	1,5 W
	Spegnimento automatico	Sì
Accessori in dotazione		• Manuale di istruzioni • Cavo USB • Online Member Product Registration
Accessori venduti a parte (potrebbero non essere disponibili nella propria area).		Cuffie (HPH-50/HPH-100/HPH-150)

* Il contenuto del presente manuale si applica alle ultime specifiche tecniche a partire dalla data di pubblicazione. Per ottenere la versione più recente del manuale, accedere al sito Web Yamaha e scaricare il file corrispondente. Dal momento che le specifiche tecniche, le apparecchiature e gli accessori venduti separatamente potrebbero variare a seconda del paese in cui viene distribuito il prodotto, verificarli con il rivenditore Yamaha.

Esecuzione con uno stile

Gli stili permettono di riprodurre il ritmo e l'accompagnamento automatico semplicemente suonando gli accordi desiderati.

Selezionare lo stile n. 11 e provare a suonare la song di seguito

Destra

Twinkle Twinkle Little Star



Sinistra

I segni # e ♭ indicano la tonalità in chiave. Se qui sono presenti i simboli # (diesis) o ♭ (bemolle), accertarsi di impostare la tonalità in chiave corrispondente alla partitura con riferimento a "⑨ Smart Chord Key (Tasto Smart Chord)" a pagina 12. Per informazioni dettagliate, fare riferimento a "Accordi per la riproduzione dello stile" a pagina 17.

Quando si imposta "⑧ Tipo di diteggiatura degli accordi" a pagina 12 su "Smart Chord (5/7-)", suonare solo la dominante (★). Per informazioni dettagliate su come suonare gli accordi quando è impostato "Multi Finger (7/11 &)", fare riferimento a "Accordi per la riproduzione dello stile" a pagina 17.

Elenco delle voci

N. voce	Nome della voce
 PIANOFORTE	
1	Pianoforte a coda
2	Pianoforte e archi
3	Piano honky-tonk
4	Clavicembalo
 PIANOFORTE ELETTRICO	
5	Pianoforte elettrico 1
6	Pianoforte elettrico 2
7	Pad pianoforte elettrico
 ORGANO	
8	Fisarmonica
9	Fisarmonica da tango
10	Armonica
11	Organo drawbar
12	Organo a canne
 CHITARRA	
13	Chitarra con corde in nylon
14	Steel guitar
15	Chitarra senza distorsioni
16	Chitarra con overdrive
 BASSO	
17	Basso acustico
18	Basso a corde
19	Basso slap
20	Basso sintetizzato
 ARCHI	
21	Archi
22	Archi in pizzicato
23	Violino
24	Violoncello
25	Contrabbasso
26	Arpa orchestrale





























N. voce	Nome della voce
 STRUMENTI A FIATO	
27	Flauto
28	Oboe
29	Clarinetto
30	Fagotto
31	Sassofono
 OTTONI	
32	Sezione ottoni
33	Tromba
34	Trombone
35	Tuba
36	Ottoni sintetizzati
 PERCUSSIONI	
37	Vibrafono
38	Marimba
39	Celesta
40	Timpani
41	Kit di batteria
 SINTETIZZATORE	
42	Onda quadrata
43	Onda a dente di sega
44	Pad New age
45	Pad Halo
46	Cristallo
47	Luminosità
SFX KIT	
48	SFX Kit 1
49	SFX Kit 2

Quando si seleziona "Drum Kit (Voice No. 41)", "SFX Kit 1 (Voice No. 48)" o "SFX Kit 2 (Voice No. 49)", ai singoli tasti vengono assegnati vari suoni di batteria/percussioni o suoni SFX. Per informazioni dettagliate sulle assegnazioni degli strumenti ai tasti, fare riferimento a "Elenco di kit di batteria/SFX" a pagina 15.

Elenco di kit di batteria/SFX

Il tasto più grave

		Voce n. 41	
		Kit di batteria	
C2	C 2	Nacchere	
C#2	C# 2	Colpo di spazzola	
D2	D 2	Cerchio con le spazzole	
D#2	D# 2	Colpo rim aperto	
E2	E 2	Grancassa	
F2	F 2	Rullante	
F#2	F# 2	Colpo laterale	
G2	G 2	Timpano	
G#2	G# 2	Charleston chiuso	
A2	A 2	Tom basso	
A#2	A# 2	Charleston aperto	
B2	B 2	Tom medio	
C3	C 3	Piatto crash	
C#3	C# 3	Tamburello	
D3	D 3	Campana piatto ride	
D#3	D# 3	Piatto ride	
E3	E 3	Bongo H	
F3	F 3	Bongo L	
F#3	F# 3	Conga H (smorzato)	
G3	G 3	Conga H (aperto)	
G#3	G# 3	Conga L	
A3	A 3	Timbales H	
A#3	A# 3	Timbales L	
B3	B 3	Campanaccio	
C4	C 4	Vibraslap	
C#4	C# 4	Surdo aperto	
D4	D 4	Agogo H	
D#4	D# 4	Agogo L	
E4	E 4	Woodblock H	
F4	F 4	Woodblock L	
F#4	F# 4	Guiro breve	
G4	G 4	Guiro lungo	
G#4	G# 4	Cabasa	
A4	A 4	Triangolo (smorzato)	
A#4	A# 4	Triangolo (aperto)	
B4	B 4	Campanellini	
C5	C 5	Bell tree	

		Voce n. 48	
		SFX Kit 1	
C 2		Pugno	
C# 2		Passi	
D 2		Schiocco di dita	
D# 2		Risata	
E 2		Battito di mani	
F 2		Urlo	
F# 2		Applauso	
G 2		Colpi alla porta	
G# 2		Porta che sbatte	
A 2		Porta che cigola	
A# 2		Fotocamera 1	
B 2		Fotocamera 2	
C 3		Cortocircuito	
C# 3		Esplosione	
D 3		Fuochi d'artificio	
D# 3		Spray	
E 3		Chiusura lampo	
F 3		Bolla	
F# 3		Tuono	
G 3		Fiume	
G# 3		Pioggia	
A 3		Goccia d'acqua	
A# 3		Onda	
B 3		Vento	
C 4		Gong 1	
C# 4		Gong 2	
D 4		Calcio a una lattina	
D# 4		Scanner codice a barre	
E 4		Cassetto registratore di cassa	
F 4		Campana	
F# 4		Annuncio domanda	
G 4		Inizio annuncio	
G# 4		Corretto	
A 4		Fine annuncio	
A# 4		Sbagliato	
B 4		Suono metallico	
C 5		Gong chau	

		Voce n. 49	
		SFX Kit 2	
C 2		Telefono	
C# 2		Tono di composizione	
D 2		Sveglia	
D# 2		Clacson bicicletta	
E 2		Sirena	
F 2		Ticchettio orologio	
F# 2		Orologio a cucù	
G 2		Orologio a pendolo	
G# 2		Laser 1	
A 2		Laser 2	
A# 2		Laser 3	
B 2		Ingranaggio	
C 3		Gatto	
C# 3		Mucca	
D 3		Cane	
D# 3		Gufo	
E 3		Gallo	
F 3		Rospo	
F# 3		Cavallo	
G 3		Capra	
G# 3		Leone	
A 3		Pecora	
A# 3		Insetto	
B 3		Uccello	
C 4		Passaggio a livello	
C# 4		Fischio locomotiva	
D 4		Treno	
D# 4		Elicottero	
E 4		Jet	
F 4		Accensione motore auto	
F# 4		Indicatore di direzione auto	
G 4		Stridio pneumatici	
G# 4		Clacson auto	
A 4		Passaggio auto	
A# 4		Incidente automobilistico	
B 4		UFO	
C 5		Astronave	

Elenco delle song

Categoria	N. song	Nome della song	Compositore
DEMO	1	Demo	ORIGINAL
CHILDREN'S SONG	2	Frère Jacques	Traditional
	3	Der Froschgesang	Traditional
	4	London Bridge	Traditional
	5	Sur le pont d'Avignon	Traditional
	6	Nedelka	Traditional
	7	Sippin' Cider Through a Straw	Traditional
	8	If You're Happy and You Know It	Traditional
	9	Ten Little Indians	Traditional
	10	The Cuckoo	Traditional
	11	Close Your Hands, Open Your Hands	J. J. Rousseau
	12	O du lieber Augustin	Traditional
	13	Twinkle Twinkle Little Star	Traditional
	14	Im Mai	Traditional
	15	Pop Goes The Weasel	Traditional
	16	Mary Had a Little Lamb	Traditional
	17	Row Row Row Your Boat	Traditional
	FAVORITE	18	Holdilia Cook
19		Beautiful Dreamer	S. C. Foster
20		La Cucaracha	Traditional
21		Greensleeves	Traditional
22		Wenn ich ein Vöglein wär	Traditional
23		Die Lorelei	F. Silcher
24		Silent Night	F. Gruber
25		Deck the Halls	Traditional
26		Annie Laurie	Traditional
CLASSIC	27	Liebesträume Nr.3	F. Liszt
	28	Humoresques	A. Dvořák
	29	Pizzicato Polka	J. Strauss II
	30	Menuett BWV Anh.114	J. S. Bach

Elenco degli stili

N. stile	Nome dello stile
Pop	
1	8 beat 1
2	8 beat 2
3	8 beat 3
4	16 beat
5	Europop
6	Folk-rock 1
7	Folk-rock 2
Rock	
8	Rock
9	Rock a 8 beat
10	Rock a 16 beat

N. stile	Nome dello stile
Ballata	
11	Ballata 1
12	Ballata 2
Shuffle	
13	Shuffle 1
14	Shuffle 2
Swing	
15	Swing
16	Sing-along
17	Charleston
18	Winter swing

N. stile	Nome dello stile
Marcia	
19	Marcia 1
20	Marcia 2
21	Marcia 3
22	Marcia in 6/8
Tradizionale	
23	Polka 1
24	Polka 2
25	Bluegrass
Walzer	
26	Walzer 1
27	Walzer 2
Samba	
28	Samba

Accordi per la riproduzione dello stile

Il metodo per la riproduzione degli accordi e il suono effettivo degli accordi varia a seconda del tipo di diteggiatura degli accordi (pagina 12), Smart Chord o Multi Finger.

● In caso di "Smart Chord"

Quando il tipo di diteggiatura degli accordi è impostato su "Smart Chord (57r)", impostare prima "Smart Chord Key (Tasto Smart Chord)" (pagina 12).

Impostazione Smart Chord Key

Accertarsi di impostare "Smart Chord Key" su un valore corrispondente alla tonalità in chiave (# o b) sulla partitura prima di avviare lo stile (accompagnamento automatico). Per impostare il numero della tonalità in chiave sulla partitura, premere il tasto G3 o A3 mentre si tiene premuto il pulsante [FUNCTION].

Premere il tasto G3 per aumentare il numero di bemolle e ridurre i diesis. Premere il tasto A3 per aumentare il numero di diesis e ridurre i bemolle. Per la posizione dei tasti G3 e A3, fare riferimento a "⑨ Smart Chord Key (Tasto Smart Chord)" nella figura a pagina 12.

Grafico Smart Chord

Quando si imposta il valore di Smart Chord Key corrispondente alla tonalità in chiave sulla partitura, è possibile suonare un accordo semplicemente suonando la fondamentale dell'accordo. Nel grafico sono illustrati gli accordi più comuni che possono essere utilizzati con la funzione "Smart Chord".

Tonalità in chiave sulla partitura	Display	Fondamentale						
		C	D	E ^b	F	G	A	B ^b
2 bemolle (b)	FL2	C min	D 1+5	E ^b Major	F 7	G min	A m7(b5)	B ^b Major

Tonalità in chiave sulla partitura	Display	Fondamentale						
		C	D	E	F	G	A	B ^b
1 bemolle (b)	FL1	C 7	D min	E m7 (b5)	F Major	G min	A 1+5	B ^b Major

Tonalità in chiave sulla partitura	Display	Fondamentale						
		C	D	E	F	G	A	B
Nessun diesis/ bemolle	SP0	C Major	D min	E 1+5	F Major	G 7	A min	B m7 (b5)

Tonalità in chiave sulla partitura	Display	Fondamentale						
		C	D	E	F [#]	G	A	B
1 diesis (#)	SP1	C Major	D 7	E min	F [#] m7(b5)	G Major	A min	B 1+5

Tonalità in chiave sulla partitura	Display	Fondamentale						
		C [#]	D	E	F [#]	G	A	B
2 diesis (#)	SP2	C [#] m7 (b5)	D Major	E min	F [#] 1+5	G Major	A 7	B min

● In caso di Multi Finger

Quando il tipo di diteggiatura degli accordi è impostato su "Multi Finger (7L t)", suonare tutti i tasti dell'accordo desiderato. In questo grafico sono riportati gli accordi più comuni. Per gli altri accordi, fare riferimento alle guide degli accordi disponibili in commercio per maggiori dettagli.

★ Indica la fondamentale.

Maggiore	Minore	Settima	Settima minore	Settima maggiore
C 	Cm 	C7 	Cm7 	CM7
F 	Fm 	F7 	Fm7 	FM7
G 	Gm 	G7 	Gm7 	GM7

Important Notice: Guarantee Information for customers in European Economic Area (EEA) and Switzerland

<p>Important Notice: Guarantee Information for customers in EEA* and Switzerland</p> <p>For detailed guarantee information about this Yamaha product, and Pan-EEA* and Switzerland warranty service, please either visit the website address below (Printable file is available at our website) or contact the Yamaha representative office for your country. * EEA: European Economic Area</p>	English
<p>Wichtiger Hinweis: Garantie-Information für Kunden in der EWR* und der Schweiz</p> <p>Für nähere Garantie-Information über dieses Produkt von Yamaha, sowie über den Pan-EWR*- und Schweizer Garantieservice, besuchen Sie bitte entweder die folgend angegebene Internetadresse (eine druckfähige Version befindet sich auch auf unserer Webseite), oder wenden Sie sich an den für Ihr Land zuständigen Yamaha-Vertrieb. *EWR: Europäischer Wirtschaftsraum</p>	Deutsch
<p>Remarque importante: informations de garantie pour les clients de l'EEE et la Suisse</p> <p>Pour des informations plus détaillées sur la garantie de ce produit Yamaha et sur le service de garantie applicable dans l'ensemble de l'EEE ainsi qu'en Suisse, consultez notre site Web à l'adresse ci-dessous (le fichier imprimable est disponible sur notre site Web) ou contactez directement Yamaha dans votre pays de résidence. * EEE : Espace Economique Européen</p>	Français
<p>Belangrijke mededeling: Garantie-informatie voor klanten in de EER* en Zwitserland</p> <p>Voor gedetailleerde garantie-informatie over dit Yamaha-product en de garantieservice in heel de EER* en Zwitserland, gaat u naar de onderstaande website (u vindt een afdrukbaar bestand op onze website) of neemt u contact op met de vertegenwoordiging van Yamaha in uw land. * EER: Europese Economische Ruimte</p>	Nederlands
<p>Aviso importante: información sobre la garantía para los clientes del EEE* y Suiza</p> <p>Para una información detallada sobre este producto Yamaha y sobre el soporte de garantía en la zona EEE* y Suiza, visite la dirección web que se incluye más abajo (la versión del archivo para imprimir esta disponible en nuestro sitio web) o póngase en contacto con el representante de Yamaha en su país. * EEE: Espacio Económico Europeo</p>	Español
<p>Avviso importante: informazioni sulla garanzia per i clienti residenti nell'EEA* e in Svizzera</p> <p>Per informazioni dettagliate sulla garanzia relativa a questo prodotto Yamaha e l'assistenza in garanzia nei paesi EEA* e in Svizzera, potete consultare il sito Web all'indirizzo riportato di seguito (è disponibile il file in formato stampabile) oppure contattare l'ufficio di rappresentanza locale della Yamaha. * EEA: Area Economica Europea</p>	Italiano
<p>Aviso importante: informações sobre as garantias para clientes da AEE* e da Suíça</p> <p>Para obter uma informação pormenorizada sobre este produto da Yamaha e sobre o serviço de garantia na AEE* e na Suíça, visite o site a seguir (o arquivo para impressão está disponível no nosso site) ou entre em contato com o escritório de representação da Yamaha no seu país. * AEE: Área Económica Europeia</p>	Português
<p>Σημαντική σημείωση: Πληροφορίες εγγύησης για τους πελάτες στον ΕΟΧ* και Ελβετία</p> <p>Για λεπτομερείς πληροφορίες εγγύησης σχετικά με το παρόν προϊόν της Yamaha και την κάλυψη εγγύησης σε όλες τις χώρες του ΕΟΧ και την Ελβετία, επισκεφτείτε την παρακάτω ιστοσελίδα (Εκτυπώσιμη μορφή είναι διαθέσιμη στην ιστοσελίδα μας) ή απευθυνθείτε στην αντιπροσωπεία της Yamaha στη χώρα σας. * ΕΟΧ: Ευρωπαϊκός Οικονομικός Χώρος</p>	Ελληνικά
<p>Viktig: Garantiinformasjon för kunder i EES-området* och Schweiz</p> <p>För detaljerad information om denna Yamaha-produkt samt garantiservice i hela EES-området* och Schweiz kan du antingen besöka nedanstående webbadress (en utskriftsvänlig fil finns på webbplatsen) eller kontakta Yamahas officiella representant i ditt land. * EES: Europeiska Ekonomiska Samarbetsområdet</p>	Svenska
<p>Viktig merknad: Garantiinformasjon for kunder i EØS* og Sveits</p> <p>Detaljert garantiinformasjon om dette Yamaha-produktet og garantiservice for hele EØS-området* og Sveits kan fås enten ved å besøke nettstedene nedenfor (utskriftsversjon finnes på våre nettsider) eller kontakte Yamahas kontorene i landet der du bor. *EØS: Det europeiske økonomiske samarbeidsområdet</p>	Norsk
<p>Vigtig oplysning: Garantioplysninger til kunder i EØO* og Schweiz</p> <p>De kan finde detaljerede garantioplysninger om dette Yamaha-produkt og den fælles garantiserviceordning for EØO* (og Schweiz) ved at besøge det websted, der er angivet nedenfor (der findes en fil, som kan udskrives, på vores websted), eller ved at kontakte Yamahas nationale repræsentationskontor i det land, hvor De bor. * EØO: Det Europæiske Økonomiske Område</p>	Dansk
<p>Tärkeä ilmoitus: Takuutiedot Euroopan talousalueen (ETA)* ja Sveitsin asiakkaille</p> <p>Tämän Yamaha-tuotteen sekä ETA-alueen ja Sveitsin takuuta koskevat yksityiskohtaiset tiedot saatte alla olevasta nettiosoitteesta. (Tulostettava tiedosto saatavissa sivustollamme.) Voit myös ottaa yhteyttä paikalliseen Yamaha-edustajaan. *ETA: Euroopan talousalue</p>	Suomi
<p>Ważne: Warunki gwarancyjne obowiązujące w EOG* i Szwajcarii</p> <p>Aby dowiedzieć się więcej na temat warunków gwarancyjnych tego produktu firmy Yamaha i serwisu gwarancyjnego w całym EOG* i Szwajcarii, należy odwiedzić wskazaną poniżej stronę internetową (Plik gotowy do wydruku znajduje się na naszej stronie internetowej) lub skontaktować się z przedstawicielstwem firmy Yamaha w swoim kraju. * EOG — Europejski Obszar Gospodarczy</p>	Polski
<p>Důležité oznámení: Záruční informace pro zákazníky v EHS* a ve Švýcarsku</p> <p>Podrobné záruční informace o tomto produktu Yamaha a záručním servisu v celém EHS* a ve Švýcarsku naleznete na níže uvedené webové adrese (soubor k tisku je dostupný na našich webových stránkách) nebo se můžete obrátit na zastoupení firmy Yamaha ve své zemi. * EHS: Evropský hospodářský prostor</p>	Česky
<p>Fontos figyelmeztetés: Garancia-információk az EGT* területén és Svájcban élő vásárlók számára</p> <p>A jelen Yamaha termékre vonatkozó részletes garancia-információk, valamint az EGT*-re és Svájcra kiterjedő garanciális szolgáltatás tekintetében keresse fel webhelyünket az alábbi címen (a webhelyen nyomtatható fájl is talál), vagy pedig lépjen kapcsolatba az országban működő Yamaha képviseleti irodával. * EGT: Európai Gazdasági Térség</p>	Magyar
<p>Oluline märkus: Garantiteave Euroopa Majanduspiirkonna (EMP)* ja Šveitsi klientidele</p> <p>Täpsemate teabe saamiseks selle Yamaha toote garantii ning kogu Euroopa Majanduspiirkonna ja Šveitsi garantiiteeninduse kohta, külastage palun veebisaiti alljärgneval aadressil (meie saidil on saadaval printitav fail) või pöörduge Teie regiooni Yamaha esinduse poole. * EMP: Euroopa Majanduspiirkond</p>	Eesti keel
<p>Svarīgs paziņojums: garantijas informācija klientiem EEZ* un Šveicā</p> <p>Lai saņemtu detalizētu garantijas informāciju par šo Yamaha produktu, kā arī garantijas apkalpošanu EEZ* un Šveicā, lūdzam apmeklēt vietnā norādīto tīmekļa vietnes adresi (tīmekļa vietnē ir pieejams drukājams fails) vai sazināties ar jūsu valstī apkalpojošo Yamaha pārstāvniecību. * EEZ: Eiropas Ekonomikas zona</p>	Latviešu
<p>Dėmesio: informacija dėl garantijos pirkėjams EEE* ir Šveicarijoje</p> <p>Jei reikia išsamios informacijos apie šį „Yamaha“ produktą ir jo techninę priežiūrą visoje EEE* ir Šveicarijoje, apsilankykite mūsų svetainėje toliau nurodytu adresu (svetainėje yra spausdintinas failas) arba kreipkitės į „Yamaha“ atstovybę savo šaliai. *EEE — Europos ekonominė erdvė</p>	Lietuvių kalba
<p>Dôležité upozornenie: Informácie o záruke pre zákazníkov v EHP* a Švajčiarsku</p> <p>Podrobné informácie o záruke týkajúce sa tohto produktu od spoločnosti Yamaha a garančnom servise v EHP* a Švajčiarsku nájdete na webovej stránke uvedenej nižšie (na našej webovej stránke je k dispozícii súbor na tlač) alebo sa obráťte na zástupcu spoločnosti Yamaha vo svojej krajine. * EHP: Európsky hospodársky priestor</p>	Slovenčina
<p>Pomembno obvestilo: Informacije o garanciji za kupce v EGP* in Švici</p> <p>Za podrobnejše informacije o tem Yamahinem izdelku ter garancijskem servisu v celotnem EGP in Švici, obiščite spletno mesto, ki je navedeno spodaj (natisljiva datoteka je na voljo na našem spletnem mestu), ali se obrnite na Yamahinega predstavnika v svoji državi. * EGP: Evropski gospodarski prostor</p>	Slovenščina
<p>Важно съобщение: Информация за гаранцията за клиенти в ЕИП* и Швейцария</p> <p>За подробна информация за гаранцията за този продукт на Yamaha и гаранционното обслужване в паневропейската зона на ЕИП* и Швейцария или посетете посочения по-долу уеб сайт (на нашия уеб сайт има файл за печат), или се свържете с представителния офис на Yamaha във вашата страна. * ЕИП: Европейско икономическо пространство</p>	Български език
<p>Notificare importantă: Informații despre garanție pentru clienții din SEE* și Elveția</p> <p>Pentru informații detaliate privind acest produs Yamaha și serviciul de garanție Pan-SEE* și Elveția, vizitați site-ul la adresa de mai jos (fișierul imprimabil este disponibil pe site-ul nostru) sau contactați biroul reprezentanței Yamaha din țara dumneavoastră. * SEE: Spațiul Economic European</p>	Limba română
<p>Važna obavijest: Informacije o jamstvu za države EGP-a i Švicarske</p> <p>Za detaljne informacije o jamstvu za ovaj Yamahin proizvod te jamstvenom servisu za cijeli EGP i Švicarsku, molimo Vas da posjetite web-stranicu navedenu u nastavku ili kontaktirate ovlaštenog Yamahinog dobavljača u svojoj zemlji. * EGP: Evropski gospodarski prostor</p>	Hrvatski

<https://europe.yamaha.com/warranty/>

Per ulteriori dettagli sui prodotti, rivolgersi al più vicino rappresentante Yamaha oppure a uno dei distributori autorizzati elencati di seguito.

NORTH AMERICA

CANADA

Yamaha Canada Music Ltd.
135 Milner Avenue, Toronto, Ontario M1S 3R1, Canada
Tel: +1-416-298-1311

U.S.A.

Yamaha Corporation of America
6600 Orangethorpe Avenue, Buena Park, CA 90620, U.S.A.
Tel: +1-714-522-9011

CENTRAL & SOUTH AMERICA

MEXICO

Yamaha de México, S.A. de C.V.
Av. Insurgentes Sur 1647 Piso 9, Col. San José
Insurgentes, Delegación Benito Juárez, México, D.F., C.P.
03900, México
Tel: +52-55-5804-0600

BRAZIL

Yamaha Musical do Brasil Ltda.
Rua Fidêncio Ramos, 302 – Cj 52 e 54 – Torre B – Vila
Olimpia – CEP 04551-010 – São Paulo/SP, Brazil
Tel: +55-11-3704-1377

ARGENTINA

Yamaha Music Latin America, S.A., Sucursal Argentina
Olga Cossettini 1553, Piso 4 Norte,
Madero Este-C1107CEK, Buenos Aires, Argentina
Tel: +54-11-4119-7000

PANAMA AND OTHER LATIN AMERICAN COUNTRIES/ CARIBBEAN COUNTRIES

Yamaha Music Latin America, S.A.
Edificio Torre Davivienda, Piso: 20
Avenida Balboa, Marbella, Corregimiento de Bella Vista,
Ciudad de Panamá, Rep. de Panamá
Tel: +507-269-5311

EUROPE

THE UNITED KINGDOM/IRELAND

Yamaha Music Europe GmbH (UK)
Sherbourne Drive, Tilbrook, Milton Keynes,
MK7 8BL, U.K.
Tel: +44-1908-366700

GERMANY

Yamaha Music Europe GmbH
Siemensstrasse 22-34, 25462 Rellingen, Germany
Tel: +49-4101-303-0

SWITZERLAND/LIECHTENSTEIN

**Yamaha Music Europe GmbH, Branch
Switzerland in Thalwil**
Seestrasse 18a, 8800 Thalwil, Switzerland
Tel: +41-44-3878080

AUSTRIA/CROATIA/CZECH REPUBLIC/ HUNGARY/ROMANIA/SLOVAKIA/ SLOVENIA

Yamaha Music Europe GmbH, Branch Austria
Schleiergasse 20, 1100 Wien, Austria
Tel: +43-1-60203900

POLAND

Yamaha Music Europe GmbH Sp.z o.o. Oddział w Polsce
ul. Wielicka 52, 02-657 Warszawa, Poland
Tel: +48-22-880-08-88

BULGARIA

Dinacord Bulgaria LTD.
Bul. Iskarsko Schose 7 Targowski Zentar Ewropa
1528 Sofia, Bulgaria
Tel: +359-2-978-20-25

MALTA

Olimpus Music Ltd.
Valletta Road, Mosta MST9010, Malta
Tel: +356-2133-2093

NETHERLANDS/BELGIUM/LUXEMBOURG

Yamaha Music Europe, Branch Benelux
Clarissenhof 5b, 4133 AB Vianen, The Netherlands
Tel: +31-347-358040

FRANCE

Yamaha Music Europe
7 rue Ambroise Croizat, Zone d'activités de Pariest,
77183 Croissy-Beaubourg, France
Tel: +33-1-6461-4000

ITALY

Yamaha Music Europe GmbH, Branch Italy
Via Tinelli N.67/69 20855 Gerno di Lesmo (MB), Italy
Tel: +39-039-9065-1

SPAIN/PORTUGAL

**Yamaha Music Europe GmbH Ibérica, Sucursal en
España**
Ctra. de la Coruña km. 17,200, 28231
Las Rozas de Madrid, Spain
Tel: +34-91-639-88-88

GREECE

Philippos Nakas S.A. The Music House
19th klm. Leof. Lavriou 190 02 Peania – Attiki, Greece
Tel: +30-210-6686260

SWEDEN

**Yamaha Music Europe GmbH Germany filial
Scandinavia**
JA Wettergrensgata 1, 400 43 Göteborg, Sweden
Tel: +46-31-89-34-00

DENMARK

**Yamaha Music Denmark,
Filial of Yamaha Music Europe GmbH, Tyskland**
Generatorvej 8C, ST. TH., 2860 Søborg, Denmark
Tel: +45-44-92-49-00

FINLAND

F-Musiikki Oy
Antaksentie 4
FI-01510 Vantaa, Finland
Tel: +358 (0)96185111

NORWAY

**Yamaha Music Europe GmbH Germany -
Norwegian Branch**
Grini Næringspark 1, 1332 Østerås, Norway
Tel: +47-6716-7800

ICELAND

Hljóðfaeruhúsid Ehf.
Síðmúla 20
IS-108 Reykjavík, Iceland
Tel: +354-525-5050

CYPRUS

Nakas Music Cyprus Ltd.
Nikis Ave 2k
1086 Nicosia
Tel: + 357-22-511080
Major Music Center
21 Ali Riza Ave. Ortakoy
P.O.Box 475 Lefkoşa, Cyprus
Tel: (392) 227 9213

RUSSIA

Yamaha Music (Russia) LLC.
Room 37, entrance 7, bld. 7, Kievskaya street, Moscow,
121059, Russia
Tel: +7-495-626-5005

OTHER EUROPEAN COUNTRIES

Yamaha Music Europe GmbH
Siemensstrasse 22-34, 25462 Rellingen, Germany
Tel: +49-4101-303-0

AFRICA

Yamaha Music Gulf FZE
JAFZA-16, Office 512, P.O.Box 17328,
Jebel Ali FZE, Dubai, UAE
Tel: +971-4-801-1500

MIDDLE EAST

TURKEY

Yamaha Music Europe GmbH
Merkezi Almanya Türkiye İstanbul Şubesi
Mor Sumbul Sokak Varyap Meridian Business 1.Blok
No:1 113-114-115
Bati Atasehir Istanbul, Turkey
Tel: +90-216-275-7960

ISRAEL

RBX International Co., Ltd.
P.O Box 10245, Petach-Tikva, 49002
Tel: (972) 3-925-6900

OTHER COUNTRIES

Yamaha Music Gulf FZE
JAFZA-16, Office 512, P.O.Box 17328,
Jebel Ali FZE, Dubai, UAE
Tel: +971-4-801-1500

ASIA

THE PEOPLE'S REPUBLIC OF CHINA

Yamaha Music & Electronics (China) Co., Ltd.
2F, Yunhedasha, 1818 Xinzha-lu, Jingan-qu,
Shanghai, China
Tel: +86-400-051-7700

HONG KONG

Tom Lee Music Co., Ltd.
11/F., Silvercord Tower 1, 30 Canton Road,
Tsimshatsui, Kowloon, Hong Kong
Tel: +91-124-485-2577

INDIA

Yamaha Music India Private Limited
P-401, JMD Megapolis, Sector-48, Sohna Road,
Gurugram-122018, Haryana, India
Tel: +91-21-520-3300

INDONESIA

PT. Yamaha Musik Indonesia (Distributor)
Yamaha Music Center Bldg. Jalan Jend. Gatot Subroto
Kav. 4, Jakarta 12930, Indonesia
Tel: +62-21-520-2577

KOREA

Yamaha Music Korea Ltd.
11F, Prudential Tower, 298, Gangnam-daero, Gangnam-gu,
Seoul, 06253, Korea
Tel: +82-2-3467-3300

MALAYSIA

Yamaha Music (Malaysia) Sdn. Bhd.
No.8, Jalan Perbandaran, Kelana Jaya, 47301
Petaling Jaya, Selangor, Malaysia
Tel: +60-3-78030900

SINGAPORE

Yamaha Music (Asia) Private Limited
Block 202 Hougang Street 21, #02-00,
Singapore 530202, Singapore
Tel: +65-6740-9200

TAIWAN

Yamaha Music & Electronics Taiwan Co., Ltd.
2F., No.1, Yuandong Rd., Banqiao Dist.,
New Taipei City 22063, Taiwan (R.O.C.)
Tel: +886-2-7741-8888

THAILAND

Siam Music Yamaha Co., Ltd.
3, 4, 15, 16th Fl., Siam Motors Building,
891/1 Rama 1 Road, Wangmai,
Pathumwan, Bangkok 10330, Thailand
Tel: +66-2215-2622

VIETNAM

Yamaha Music Vietnam Company Limited
15th Floor, Nam A Bank Tower, 201-203 Cach Mang
Thang Tam St., Ward 4, Dist.3,
Ho Chi Minh City, Vietnam
Tel: +84-28-3818-1122

OTHER ASIAN COUNTRIES

<https://asia-latinamerica-mea.yamaha.com/index.html>

OCEANIA

AUSTRALIA

Yamaha Music Australia Pty. Ltd.
Level 1, 80 Market Street, South Melbourne,
VIC 3205 Australia
Tel: +61-3-9693-5111

NEW ZEALAND

Music Works LTD
P.O.BOX 6246 Wellesley, Auckland 4680,
New Zealand
Tel: +64-9-634-0099

COUNTRIES AND TRUST TERRITORIES IN PACIFIC OCEAN

<https://asia-latinamerica-mea.yamaha.com/index.html>



P77025193

Yamaha Global Site
<https://www.yamaha.com/>
Yamaha Downloads
<https://download.yamaha.com/>

Manual Development Group
© 2019 Yamaha Corporation

Published 06/2019 LB-A0